

RLA 240.0

STIHL



| | |
|------------------|--------------------------------|
| 2 - 23 | Gebrauchsanleitung |
| 23 - 42 | Instruction Manual |
| 43 - 64 | Manual de instrucciones |
| 64 - 84 | Skötselansvisning |
| 84 - 103 | Käyttöohje |
| 103 - 124 | Betjeningsvejledning |
| 124 - 143 | Bruksanvisning |
| 143 - 165 | Instruções de serviço |
| 165 - 186 | Návod na obsluhu |
| 186 - 208 | Instrukcja użytkowania |
| 208 - 229 | Navodilo za uporabo |



Inhaltsverzeichnis

| | | |
|----|---|----|
| 1 | Vorwort..... | 2 |
| 2 | Informationen zu dieser Gebrauchsanleitung..... | 2 |
| 3 | Übersicht..... | 3 |
| 4 | Sicherheitshinweise..... | 4 |
| 5 | Rasenlüfter einsatzbereit machen..... | 9 |
| 6 | Akku laden und LEDs..... | 10 |
| 7 | Rasenlüfter zusammenbauen..... | 10 |
| 8 | Rasenlüfter für den Benutzer einstellen..... | 11 |
| 9 | Akku einsetzen und herausnehmen..... | 12 |
| 10 | Sicherungsschlüssel einstecken und abziehen..... | 12 |
| 11 | Rasenlüfter einschalten und ausschalten..... | 12 |
| 12 | Rasenlüfter und Akku prüfen..... | 13 |
| 13 | Mit dem Rasenlüfter arbeiten..... | 13 |
| 14 | Nach dem Arbeiten..... | 15 |
| 15 | Transportieren..... | 15 |
| 16 | Aufbewahren..... | 16 |
| 17 | Reinigen..... | 16 |
| 18 | Warten..... | 17 |
| 19 | Reparieren..... | 17 |
| 20 | Störungen beheben..... | 17 |
| 21 | Technische Daten..... | 19 |
| 22 | Ersatzteile und Zubehör..... | 20 |
| 23 | Entsorgen..... | 20 |
| 24 | EU-Konformitätserklärung..... | 20 |
| 25 | Anschriften..... | 20 |
| 26 | Sicherheitstechnische Hinweise für Rasenlüfter..... | 21 |

1 Vorwort

Liebe Kundin, lieber Kunde,

es freut uns, dass Sie sich für STIHL entschieden haben. Wir entwickeln und fertigen unsere Produkte in Spitzenqualität entsprechend der Bedürfnisse unserer Kunden. So entstehen Produkte mit hoher Zuverlässigkeit auch bei extremer Beanspruchung.

STIHL steht auch für Spitzenqualität beim Service. Unser Fachhandel gewährleistet kompetente Beratung und Einweisung sowie eine umfassende technische Betreuung.

STIHL bekennt sich ausdrücklich zu einem nachhaltigen und verantwortungsvollen Umgang mit der Natur. Diese Gebrauchsanleitung soll Sie unterstützen, Ihr STIHL Produkt über eine lange Lebensdauer sicher und umweltfreundlich einzusetzen.

Wir danken Ihnen für Ihr Vertrauen und wünschen Ihnen viel Freude mit Ihrem STIHL Produkt.

Dr. Nikolas Stihl

WICHTIG! VOR GEBRAUCH LESEN UND AUFBEWAHREN.

2 Informationen zu dieser Gebrauchsanleitung

2.1 Geltende Dokumente

Es gelten die lokalen Sicherheitsvorschriften.

- ▶ Zusätzlich zu dieser Gebrauchsanleitung folgende Dokumente lesen, verstehen und aufbewahren:
 - Sicherheitshinweise Akku STIHL AK
 - Gebrauchsanleitung Ladegeräte STIHL AL 101, 301, 500
 - Sicherheitsinformation für STIHL Akkus und Produkte mit eingebautem Akku: www.stihl.com/safety-data-sheets

2.2 Kennzeichnung der Warnhinweise im Text

GEFAHR

- Der Hinweis weist auf Gefahren hin, die zu schweren Verletzungen oder zum Tod führen.
 - ▶ Die genannten Maßnahmen können schwere Verletzungen oder Tod vermeiden.

WARNUNG

- Der Hinweis weist auf Gefahren hin, die zu schweren Verletzungen oder zum Tod führen können.
 - ▶ Die genannten Maßnahmen können schwere Verletzungen oder Tod vermeiden.

HINWEIS

- Der Hinweis weist auf Gefahren hin, die zu Sachschaden führen können.
 - ▶ Die genannten Maßnahmen können Sachschaden vermeiden.

2.3 Symbole im Text



Dieses Symbol verweist auf ein Kapitel in dieser Gebrauchsanleitung.

3 Übersicht

3.1 Rasenlüfter

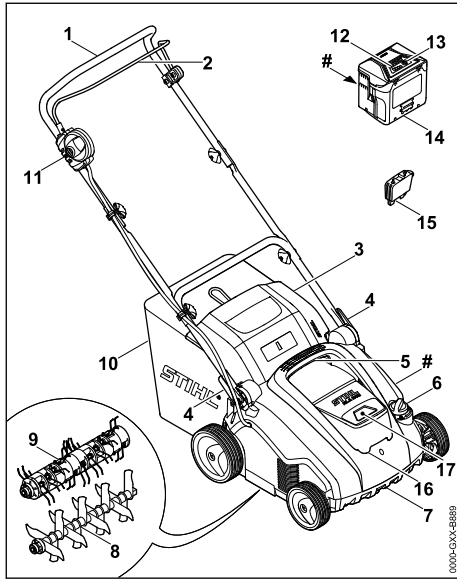

1 Lenker

Der Lenker dient zum Halten, Führen und Transportieren des Rasenlüfters.

2 Schaltbügel

Der Schaltbügel schaltet zusammen mit dem Sperrknopf die verbaute Walze ein und aus.

3 Auswurfklappe

Die Auswurfklappe verschließt den Auswurfkanal.

4 Schnellspanner

Die Schnellspanner dienen zum Einstellen und zum Umklappen des Lenkers.

5 Oberer Transportgriff

Der obere Transportgriff dient zum Tragen des Rasenlüfters.

6 Drehrad

Das Drehrad dient zum Einstellen der Arbeitstiefe.

7 Untere Transportgriff

Der untere Transportgriff dient zum Tragen und Aufstellen des Rasenlüfters.

8 Vertikutierwalze

Die Vertikutierwalze dient zum Vertikutieren des Rasens.

9 Striegelwalze

Die Striegelwalze dient zum Striegeln des Rasens.

10 Fangkorb

Der Fangkorb fängt das aus dem Rasen gelöste Material auf.

11 Sperrknopf

Der Sperrknopf schaltet zusammen mit dem Schaltbügel den Rasenlüfter ein und aus.

12 LEDs

Die LEDs zeigen den Ladezustand des Akkus und Störungen an.

13 Drucktaste

Die Drucktaste aktiviert die LEDs am Akku.

14 Akku

Der Akku versorgt den Rasenlüfter mit Energie.

15 Sicherungsschlüssel

Der Sicherungsschlüssel aktiviert den Rasenlüfter.

16 Klappe

Die Klappe deckt den Akku und den Sicherungsschlüssel ab.

17 Akku-Schacht

Der Akku-Schacht nimmt den Akku auf.

Leistungsschild mit Maschinenummer

3.2 Symbole

Die Symbole können auf dem Rasenlüfter und dem Akku sein und bedeuten Folgendes:



Dieses Symbol kennzeichnet den Sicherungsschlüssel.



Dieses Symbol kennzeichnet die Schlüsselaufnahme.



1 LED leuchtet rot. Der Akku ist zu warm oder zu kalt.



4 LEDs blinken rot. Im Akku besteht eine Störung.



Garantierter Schalleistungspegel nach Richtlinie 2000/14/EG in dB(A) um Schallemissionen von Produkten vergleichbar zu machen.



Die Angabe neben dem Symbol weist auf den Energieinhalt des Akkus nach Spezifikation des Zellenherstellers hin. Der in der Anwendung zur Verfügung stehende Energieinhalt ist geringer.



Produkt nicht mit dem Hausmüll entsorgen.



Rasenlüfter einschalten.

4 Sicherheitshinweise

4.1 Warnsymbole

Die Warnsymbole auf dem Rasenlüfter bedeuten Folgendes:



Sicherheitshinweise und deren Maßnahmen beachten.



Gebrauchsanleitung lesen, verstehen und aufbewahren.



Schutzbrille tragen.



Sicherheitshinweise zu hochgeschleuderten Gegenständen und deren Maßnahmen beachten.



Sicherheitsabstand einhalten.



Sich drehende Walze nicht berühren.



Sicherungsschlüssel während Arbeitsunterbrechungen, des Transports, der Aufbewahrung, Wartung oder Reparatur abziehen.



Rasenlüfter vor Regen und Feuchtigkeit schützen.



Akku während Arbeitsunterbrechungen, des Transports, der Aufbewahrung, Wartung oder Reparatur herausnehmen.



Akku vor Hitze und Feuer schützen.



Akku vor Regen und Feuchtigkeit schützen und nicht in Flüssigkeiten tauchen.



Zulässigen Temperaturbereich des Akkus einhalten.

4.2 Bestimmungsgemäße Verwendung

Der Rasenlüfter STIHL RLA 240.0 dient für folgende Anwendungen:

- mit der Vertikutierwalze: Vertikutieren der Rasenfläche
- mit der Striegelwalze: Striegeln der Rasenfläche

Der Rasenlüfter darf bei Regen nicht verwendet werden.

Der Rasenlüfter wird von einem Akku STIHL AK mit Energie versorgt.

STIHL empfiehlt den Akku STIHL AK 20 oder STIHL AK 30 zu verwenden.

▲ WARNUNG

- Akkus, die nicht von STIHL für den Rasenlüfter freigegeben sind, können Brände und Explosionen auslösen. Personen können schwer verletzt oder getötet werden und Sachschaden kann entstehen.
 - ▶ Rasenlüfter mit einem Akku STIHL AK verwenden.
- Falls der Rasenlüfter oder der Akku nicht bestimmungsgemäß verwendet werden, können Personen schwer verletzt oder getötet werden und Sachschaden kann entstehen.
 - ▶ Rasenlüfter und Akku so verwenden, wie es in dieser Gebrauchsanleitung beschrieben ist.

4.3 Anforderungen an den Benutzer

▲ WARNUNG

- Benutzer ohne eine Unterweisung können die Gefahren des Rasenlüfters und des Akkus nicht erkennen oder nicht einschätzen. Der Benutzer oder andere Personen können schwer verletzt oder getötet werden.



- ▶ Gebrauchsanleitung lesen, verstehen und aufbewahren.

- ▶ Falls der Rasenlüfter oder der Akku an eine andere Person weitergegeben wird: Gebrauchsanleitung mitgeben.
- ▶ Sicherstellen, dass der Benutzer folgende Anforderungen erfüllt:
 - Der Benutzer ist ausgeruht.
 - Der Benutzer ist körperlich, sensorisch und geistig fähig, den Rasenlüfter und den Akku zu bedienen und damit zu arbeiten. Falls der Benutzer körperlich,

sensorisch oder geistig eingeschränkt dazu fähig ist, darf der Benutzer nur unter Aufsicht oder nach Anweisung durch eine verantwortliche Person damit arbeiten.

- Der Benutzer kann die Gefahren des Rasenlüfters und des Akkus erkennen und einschätzen.
- Der Benutzer ist sich bewusst, dass er für Unfälle und Schäden verantwortlich ist.
- Der Benutzer ist volljährig oder der Benutzer wird entsprechend nationaler Regelungen unter Aufsicht in einem Beruf ausgebildet.
- Der Benutzer hat eine Unterweisung von einem STIHL Fachhändler oder einer fachkundigen Person erhalten, bevor er das erste Mal mit dem Rasenlüfter arbeitet.
- Der Benutzer ist nicht durch Alkohol, Medikamente oder Drogen beeinträchtigt.

- ▶ Falls Unklarheiten bestehen: Einen STIHL Fachhändler aufsuchen.

4.4 Bekleidung und Ausstattung

▲ WARNUNG

- Während der Arbeit können Gegenstände mit hoher Geschwindigkeit hochgeschleudert werden. Der Benutzer kann verletzt werden.



- ▶ Eine eng anliegende Schutzbrille tragen. Geeignete Schutzbrillen sind nach Norm EN 166 oder nach nationalen Vorschriften geprüft und mit der entsprechenden Kennzeichnung im Handel erhältlich.

- ▶ Eine lange Hose aus widerstandsfähigem Material tragen.

- Während der Arbeit kann Staub aufgewirbelt werden. Eingeatmeter Staub kann die Gesundheit schädigen und allergische Reaktionen auslösen.

- ▶ Falls Staub aufgewirbelt wird: Eine Staubschutzmaske tragen.

- Ungeeignete Bekleidung kann sich in Holz, Gestrüpp und in dem Rasenlüfter verfangen. Benutzer ohne geeignete Bekleidung können schwer verletzt werden.

- ▶ Eng anliegende Bekleidung tragen.

- ▶ Schals und Schmuck ablegen.

- Während der Reinigung, Wartung oder dem Transport kann der Benutzer in Kontakt mit der Walze kommen. Der Benutzer kann verletzt werden.

- ▶ Arbeitshandschuhe aus widerstandsfähigem Material tragen.
- Falls der Benutzer ungeeignetes Schuhwerk trägt, kann er ausrutschen. Der Benutzer kann verletzt werden.
 - ▶ Festes, geschlossenes Schuhwerk mit griffiger Sohle tragen.

4.5 Arbeitsbereich und Umgebung

4.5.1 Arbeitsbereich und Umgebung

▲ WARNUNG

- Unbeteiligte Personen, Kinder und Tiere können die Gefahren des Rasenlüfters und hochgeschleudeter Gegenstände nicht erkennen und nicht einschätzen. Unbeteiligte Personen, Kinder und Tiere können schwer verletzt werden und Sachschaden kann entstehen.



- ▶ Unbeteiligte Personen, Kinder und Tiere aus dem Arbeitsbereich fernhalten.

- ▶ Einen Abstand zu Gegenständen einhalten.
- ▶ Rasenlüfter nicht unbeaufsichtigt lassen.
- ▶ Sicherstellen, dass Kinder nicht mit dem Rasenlüfter spielen können.

- Falls bei Regen gearbeitet wird, kann der Benutzer ausrutschen. Der Benutzer kann schwer verletzt oder getötet werden.

- ▶ Falls es regnet: Nicht arbeiten.

- Der Rasenlüfter ist nicht wassergeschützt. Falls im Regen oder in feuchter Umgebung gearbeitet wird, kann es zu einem elektrischen Schlag kommen. Der Benutzer kann schwer verletzt oder getötet werden und der Rasenlüfter kann beschädigt werden.



- ▶ Nicht im Regen und nicht in feuchter Umgebung arbeiten.

- Elektrische Bauteile des Rasenlüfters können Funken erzeugen. Funken können in leicht brennbarer oder explosiver Umgebung Brände und Explosionen auslösen. Personen können schwer verletzt oder getötet werden und Sachschaden kann entstehen.

- ▶ Nicht in einer leicht brennbaren und nicht in einer explosiven Umgebung arbeiten.

4.5.2 Akku

▲ WARNUNG

- Unbeteiligte Personen, Kinder und Tiere können die Gefahren des Akkus nicht erkennen und nicht einschätzen. Unbeteiligte Personen,

Kinder und Tiere können schwer verletzt werden.

- ▶ Unbeteiligte Personen, Kinder und Tiere fernhalten.
- ▶ Akku nicht unbeaufsichtigt lassen.
- ▶ Sicherstellen, dass Kinder nicht mit dem Akku spielen können.
- Der Akku ist nicht gegen alle Umgebungseinflüsse geschützt. Falls der Akku bestimmten Umgebungseinflüssen ausgesetzt ist, kann der Akku in Brand geraten, explodieren oder irreparabel beschädigt werden. Personen können schwer verletzt werden und Sachschaden kann entstehen.



- ▶ Akku vor Hitze und Feuer schützen.
- ▶ Akku nicht ins Feuer werfen.



- ▶ Akku im Temperaturbereich zwischen - 10 °C und + 50 °C einsetzen und aufbewahren.



- ▶ Akku vor Regen und Feuchtigkeit schützen und nicht in Flüssigkeiten tauchen.

- ▶ Akku von metallischen Kleinteilen fernhalten.
- ▶ Akku nicht hohem Druck aussetzen.
- ▶ Akku nicht Mikrowellen aussetzen.
- ▶ Akku vor Chemikalien und vor Salzen schützen.

4.6 Sicherheitsgerechter Zustand

4.6.1 Rasenlüfter

Der Rasenlüfter ist im sicherheitsgerechten Zustand, falls folgende Bedingungen erfüllt sind:

- Der Rasenlüfter ist unbeschädigt.
- Der Rasenlüfter ist sauber und trocken.
- Die Bedienungselemente funktionieren und sind unverändert.
- Falls das aus dem Rasen gelöste Material im Fangkorb aufgefangen werden soll: Der Fangkorb ist richtig eingehängt.
- Falls das aus dem Rasen gelöste Material hinten ausgeworfen werden soll: Der Fangkorb ist ausgehängt und die Auswurfklappe ist geschlossen.
- Die Walze ist richtig angebaut.
- Original STIHL Zubehör für diesen Rasenlüfter ist angebaut.
- Das Zubehör ist richtig angebaut.

▲ WARNUNG

- In einem nicht sicherheitsgerechten Zustand können Bauteile nicht mehr richtig funktionie-

ren und Sicherheitseinrichtungen außer Kraft gesetzt werden. Personen können schwer verletzt oder getötet werden.

- ▶ Mit einem unbeschädigten Rasenlüfter arbeiten.
- ▶ Falls der Rasenlüfter verschmutzt ist: Rasenlüfter reinigen.
- ▶ Falls der Rasenlüfter nass ist: Rasenlüfter trocknen.
- ▶ Rasenlüfter nicht verändern.
- ▶ Falls die Bedienungselemente nicht funktionieren: Nicht mit dem Rasenlüfter arbeiten.
- ▶ Falls das aus dem Rasen gelöste Material im Fangkorb aufgefangen werden soll: Den Fangkorb so einhängen, wie es in dieser Gebrauchsanleitung beschrieben ist.
- ▶ Original STIHL Zubehör für diesen Rasenlüfter anbauen.
- ▶ Walze so anbauen, wie es in dieser Gebrauchsanleitung beschrieben ist.
- ▶ Zubehör so anbauen, wie es in dieser Gebrauchsanleitung oder in der Gebrauchsanleitung des Zubehörs beschrieben ist.
- ▶ Gegenstände nicht in die Öffnungen des Rasenlüfters stecken.
- ▶ Kontakte der Schlüsselaufnahme nicht mit metallischen Gegenständen verbinden und kurzschließen.
- ▶ Abgenutzte oder beschädigte Hinweisschilder ersetzen.
- ▶ Falls Unklarheiten bestehen: Einen STIHL Fachhändler aufsuchen.

4.6.2 Walzen

Die Vertikutierwalze und die Striegelwalze sind im sicherheitsgerechten Zustand, falls folgende Bedingungen erfüllt sind:

- Die Welle, Messer, Federzinken und die Anbauteile sind unbeschädigt.
- Die Welle, Messer und Federzinken sind nicht verformt.
- Die Walze ist richtig angebaut.
- Die Messer und Federzinken sind gratfrei.
- Die Mindestlänge der Messer sind nicht unterschritten,  21.2.

▲ WARNUNG

- In einem nicht sicherheitsgerechten Zustand können sich Teile der Messer und Federzinken lösen und weggeschleudert werden. Personen können schwer verletzt werden
 - ▶ Mit unbeschädigten Messern, Federzinken und unbeschädigten Anbauteilen arbeiten.
 - ▶ Falls die Mindestlänge der Messer unterschritten ist: Vertikutierwalze ersetzen.

- ▶ Falls Unklarheiten bestehen: Einen STIHL Fachhändler aufsuchen.

4.6.3 Akku

Der Akku ist im sicherheitsgerechten Zustand, falls folgende Bedingungen erfüllt sind:

- Der Akku ist unbeschädigt.
- Der Akku ist sauber und trocken.
- Der Akku funktioniert und ist unverändert.

▲ WARNUNG

- In einem nicht sicherheitsgerechten Zustand kann der Akku nicht mehr sicher funktionieren. Personen können schwer verletzt werden.
 - ▶ Mit einem unbeschädigten und funktionierenden Akku arbeiten.
 - ▶ Einen beschädigten oder defekten Akku nicht laden.
 - ▶ Falls der Akku verschmutzt oder nass ist: Akku reinigen und trocknen lassen.
 - ▶ Akku nicht verändern.
 - ▶ Gegenstände nicht in die Öffnungen des Akkus stecken.
 - ▶ Elektrische Kontakte des Akkus nicht mit metallischen Gegenständen verbinden und kurzschließen.
 - ▶ Akku nicht öffnen.
 - ▶ Abgenutzte oder beschädigte Hinweisschilder ersetzen.
- Aus einem beschädigten Akku kann Flüssigkeit austreten. Falls die Flüssigkeit mit der Haut oder den Augen in Kontakt kommt, können die Haut oder die Augen gereizt werden.
 - ▶ Kontakt mit der Flüssigkeit vermeiden.
 - ▶ Falls Kontakt mit der Haut aufgetreten ist: Betroffene Hautstellen mit reichlich Wasser und Seife abwaschen.
 - ▶ Falls Kontakt mit den Augen aufgetreten ist: Augen mindestens 15 Minuten mit reichlich Wasser spülen und einen Arzt aufsuchen.
- Ein beschädigter oder defekter Akku kann ungewöhnlich riechen, rauchen oder brennen. Personen können schwer verletzt oder getötet werden und Sachschaden kann entstehen.
 - ▶ Falls der Akku ungewöhnlich riecht oder raucht: Akku nicht verwenden und von brennbaren Stoffen fernhalten.
 - ▶ Falls der Akku brennt: Versuchen, den Akku mit einem Feuerlöscher oder Wasser zu löschen.

4.7 Arbeiten

▲ WARNUNG

- Der Benutzer kann in bestimmten Situationen nicht mehr konzentriert arbeiten. Der Benutzer

kann stolpern, fallen und schwer verletzt werden.

- ▶ Ruhig und überlegt arbeiten.
 - ▶ Falls die Lichtverhältnisse und Sichtverhältnisse schlecht sind: Nicht mit dem Rasenlüfter arbeiten.
 - ▶ Rasenlüfter alleine bedienen.
 - ▶ Auf Hindernisse achten.
 - ▶ Rasenlüfter nicht kippen.
 - ▶ Auf dem Boden stehend arbeiten und das Gleichgewicht halten.
 - ▶ Falls Ermüdungserscheinungen auftreten: Eine Arbeitspause einlegen.
 - ▶ Falls an einem Hang vertikutiert oder gestriegelt wird: Quer zum Hang vertikutieren oder striegeln.
 - ▶ Nicht an Hängen mit einer Steigung über 25° (46,6 %) vertikutieren oder striegeln.
- Die sich drehende Walze kann den Benutzer schneiden. Der Benutzer kann schwer verletzt werden.



- ▶ Sich drehende Walze nicht berühren.

- Falls die Walze durch einen Gegenstand blockiert ist: Rasenlüfter ausschalten, Sicherungsschlüssel abziehen und Akku herausnehmen. Erst dann den Gegenstand beseitigen.
- Falls sich der Rasenlüfter während der Arbeit verändert oder sich ungewohnt verhält, kann der Rasenlüfter in einem nicht sicherheitsgerechten Zustand sein. Personen können schwer verletzt werden und Sachschaden kann entstehen.
 - ▶ Arbeit beenden, Rasenlüfter ausschalten, Sicherungsschlüssel abziehen, Akku herausnehmen und einen STIHL Fachhändler aufsuchen.
- Während der Arbeit können Vibrationen durch den Rasenlüfter entstehen.
 - ▶ Handschuhe tragen.
 - ▶ Arbeitspausen machen.
 - ▶ Falls Anzeichen einer Durchblutungsstörung auftreten: Einen Arzt aufsuchen.
- Falls während der Arbeit die Walze auf einen fremden Gegenstand trifft, kann dieser oder Teile davon mit hoher Geschwindigkeit hochgeschleudert werden. Personen können verletzt werden und Sachschaden kann entstehen.
 - ▶ Fremde Gegenstände aus dem Arbeitsbereich entfernen.
 - ▶ Hindernisse (z. B. Wurzeln, Baumstümpfe) kennzeichnen und umfahren.

- Wenn der Schaltbügel losgelassen wird, dreht sich die Walze noch kurze Zeit weiter. Personen können schwer verletzt werden.
 - ▶ Warten, bis die Walze sich nicht mehr dreht.
- Falls die sich drehende Walze auf einen harten Gegenstand trifft, können Funken entstehen. Funken können in leicht brennbarer Umgebung Brände auslösen. Personen können schwer verletzt oder getötet werden und Sachschaden kann entstehen.
 - ▶ Nicht in einer leicht brennbaren Umgebung arbeiten.
- Falls der Rasenlüfter auf abschüssigen Flächen abgestellt wird, kann er unbeabsichtigt davonrollen. Personen können verletzt werden und Sachschaden kann entstehen.
 - ▶ Rasenlüfter nur loslassen, wenn er auf einer ebenen Fläche steht und nicht von selbst davonrollen kann.
- Falls Gegenstände am Lenker befestigt werden, kann der Rasenlüfter durch das zusätzliche Gewicht umkippen. Personen können verletzt werden und Sachschaden kann entstehen.
 - ▶ Keine Gegenstände am Lenker befestigen.

⚠ GEFAHR

- Falls in der Umgebung von spannungsführenden Leitungen gearbeitet wird, kann die Walze mit den spannungsführenden Leitungen in Kontakt kommen und diese beschädigen. Der Benutzer kann schwer verletzt oder getötet werden.
 - ▶ Nicht in der Umgebung von spannungsführenden Leitungen arbeiten.
- Falls bei einem Gewitter gearbeitet wird, kann der Benutzer vom Blitz getroffen werden. Der Benutzer kann schwer verletzt oder getötet werden.
 - ▶ Falls es gewittert: Nicht arbeiten.

4.8 Transportieren

4.8.1 Transportieren

⚠ WARNUNG

- Während des Transports kann der Rasenlüfter umkippen oder sich bewegen. Personen können verletzt werden und Sachschaden kann entstehen.
 - ▶ Rasenlüfter ausschalten.
 - ▶ Warten, bis die Walze sich nicht mehr dreht.



- ▶ Sicherungsschlüssel abziehen.



- ▶ Akku herausnehmen.



- ▶ Rasenlüfter auf eine ebene Fläche stellen.
- ▶ Transportposition einstellen.
- ▶ Rasenlüfter über Hindernisse (z. B. Treppenstufen, Bordsteine) tragen.
- ▶ Rasenlüfter mit Spanngurten, Riemen oder einem Netz so sichern, dass er nicht umkippen und sich nicht bewegen kann.

4.8.2 Akku

⚠ WARNUNG

- Der Akku ist nicht gegen alle Umgebungseinflüsse geschützt. Falls der Akku bestimmten Umgebungseinflüssen ausgesetzt ist, kann der Akku beschädigt werden und Sachschaden kann entstehen.
 - ▶ Einen beschädigten Akku nicht transportieren.
- Während des Transports kann der Akku umkippen oder sich bewegen. Personen können verletzt werden und Sachschaden kann entstehen.
 - ▶ Akku in der Verpackung so verpacken, dass er sich nicht bewegen kann.
 - ▶ Verpackung so sichern, dass sie sich nicht bewegen kann.

4.9 Aufbewahren

4.9.1 Aufbewahren

⚠ WARNUNG

- Kinder können die Gefahren des Rasenlüfters nicht erkennen und nicht einschätzen. Kinder können schwer verletzt werden.



- ▶ Sicherungsschlüssel abziehen.



- ▶ Akku herausnehmen.



- ▶ Rasenlüfter außerhalb der Reichweite von Kindern aufbewahren.
- Die elektrischen Kontakte an dem Rasenlüfter und metallische Bauteile können durch Feuchtigkeit korrodieren. Der Rasenlüfter kann beschädigt werden.



- ▶ Sicherungsschlüssel abziehen.



- ▶ Akku herausnehmen.

- ▶ Rasenlüfter sauber und trocken aufbewahren.

4.9.2 Akku

⚠ WARNUNG

- Kinder können die Gefahren des Akkus nicht erkennen und nicht einschätzen. Kinder können schwer verletzt werden.
 - ▶ Akku außerhalb der Reichweite von Kindern aufbewahren.
- Der Akku ist nicht gegen alle Umgebungseinflüsse geschützt. Falls der Akku bestimmten Umgebungseinflüssen ausgesetzt ist, kann der Akku irreparabel beschädigt werden.
 - ▶ Akku sauber und trocken aufbewahren.
 - ▶ Akku in einem geschlossenen Raum aufbewahren.
 - ▶ Akku getrennt vom Rasenlüfter aufbewahren.
 - ▶ Falls der Akku im Ladegerät aufbewahrt wird: Netzstecker ziehen und den Akku mit einem Ladezustand zwischen 40 % und 60 % (2 grün leuchtende LEDs) aufbewahren.
 - ▶ Akku im Temperaturbereich zwischen -10 °C und +50 °C aufbewahren.

4.10 Reinigen, Warten und Reparieren

⚠ WARNUNG

- Falls während der Reinigung, Wartung oder Reparatur der der Sicherungsschlüssel und der Akku eingesetzt ist, kann der Rasenlüfter unbeabsichtigt eingeschaltet werden. Personen können schwer verletzt werden und Sachschaden kann entstehen.
 - ▶ Warten, bis die Walze sich nicht mehr dreht.



- ▶ Sicherungsschlüssel abziehen.



- ▶ Akku herausnehmen.





- Scharfe Reinigungsmittel, das Reinigen mit einem Wasserstrahl oder spitzen Gegenständen können den Rasenlüfter, die Walzen und den Akku beschädigen. Falls der Rasenlüfter die Walzen und der Akku nicht richtig gereinigt werden, können Bauteile nicht mehr richtig funktionieren und Sicherheitseinrichtungen außer Kraft gesetzt werden. Personen können schwer verletzt werden.
 - ▶ Rasenlüfter, Walzen und Akku so reinigen, wie es in dieser Gebrauchsanleitung beschrieben ist.
- Falls der Rasenlüfter, die Walzen oder der Akku nicht richtig gewartet oder repariert werden, können Bauteile nicht mehr richtig funktionieren und Sicherheitseinrichtungen außer Kraft gesetzt werden. Personen können schwer verletzt oder getötet werden.
 - ▶ Rasenlüfter und Akku nicht selbst warten oder reparieren.
 - ▶ Falls der Rasenlüfter oder der Akku gewartet oder repariert werden muss: Einen STIHL Fachhändler aufsuchen.
 - ▶ Walzen so warten, wie es in dieser Gebrauchsanleitung beschrieben ist.
- Während der Reinigung, Wartung oder Reparatur der Walzen können sich die Messer und Federzinken bewegen. Der Benutzer kann sich an scharfen Schneidkanten schneiden und verletzt werden.
 - ▶ Arbeitshandschuhe aus widerstandsfähigem Material tragen.

5 Rasenlüfter einsatzbereit machen

5.1 Rasenlüfter einsatzbereit machen

Vor jedem Arbeitsbeginn müssen folgende Schritte durchgeführt werden:

- ▶ Verpackungsmaterial und Transportsicherungen entfernen.
- ▶ Sicherstellen, dass sich folgende Bauteile im sicherheitsgerechten Zustand befinden:
 - Rasenlüfter, 4.6.
 - Walzen, 4.6.2.
 - Akku, 4.6.3.
- ▶ Akku prüfen, 12.3.
- ▶ Akku vollständig laden, 6.1
- ▶ Rasenlüfter reinigen, 17.
- ▶ Walzen prüfen, 12.2.
- ▶ Lenker anbauen, 7.1
- ▶ Sicherstellen, dass sich keine Walze im Transportschacht befindet, 7.2.

- ▶ Lenker aufklappen und einstellen,  8.1.
- ▶ Falls das aus dem Rasen gelöste Material im Fangkorb aufgefangen werden soll: Fangkorb einhängen,  7.3.2.
- ▶ Falls das aus dem Rasen gelöste Material hinten ausgeworfen werden soll: Fangkorb aushängen,  7.3.3.
- ▶ Arbeitstiefe einstellen,  13.2.
- ▶ Bedienelemente prüfen,  12.1.
- ▶ Falls die Schritte nicht durchgeführt werden können: Rasenlüfter nicht verwenden und einen STIHL Fachhändler aufsuchen.

6 Akku laden und LEDs

6.1 Akku laden

Die Ladezeit hängt von verschiedenen Einflüssen ab, z. B. von der Temperatur des Akkus oder von der Umgebungstemperatur. Die tatsächliche Ladezeit kann von der angegebenen Ladezeit abweichen. Die Ladezeit ist unter www.stihl.com/charging-times angegeben.

- ▶ Akku so laden, wie es in der Gebrauchsanleitung Ladegerät STIHL AL 101, 301, 500 beschrieben ist.

6.2 Ladezustand anzeigen

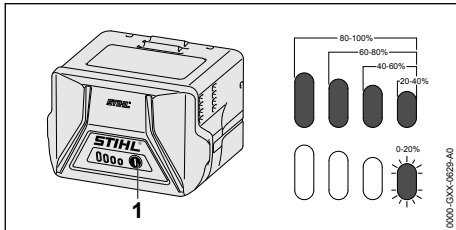

- ▶ Drucktaste (1) drücken.
Die LEDs leuchten ca. 5 Sekunden lang grün und zeigen den Ladezustand an.
- ▶ Falls die rechte LED grün blinkt: Akku laden.

6.3 LEDs am Akku

Die LEDs können den Ladezustand des Akkus oder Störungen anzeigen. Die LEDs können grün oder rot leuchten oder blinken.

Falls die LEDs grün leuchten oder blinken, wird der Ladezustand angezeigt.

- ▶ Falls die LEDs rot leuchten oder blinken: Störungen beheben,  20.1.
Im Rasenlüfter oder im Akku besteht eine Störung.

7 Rasenlüfter zusammenbauen

7.1 Lenker anbauen

- ▶ Rasenlüfter ausschalten, Sicherungsschlüssel abziehen und Akku herausnehmen.
- ▶ Rasenlüfter auf eine ebene Fläche stellen.

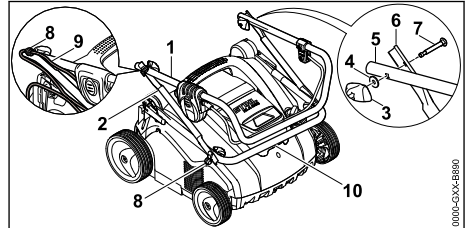

- ▶ Halter (8) auf die Schrauben (7) schieben.
- ▶ Lenkeroberteil (1) und Lenkermittelteil (2) so ausrichten, dass die Bohrungen fluchten.
- ▶ Schraube (7) einsetzen und so ausrichten, dass auf beiden Seiten der Schraubenkopf bündig am Lenkermittelteil (2) anliegt.
- ▶ Scheibe (4) auf Schraube (7) legen.
- ▶ Flügelmutter (3) eindrehen.
- ▶ Lenkerunterteil (10) und Lenkermittelteil (2) so ausrichten, dass die Bohrungen fluchten.
- ▶ Schraube (7) einsetzen und so ausrichten, dass auf beiden Seiten der Schraubenkopf bündig am Lenkermittelteil (2) anliegt.
- ▶ Scheibe (4) auf Schraube (7) legen.
- ▶ Flügelmutter (3) eindrehen.
- ▶ Kabel (9) in die Halter (8) drücken.

Der Lenker muss nicht wieder abgebaut werden.

7.2 Striegelwalze vor der ersten Inbetriebnahme aus Transportschacht entfernen

- ▶ Rasenlüfter ausschalten, Sicherungsschlüssel abziehen und Akku herausnehmen.
- ▶ Rasenlüfter auf eine ebene Fläche stellen.

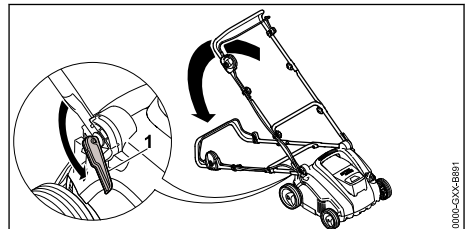

- ▶ Schnellspanner (1) öffnen und Lenker nach hinten ablegen.
- ▶ Rasenlüfter am unteren Transportgriff festhalten und nach hinten aufstellen.

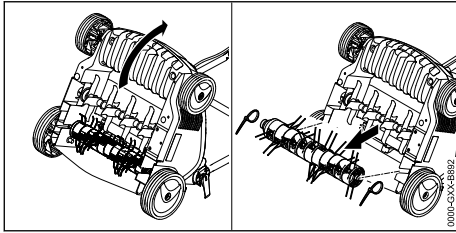

- ▶ Kabelbinder entfernen.
- ▶ Striegelwalze aus dem Transportschacht ziehen und sicher aufbewahren.

7.3 Fangkorb zusammenbauen, einhängen und aushängen

7.3.1 Fangkorb zusammenbauen

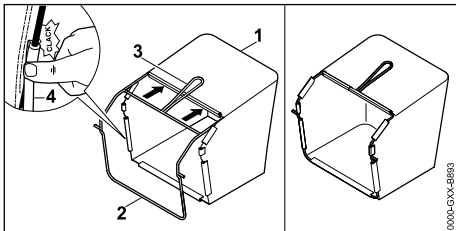

- ▶ Gewebe (1) so über den Rahmen (2) ziehen, dass sich die Bodenplatte unten und der Griff (3) an der Außenseite des Gewebes befinden.
- ▶ Kunststoffprofile (4) auf den Rahmen drücken. Die Kunststoffprofile rasten mit einem Klick ein.

7.3.2 Fangkorb einhängen

- ▶ Rasenlüfter ausschalten.

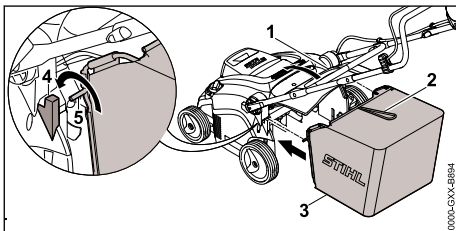

- ▶ Auswurfklappe (1) öffnen und halten.
- ▶ Fangkorb (3) am Griff (2) greifen und die Achse (5) in die Aufnahme (4) einhängen.
- ▶ Auswurfklappe (1) auf dem Fangkorb (3) ablegen.

7.3.3 Fangkorb aushängen

- ▶ Rasenlüfter ausschalten.
- ▶ Rasenlüfter auf eine ebene Fläche stellen.

- ▶ Auswurfklappe öffnen und halten.
- ▶ Fangkorb am Griff nach oben abnehmen.
- ▶ Auswurfklappe schließen.

8 Rasenlüfter für den Benutzer einstellen

8.1 Lenker aufklappen und einstellen

- ▶ Rasenlüfter ausschalten, Sicherungsschlüssel abziehen und Akku herausnehmen.
- ▶ Rasenlüfter auf eine ebene Fläche stellen.

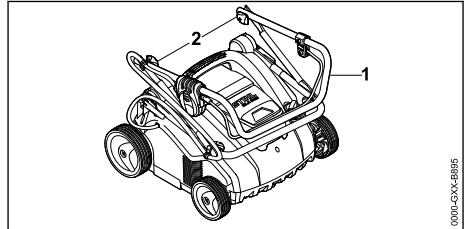

- ▶ Lenkeroberteil (1) aufklappen.
- ▶ Flügelmuttern (2) anziehen.

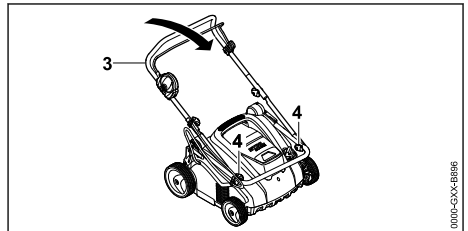

- ▶ Lenkermittelteil (3) aufklappen.
- ▶ Flügelmuttern (4) anziehen.

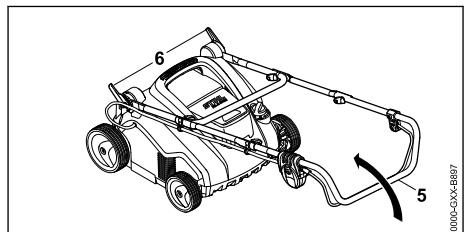

- ▶ Schnellspanner (6) öffnen.
- ▶ Lenker (5) vollständig aufklappen.

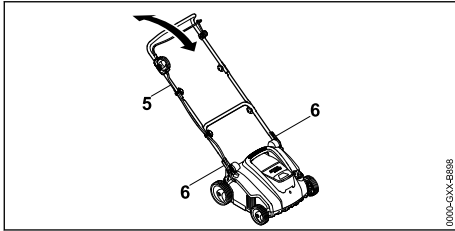

- ▶ Lenker (5) in gewünschter Position ausrichten und mit Schnellspanner (6) feststellen.

8.2 Lenker zusammenklappen

- ▶ Rasenlüfter ausschalten, Sicherungsschlüssel abziehen und Akku herausnehmen.
- ▶ Rasenlüfter auf eine ebene Fläche stellen.
- ▶ Schnellspanner öffnen.
- ▶ Lenker nach vorne umklappen und darauf achten, dass das Kabel nicht eingeklemmt wird.

9 Akku einsetzen und herausnehmen

9.1 Akku einsetzen

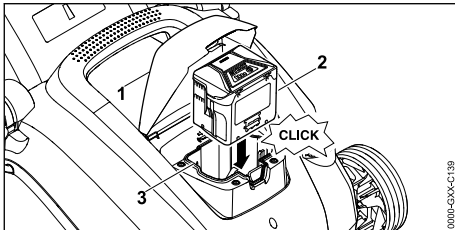

- ▶ Klappe (1) bis zum Anschlag öffnen und halten.
- ▶ Akku (2) bis zum Anschlag in den Akku-Schacht (3) drücken. Der Akku (2) rastet mit einem Klick ein und ist verriegelt.
- ▶ Klappe (1) schließen.

9.2 Akku herausnehmen

- ▶ Rasenlüfter auf eine ebene Fläche stellen.

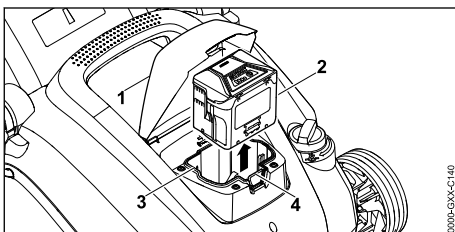

- ▶ Klappe (1) bis zum Anschlag öffnen und halten.
- ▶ Sperrhebel (4) drücken. Der Akku (2) ist entriegelt.
- ▶ Akku (2) herausnehmen.
- ▶ Klappe (1) schließen.

10 Sicherungsschlüssel einstecken und abziehen

10.1 Sicherungsschlüssel einstecken

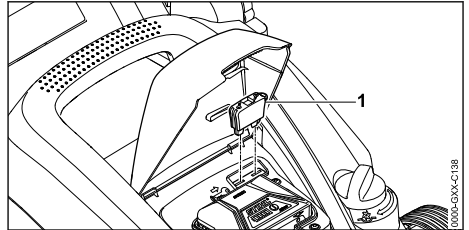

- ▶ Klappe (1) bis zum Anschlag öffnen und halten.
- ▶ Sicherungsschlüssel (2) in die Schlüsselaufnahme (3) stecken.
- ▶ Klappe (1) schließen.

10.2 Sicherungsschlüssel abziehen

- ▶ Klappe bis zum Anschlag öffnen und halten.
- ▶ Sicherungsschlüssel abziehen.
- ▶ Klappe schließen.
- ▶ Sicherungsschlüssel außerhalb der Reichweite von Kindern aufbewahren.

11 Rasenlüfter einschalten und ausschalten

11.1 Rasenlüfter einschalten

- ▶ Rasenlüfter auf eine ebene Fläche stellen.

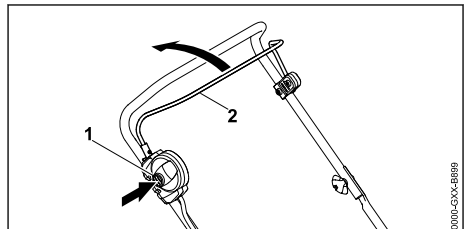

- ▶ Sperrknopf (1) mit der rechten Hand drücken und gedrückt halten.

- ▶ Schaltbügel (2) mit der linken Hand vollständig in Richtung des Lenkers ziehen und so halten, dass der Daumen den Lenker umschließt. Die Walze dreht sich.
- ▶ Sperrknopf (1) loslassen.
- ▶ Lenker und Schaltbügel (2) mit der rechten Hand so festhalten, dass der Daumen den Lenker umschließt.

11.2 Rasenlüfter ausschalten

- ▶ Schaltbügel loslassen.
- ▶ Warten, bis sich die Walze nicht mehr dreht.
- ▶ Falls sich die Walze weiter dreht: Sicherungsschlüssel abziehen, Akku herausnehmen und einen STIHL Fachhändler aufsuchen. Der Rasenlüfter ist defekt.

12 Rasenlüfter und Akku prüfen

12.1 Bedienungselemente prüfen

Sperrknopf und Schaltbügel

- ▶ Sicherungsschlüssel abziehen.
- ▶ Akku herausnehmen.
- ▶ Sperrknopf drücken und wieder loslassen.
- ▶ Schaltbügel vollständig in Richtung des Lenkers ziehen und wieder loslassen.
- ▶ Falls der Sperrknopf oder der Schaltbügel schwergängig ist oder nicht in die Ausgangsposition zurückfedert: Rasenlüfter nicht verwenden und einen STIHL Fachhändler aufsuchen. Der Sperrknopf oder der Schaltbügel ist defekt.

Rasenlüfter einschalten

- ▶ Sicherungsschlüssel einstecken.
- ▶ Akku einsetzen.
- ▶ Sperrknopf mit der rechten Hand drücken und gedrückt halten.
- ▶ Schaltbügel mit der linken Hand vollständig in Richtung des Lenkers ziehen und so halten, dass der Daumen den Lenker umschließt. Die Walze dreht sich.
- ▶ Falls 3 LEDs rot blinken: Sicherungsschlüssel abziehen, Akku herausnehmen und einen STIHL Fachhändler aufsuchen. In dem Rasenlüfter besteht eine Störung.
- ▶ Falls die Walze sich nicht dreht: Rasenlüfter ausschalten, Sicherungsschlüssel abziehen, Akku herausnehmen und einen STIHL Fachhändler aufsuchen. Der Rasenlüfter ist defekt.
- ▶ Sperrknopf und Schaltbügel loslassen.

Die Walze dreht sich nach kurzer Zeit nicht mehr.

- ▶ Falls sich die Walze weiter dreht: Sicherungsschlüssel abziehen, Akku herausnehmen und einen STIHL Fachhändler aufsuchen. Der Rasenlüfter ist defekt.

12.2 Walzen prüfen

- ▶ Rasenlüfter ausschalten, Sicherungsschlüssel abziehen und Akku herausnehmen.
- ▶ Rasenlüfter auf eine ebene Fläche stellen.
- ▶ Rasenlüfter aufstellen,  17.1.

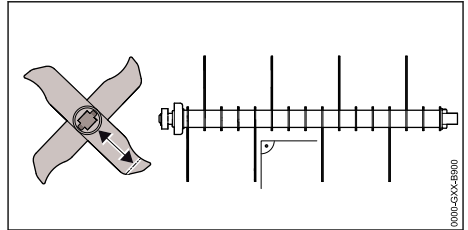

- ▶ Länge der Messer kontrollieren. Die Mindestlänge der Messer ist gekennzeichnet.
- ▶ Falls die Mindestlänge unterschritten ist: Walze ersetzen,  21.2.
- ▶ Falls die Messer verbogen sind: Einen STIHL Fachhändler aufsuchen.
- ▶ Falls Unklarheiten bestehen: Einen STIHL Fachhändler aufsuchen.

12.3 Akku prüfen

- ▶ Drucktaste am Akku drücken. Die LEDs leuchten oder blinken.
- ▶ Falls die LEDs nicht leuchten oder blinken: Akku nicht verwenden und einen STIHL Fachhändler aufsuchen. Im Akku besteht eine Störung.

13 Mit dem Rasenlüfter arbeiten

13.1 Rasenlüfter halten und führen

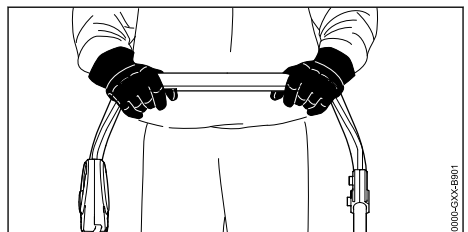

- ▶ Lenker mit beiden Händen so festhalten, dass die Daumen den Lenker umschließen.

13.2 Arbeitstiefe und Transportposition einstellen

Die Arbeitstiefe kann stufenlos eingestellt werden.

Arbeitstiefe einstellen

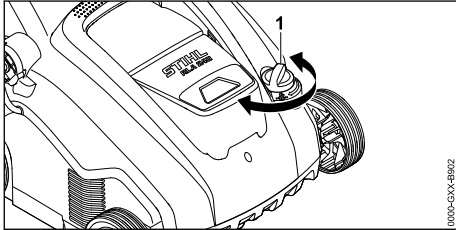

- ▶ Drehrad (1) in die gewünschte Position stellen. Die Walze hebt und senkt sich.

Transportposition einstellen

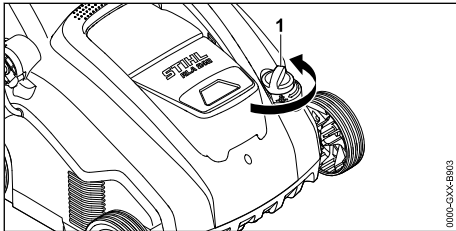

- ▶ Drehrad (1) gegen den Uhrzeigersinn in die höchste Position drehen. Die Walze hebt sich und berührt nicht mehr den Boden.

13.3 Rasenfläche vorbereiten

Je kürzer der Rasen gemäht ist, desto besser lässt er sich mit dem Rasenlüfter bearbeiten. Die ideale Grashöhe liegt zwischen 2 bis 3 cm.

- ▶ Gegenstände aus dem Arbeitsbereich entfernen.
- ▶ Ortsunveränderliche Hindernisse (z. B. Wurzeln und Baumstämme) markieren.
- ▶ Falls das Gras höher als 3 cm ist: Rasen mähen.

13.4 Vertikutieren und Striegeln



Vertikutieren mit der Vertikutierwalze

Beim Vertikutieren wird die Grasnarbe angeritzt, dabei werden Unkraut, Moos, altes Schnittgut und Rasenfilz entfernt.

- ▶ Arbeitstiefe einstellen.
 - ▶ Vor dem Beginn die Walze in die höchste Position bringen.
 - ▶ Walze langsam senken, um den Boden nur anzuritzen. Die ideale Einritztiefe liegt zwischen 2 bis 3 mm.

Die Graswurzel wird nicht beschädigt.

- ▶ Rasenlüfter langsam und kontrolliert vorwärts schieben.
- ▶ Längeres Verweilen auf einer Stelle vermeiden.

Striegeln mit der Striegelwalze

Beim Striegeln wird Rasenfilz und das überschüssige Moos, welches vorher durch das Vertikutieren gelockert wurde, sorgfältig aus dem Rasen gekämmt.

Zusätzlich wird einer Bodenverdichtung und dem daraus resultierenden Sauerstoffmangel im Boden entgegengewirkt.

- ▶ Arbeitstiefe einstellen.
 - ▶ Vor dem Beginn die Walze in die höchste Position bringen.
 - ▶ Walze langsam senken bis die Federzinken den Boden berühren.
- ▶ Rasenlüfter langsam und kontrolliert vorwärts schieben.
- ▶ Längeres Verweilen auf einer Stelle vermeiden.

13.5 Fangkorb entleeren

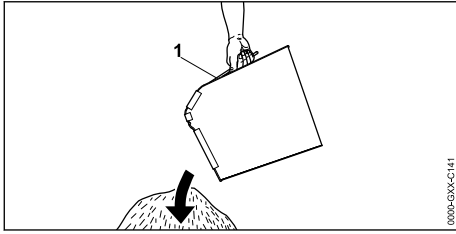

- ▶ Fangkorb (1) am Griff nach oben abnehmen.
- ▶ Fangkorb (1) entleeren.

14 Nach dem Arbeiten

14.1 Nach dem Arbeiten

- ▶ Rasenlüfter ausschalten, Sicherungsschlüssel abziehen und Akku herausnehmen.
- ▶ Rasenlüfter auf eine ebene Fläche stellen.
- ▶ Falls der Rasenlüfter nass ist: Rasenlüfter trocknen lassen.
- ▶ Rasenlüfter reinigen.

Rasenfläche nach dem Vertikutieren pflegen

- ▶ Rasenfläche gründlich von Vertikutiergut befreien.
- ▶ Rasen düngen und eventuelle kahle Stellen nachsäen.
- ▶ Rasenfläche gründlich bewässern.

Rasenfläche nach dem Striegeln pflegen

- ▶ Rasenfläche gründlich von Pflanzenresten befreien.
- ▶ Rasenfläche gründlich bewässern.

15 Transportieren

15.1 Rasenlüfter transportieren

- ▶ Rasenlüfter ausschalten.
- ▶ Sicherungsschlüssel abziehen und Akku herausnehmen.
- ▶ Rasenlüfter auf eine ebene Fläche stellen.
- ▶ Fangkorb aushängen
- ▶ Transportposition einstellen.

Rasenlüfter schieben

- ▶ Rasenlüfter langsam und kontrolliert vorwärts schieben.

Rasenlüfter tragen

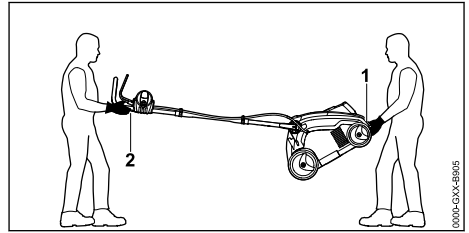

- ▶ Falls der Rasenlüfter mit ausgeklapptem Lenker getragen wird:
 - ▶ Arbeitshandschuhe aus widerstandsfähigem Material tragen.
 - ▶ Rasenlüfter von einer Person mit beiden Händen am unteren Tragegriff (1) festhalten und von einer anderen Person mit beiden Händen am Lenker (2) festhalten.
 - ▶ Rasenlüfter zu zweit anheben und tragen.

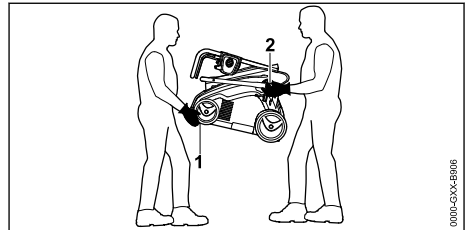

- ▶ Falls der Rasenlüfter mit eingeklapptem Lenker getragen wird:
 - ▶ Lenker einklappen.
 - ▶ Arbeitshandschuhe aus widerstandsfähigem Material tragen.
 - ▶ Rasenlüfter von einer Person mit beiden Händen am unteren Tragegriff (1) vorne festhalten und von einer anderen Person mit beiden Händen an den Aufnahmen des Lenkerunterteils (2) festhalten.
 - ▶ Rasenlüfter zu zweit anheben und tragen.

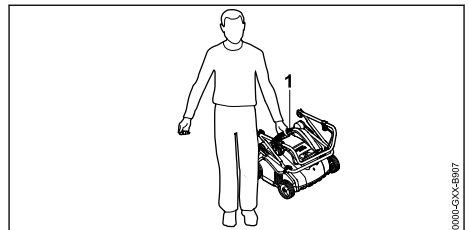

- ▶ Falls der Rasenlüfter alleine getragen wird:
 - ▶ Lenker einklappen.
 - ▶ Rasenlüfter am oberen Tragegriff (1) festhalten.
 - ▶ Rasenlüfter anheben und tragen.

Rasenlüfter in einem Fahrzeug transportieren

- ▶ Rasenlüfter so sichern, dass der Rasenlüfter nicht umkippt und sich nicht bewegen kann.

15.2 Akku transportieren

- ▶ Rasenlüfter ausschalten und Akku herausnehmen.
- ▶ Sicherstellen, dass der Akku im sicherheitsgerechten Zustand ist.
- ▶ Akku so verpacken, dass er sich in der Verpackung nicht bewegen kann.
- ▶ Verpackung so sichern, dass sie sich nicht bewegen kann.

Der Akku unterliegt den Anforderungen zum Transport gefährlicher Güter. Der Akku ist als UN 3480 (Lithium-Ionen-Batterien) eingestuft und wurde gemäß UN Handbuch Prüfungen und Kriterien Teil III, Unterabschnitt 38.3 geprüft.

Die Transportvorschriften sind unter www.stihl.com/safety-data-sheets angegeben.

16 Aufbewahren

16.1 Rasenlüfter aufbewahren

- ▶ Rasenlüfter ausschalten, Sicherungsschlüssel abziehen und Akku herausnehmen.
- ▶ Rasenlüfter auf eine ebene Fläche stellen.
- ▶ Transportposition einstellen.
- ▶ Rasenlüfter so aufbewahren, dass folgende Bedingungen erfüllt sind:
 - Der Rasenlüfter ist außerhalb der Reichweite von Kindern.
 - Der Rasenlüfter ist sauber und trocken.

16.2 Akku aufbewahren

STIHL empfiehlt, den Akku in einem Ladezustand zwischen 40 % und 60 % (2 grün leuchtende LEDs) aufzubewahren.

- ▶ Akku so aufbewahren, dass folgende Bedingungen erfüllt sind:
 - Der Akku ist außerhalb der Reichweite von Kindern.
 - Der Akku ist sauber und trocken.
 - Der Akku ist in einem geschlossenen Raum.
 - Der Akku ist getrennt vom Rasenlüfter.
 - Falls der Akku im Ladegerät aufbewahrt wird: Netzstecker ziehen und den Akku mit einem Ladezustand zwischen 40 % und 60 % (2 grün leuchtende LEDs) aufbewahren.
 - Der Akku ist im Temperaturbereich zwischen - 10 °C und + 50 °C.

HINWEIS

- Falls der Akku nicht so aufbewahrt wird, wie es in dieser Gebrauchsanleitung beschrieben ist, kann sich der Akku tiefentladen und dadurch irreparabel beschädigt werden.
 - ▶ Einen entladenen Akku vor dem Aufbewahren laden. STIHL empfiehlt den Akku in einem Ladezustand zwischen 40 % und 60 % (2 grün leuchtende LEDs) aufzubewahren.
 - ▶ Akku getrennt vom Rasenlüfter aufbewahren.

17 Reinigen

17.1 Rasenlüfter aufstellen

- ▶ Rasenlüfter ausschalten, Sicherungsschlüssel abziehen und Akku herausnehmen.
- ▶ Rasenlüfter auf eine ebene Fläche stellen.
- ▶ Transportposition einstellen.
- ▶ Fangkorb aushängen.

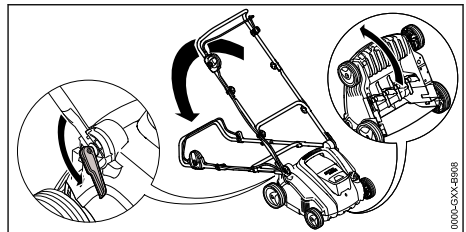

- ▶ Lenker in die tiefste Stellung bringen,  8.1.
- ▶ Mit der linken Hand den Lenker nach unten drücken und halten.
- ▶ Mit der rechten Hand den Rasenlüfter am unteren Transportgriff festhalten und nach hinten aufstellen.

17.2 Rasenlüfter reinigen

- ▶ Rasenlüfter ausschalten, Sicherungsschlüssel abziehen und Akku herausnehmen.
- ▶ Rasenlüfter auf eine ebene Fläche stellen.
- ▶ Rasenlüfter mit einem feuchten Tuch reinigen.
- ▶ Auswurfkanal mit einer weichen Bürste oder einem feuchten Tuch reinigen.
- ▶ Fremdkörper aus dem Akku-Schacht entfernen und den Akku-Schacht mit einem feuchten Tuch reinigen.
- ▶ Elektrische Kontakte im Akku-Schacht mit einem Pinsel oder einer weichen Bürste reinigen.
- ▶ Lüftungsschlitze mit einem Pinsel reinigen.
- ▶ Rasenlüfter aufstellen.

- ▶ Bereich um die Walze und die Walze mit einer weichen Bürste oder einem feuchten Tuch reinigen.

17.3 Akku reinigen

- ▶ Akku mit einem feuchten Tuch reinigen.

18 Warten

18.1 Wartungsintervalle

Wartungsintervalle sind abhängig von den Umgebungsbedingungen und den Arbeitsbedingungen. STIHL empfiehlt folgende Wartungsintervalle:

Nach jedem fünften Wechsel der Walzen.

- ▶ Befestigungsschrauben der Walze von einem STIHL Fachhändler ersetzen lassen.

Jährlich

- ▶ Rasenlüfter von einem STIHL Fachhändler warten lassen.

18.2 Walze abbauen und anbauen

18.2.1 Walze abbauen

- ▶ Rasenlüfter ausschalten, Sicherungsschlüssel abziehen und Akku herausnehmen.
- ▶ Rasenlüfter aufstellen.

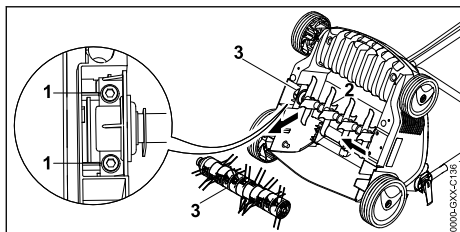

- ▶ Schrauben (1) herausdrehen.
- ▶ Verbaute Walze (3) zusammen mit dem Halter (2) entnehmen.

18.2.2 Walze anbauen

- ▶ Rasenlüfter ausschalten, Sicherungsschlüssel abziehen und Akku herausnehmen.
- ▶ Rasenlüfter aufstellen.

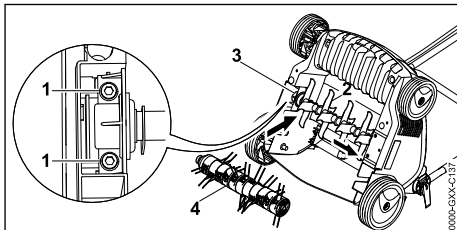

- ▶ Vertikutierwalze (2) oder Striegelwalze (4) zusammen mit dem Halter (3) in die Aufnahme stecken.
- ▶ Schrauben (1) eindrehen und fest anziehen.

19 Reparieren

19.1 Rasenlüfter und Akku reparieren

Der Benutzer kann den Rasenlüfter, den Akku und die Walzen nicht selbst reparieren.

- ▶ Falls der Rasenlüfter, der Akku oder die Walzen beschädigt sind: Rasenlüfter, Akku oder Walzen nicht verwenden und einen STIHL Fachhändler aufsuchen.
- ▶ Falls Hinweisschilder unleserlich oder beschädigt sind: Hinweisschilder von einem STIHL Fachhändler ersetzen lassen.

20 Störungen beheben

20.1 Störungen des Rasenlüfter oder des Akkus beheben

| Störung | LEDs am Akku | Ursache | Abhilfe |
|--|---------------------|--|--|
| Der Rasenlüfter läuft beim Einschalten nicht an. | 1 LED blinkt grün. | Der Ladezustand des Akkus ist zu gering. | ▶ Akku laden. |
| | 1 LED leuchtet rot. | Der Akku ist zu warm oder zu kalt. | ▶ Sicherungsschlüssel abziehen. ▶ Akku herausnehmen. ▶ Akku abkühlen oder erwärmen lassen. |
| | 3 LEDs blinken rot. | In dem Rasenlüfter besteht eine Störung. | ▶ Sicherungsschlüssel abziehen. ▶ Akku herausnehmen. ▶ Elektrische Kontakte im Akku-Schacht reinigen. ▶ Akku einsetzen. ▶ Rasenlüfter einschalten. |

| Störung | LEDs am Akku | Ursache | Abhilfe |
|--|----------------------|--|--|
| | | | <ul style="list-style-type: none"> ▶ Falls weiterhin 3 LEDs rot blinken: Rasenlüfter nicht verwenden und einen STIHL Fachhändler aufsuchen. |
| | 3 LEDs leuchten rot. | Der Rasenlüfter ist zu warm. | <ul style="list-style-type: none"> ▶ Sicherungsschlüssel abziehen. ▶ Akku herausnehmen. ▶ Rasenlüfter abkühlen lassen. |
| | 4 LEDs blinken rot. | Im Akku besteht eine Störung. | <ul style="list-style-type: none"> ▶ Akku herausnehmen und erneut einsetzen. ▶ Rasenlüfter einschalten. ▶ Falls weiterhin 4 LEDs rot blinken: Akku nicht verwenden und einen STIHL Fachhändler aufsuchen. |
| | | Die elektrische Verbindung zwischen dem Rasenlüfter und dem Akku ist unterbrochen. | <ul style="list-style-type: none"> ▶ Sicherungsschlüssel abziehen. ▶ Akku herausnehmen. ▶ Elektrische Kontakte im Akku-Schacht reinigen. ▶ Sicherungsschlüssel einstecken. ▶ Akku einsetzen. |
| | | Der Rasenlüfter oder der Akku sind feucht. | <ul style="list-style-type: none"> ▶ Sicherungsschlüssel abziehen. ▶ Akku herausnehmen. ▶ Rasenlüfter reinigen. ▶ Rasenlüfter oder Akku trocknen lassen. |
| | | Der Widerstand an der Walze ist zu groß. | <ul style="list-style-type: none"> ▶ Arbeitstiefe verringern. ▶ Grashöhe prüfen und gegebenenfalls mähen. |
| | | Der Bereich um die Walze ist verstopft. | <ul style="list-style-type: none"> ▶ Rasenlüfter reinigen. |
| Der Rasenlüfter schaltet im Betrieb ab. | 3 LEDs leuchten rot. | Der Rasenlüfter ist zu warm. | <ul style="list-style-type: none"> ▶ Sicherungsschlüssel abziehen. ▶ Akku herausnehmen. ▶ Rasenlüfter abkühlen lassen. ▶ Rasenlüfter reinigen. ▶ Rasenlüfter nicht zu oft in kurzer Zeit einschalten. ▶ Arbeitstiefe verringern. ▶ Niedrigeres Gras vertikutieren oder striegeln. |
| | | Die Walze ist blockiert. | <ul style="list-style-type: none"> ▶ Sicherungsschlüssel abziehen. ▶ Akku herausnehmen. ▶ Rasenlüfter reinigen. |
| | | Es besteht eine elektrische Störung. | <ul style="list-style-type: none"> ▶ Akku herausnehmen und erneut einsetzen. ▶ Rasenlüfter einschalten. |
| Der Rasenlüfter vibriert im Betrieb stark. | | Die Schrauben am Halter der Walze sind lose. | <ul style="list-style-type: none"> ▶ Schrauben fest anziehen. |
| | | Die Walze ist nicht richtig ausgewuchtet. | <ul style="list-style-type: none"> ▶ Einen STIHL Fachhändler aufsuchen. |
| Die Betriebszeit des Rasenlüfters ist zu kurz. | | Der Akku ist nicht vollständig geladen. | <ul style="list-style-type: none"> ▶ Akku vollständig laden. |
| | | Die Lebensdauer des Akkus ist überschritten. | <ul style="list-style-type: none"> ▶ Akku ersetzen. |
| | | Der Bereich um die Walze ist verstopft. | <ul style="list-style-type: none"> ▶ Rasenlüfter reinigen. |

| Störung | LEDs am Akku | Ursache | Abhilfe |
|--|---------------------|--|--|
| | | Die Walze ist stumpf oder verschlissen. | ► Walzen prüfen. |
| | | Der Widerstand an der Walze ist zu groß. | ► Arbeitstiefe verringern. ► Niedrigeres Gras vertikutieren oder striegeln. |
| Der Akku klemmt beim Einsetzen in den Akku-Schacht. | | Die Führungen oder elektrischen Kontakte im Akku-Schacht sind verschmutzt. | ► Rasenlüfter reinigen. |
| Nach dem Einsetzen des Akkus in das Ladegerät startet der Ladevorgang nicht. | 1 LED leuchtet rot. | Der Akku ist zu warm oder zu kalt. | ► Akku im Ladegerät eingesetzt lassen. Der Ladevorgang startet automatisch, sobald der zulässige Temperaturbereich erreicht ist. |

21 Technische Daten

21.1 Rasenlüfter STIHL RLA 240.0

- Zulässiger Akku: STIHL AK
- Gewicht ohne Akku: 14 kg
- Maximaler Inhalt des Fangkorbs: 50 l
- Arbeitsbreite: 34 cm
- Drehzahl: 3500/min
- Arbeitstiefe: stufenlos, Verstellbereich 15 mm

21.2 Walzen

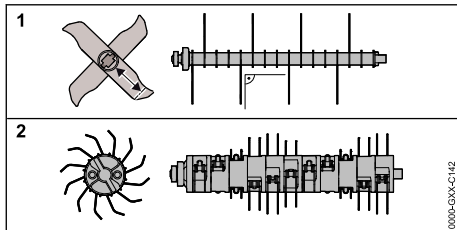

Vertikutierwalze

- 16 feststehende Messer

Striegelwalze

- 11x2 bewegliche Federzinken

21.3 Akku STIHL AK

- Akku-Technologie: Lithium-Ionen
- Spannung: 36 V
- Kapazität in Ah: siehe Leistungsschild
- Energieinhalt in Wh: siehe Leistungsschild
- Gewicht in kg: siehe Leistungsschild
- Zulässiger Temperaturbereich für Verwendung und Aufbewahrung: - 10 °C bis + 50 °C

21.4 Schallwerte und Vibrationswerte

Der K-Wert für den Schalldruckpegel beträgt 3 dB(A). Der K-Wert für den Schalleistungspegel beträgt 3,2 dB(A). Der K-Wert für den Vibrationswert beträgt 2,4 m/s².

- Schalldruckpegel L_{pA} gemessen nach EN 50636-2-92: 75 dB(A)
- Garantierter Schalleistungspegel L_{WAAd} gemessen nach 2000/14/EG / S.I. 2001/1701: 92 dB(A)
- Vibrationswert a_{hw} gemessen nach EN ISO 20643, EN 50636-2-92, Lenker: 4,8 m/s²

Die angegebenen Vibrationswerte wurden nach einem genormten Prüfverfahren gemessen und können zum Vergleich von Elektrogeräten herangezogen werden. Die tatsächlich auftretenden Vibrationswerte können von den angegebenen Werten abweichen, abhängig von der Art der Anwendung. Die angegebenen Vibrationswerte können zu einer ersten Einschätzung der Vibrationsbelastung verwendet werden. Die tatsächliche Vibrationsbelastung muss eingeschätzt werden. Dabei können auch die Zeiten berücksichtigt werden, in denen das Elektrogerät abgeschaltet ist, und solche, in denen es zwar eingeschaltet ist, aber ohne Belastung läuft.

Informationen zur Erfüllung der Arbeitgeberrichtlinie Vibration 2002/44/EG und S.I. 2005/1093 sind unter www.stihl.com/vib angegeben.

21.5 REACH

REACH bezeichnet eine EG-Verordnung zur Registrierung, Bewertung und Zulassung von Chemikalien.

Informationen zur Erfüllung der REACH Verordnung sind unter www.stihl.com/reach angegeben.

22 Ersatzteile und Zubehör

22.1 Ersatzteile und Zubehör

STIHL Diese Symbole kennzeichnen original
 STIHL Ersatzteile und original STIHL
Zubehör.

STIHL empfiehlt, original STIHL Ersatzteile und original STIHL Zubehör zu verwenden.

Ersatzteile und Zubehör anderer Hersteller können durch STIHL hinsichtlich Zuverlässigkeit, Sicherheit und Eignung trotz laufender Marktbeobachtung nicht beurteilt werden und STIHL kann für deren Einsatz auch nicht einstehen.

Original STIHL Ersatzteile und original STIHL Zubehör sind bei einem STIHL Fachhändler erhältlich.

23 Entsorgen

23.1 Rasenlüfter und Akku entsorgen

Informationen zur Entsorgung sind bei der örtlichen Verwaltung oder bei einem STIHL Fachhändler erhältlich.

Eine unsachgemäße Entsorgung kann die Gesundheit schädigen und die Umwelt belasten.

- ▶ STIHL Produkte einschließlich Verpackung gemäß den örtlichen Vorschriften einer geeigneten Sammelstelle für Wiederverwertung zuführen.
- ▶ Nicht mit dem Hausmüll entsorgen.

24 EU-Konformitätserklärung

24.1 Rasenlüfter STIHL RLA 240.0

STIHL Tirol GmbH
Hans Peter Stihl-Straße 5
6336 Langkampfen

Österreich

erklärt in alleiniger Verantwortung, dass

- Bauart: Rasenlüfter
- Fabrikmarke: STIHL
- Typ: RLA 240.0
- Leistung: 900 W
- Serienidentifizierung: 6291

den einschlägigen Bestimmungen der Richtlinien 2000/14/EG, 2006/42/EG, 2011/65/EU und 2014/30/EU entspricht und in Übereinstimmung

mit den jeweils zum Produktionsdatum gültigen Versionen der folgenden Normen entwickelt und gefertigt worden ist: EN 60335-1, EN ISO 12100 mit Anlehnung an EN 50636-2-92, EN 55014-1 und EN 55014-2.

Zur Ermittlung des gemessenen und des garantierten Schalleistungspegels wurde nach Richtlinie 2000/14/EG, Anhang V verfahren.

- Gemessener Schalleistungspegel: 89,2 dB(A)
- Garantierter Schalleistungspegel: 92 dB(A)

Die Technischen Unterlagen sind bei der STIHL Tirol GmbH aufbewahrt.

Das Baujahr und die Maschinennummer sind auf dem Rasenlüfter angegeben.

Langkampfen, 02.10.2020

STIHL Tirol GmbH

i. V. 

Matthias Fleischer, Bereichsleiter Forschung und Entwicklung

i. V. 

Sven Zimmermann, Bereichsleiter Qualität

25 Anschriften

25.1 STIHL Hauptverwaltung

ANDREAS STIHL AG & Co. KG
Postfach 1771
D-71307 Waiblingen

25.2 STIHL Vertriebsgesellschaften

DEUTSCHLAND

STIHL Vertriebszentrale AG & Co. KG
Robert-Bosch-Straße 13
64807 Dieburg
Telefon: +49 6071 3055358

ÖSTERREICH

STIHL Ges.m.b.H.
Fachmarktstraße 7
2334 Vösendorf
Telefon: +43 1 86596370

SCHWEIZ

STIHL Vertriebs AG
Isenrietstraße 4

8617 Mönchaltorf
Telefon: +41 44 9493030

TSCHECHISCHE REPUBLIK

Andreas STIHL, spol. s r.o.
Chrlická 753
664 42 Modřice

25.3 STIHL Importeure

BOSNIEN-HERZEGOWINA

UNIKOMERC d. o. o.
Bišće polje bb
88000 Mostar
Telefon: +387 36 352560
Fax: +387 36 350536

KROATIEN

UNIKOMERC - UVOZ d.o.o.
Sjedište:
Amruševa 10, 10000 Zagreb
Prodaja:
Ulica Kneza Ljudevita Posavskog 56, 10410
Velika Gorica
Telefon: +385 1 6370010
Fax: +385 1 6221569

TÜRKEI

SADAL TARIM MAKİNELERİ DIŞ TİCARET A.Ş.
Hürriyet Mahallesi Manas Caddesi No.1
35473 Menderes, İzmir
Telefon: +90 232 210 32 32
Fax: +90 232 210 32 33

26 Sicherheitstechnische Hinweise für Rasenlüfter

26.1 Einleitung

Dieses Kapitel gibt die in Anlehnung an die Norm EN 50636-2-92, Anhang BB, für elektrisch betriebene Rasenlüfter vorformulierten, allgemeinen Sicherheitshinweise wieder.



- **Lesen Sie alle Sicherheitshinweise, Anweisungen, Gebildungen und technischen Daten, mit denen dieser Rasenlüfter versehen ist.** Versäumnisse bei der Einhaltung der nachfolgenden Anweisungen können elektrischen Schlag, Brand und/oder schwere Verletzungen verursachen. **Bewahren Sie alle Sicherheitshinweise und Anweisungen für die Zukunft auf.**

26.2 Schulung

- a) Lesen Sie die Anweisungen aufmerksam. machen Sie sich mit den Stellteilen und der sachgemäßen Verwendung der Maschine vertraut.
- b) Erlauben Sie niemals Personen, die mit diesen Anweisungen nicht vertraut sind, oder Kindern die Verwendung der Maschine. Örtlich geltende Vorschriften können das Alter des Benutzers beschränken.
- c) Es ist zu beachten, dass der Benutzer selbst für Unfälle oder Gefährdungen gegenüber anderen Personen oder deren Besitz verantwortlich ist.

26.3 Vorbereitung

- a) Beim Betrieb der Maschine sind immer Gehörschutz und Schutzbrille zu tragen, solange die Maschine im Betrieb ist.
- b) Tragen Sie beim Betrieb der Maschine immer festes Schuhwerk und lange Hosen. Betreiben Sie die Maschine nicht barfußig oder in leichten Sandalen. Vermeiden Sie das Tragen loser Kleidung oder Kleidung mit hängenden Schnüren oder Krawatten.
- c) Überprüfen Sie das Gelände sorgfältig, auf dem die Maschine eingesetzt wird, und entfernen Sie alle Gegenstände, die von der Maschine erfasst und weggeschleudert werden können.
- d) Verwenden Sie die Maschine nur in der empfohlenen Lage und nur auf einer festen ebenen Fläche.
- e) Betreiben Sie die Maschine nicht auf gepflasterten oder geschotterten Flächen betrieben werden, wo herausgeschleudertes Material zu Verletzungen führen kann.
- f) Vor dem Einschalten der Maschine ist immer zu prüfen, ob alle Schrauben, Muttern, Bolzen und anderen Befestigungen gut gesichert sind, und dass die Schutzeinrichtungen und Schutzgitter an Ort und Stelle sind. Abgenutzte oder beschädigte Aufkleber müssen ersetzt werden.
- g) Betreiben Sie niemals die Maschine, während Personen, besonders Kinder, oder Tiere in der Nähe sind.

26.4 Betrieb

- a) Arbeiten Sie nur bei Tageslicht oder bei guter künstlicher Beleuchtung.

- b) Der Einsatz der Maschine bei nassem Gras ist zu vermeiden.
- c) Achten Sie immer auf einen guten Stand, insbesondere an Hängen.
- d) Gehen Sie, laufen sie nicht.
- e) Betreiben Sie die Maschine quer zum Hang, niemals auf- oder abwärts.
- f) Seien Sie besonders vorsichtig, wenn Sie die Fahrtrichtung am Hang ändern.
- g) Vertikutieren oder striegeln Sie nicht an übermäßig steilen Hängen.
- h) Seien Sie besonders vorsichtig, wenn Sie die Maschine umkehren oder zu sich heranziehen.
- i) Halten Sie die Zinken an, wenn die Maschine angekippt werden muss zum Transport über andere Flächen als Gras und wenn die Maschine von und zu der zu bearbeitenden Fläche bewegt wird.
- j) Benutzen Sie die Maschine niemals mit beschädigten Schutzeinrichtungen oder Schutzgittern oder ohne angebaute Schutzeinrichtungen, z. B. Prallbleche und/oder Auffangeinrichtungen.
- k) Starten Sie den Motor vorsichtig, entsprechend den Bedienungsanweisungen und achten Sie auf ausreichenden Abstand der Füße zu den Zinken.
- l) Beim Starten des Motors darf die Maschine nicht gekippt werden, es sei denn, die Maschine muss für den Vorgang angehoben werden. In diesem Fall kippen Sie sie nur so weit, wie es unbedingt erforderlich ist, und heben Sie nur die vom Benutzer abgewandte Seite hoch. Stellen Sie immer sicher, dass beide Hände in Arbeitsposition sind, bevor die Maschine auf den Boden zurückkehrt.
- m) Transportieren Sie niemals die Maschine während der Antrieb läuft.
- n) Führen Sie niemals Hände oder Füße an oder unter sich drehende Teile. Halten Sie sich immer fern von der Auswurföffnung.
- o) Stellen Sie den Motor ab und ziehen Sie den Sicherungsschlüssel ab. Vergewissern Sie sich, dass alle sich bewegenden Teile zum vollständigen Stillstand gekommen sind:
 - wann immer Sie die Maschine verlassen;
 - bevor Sie Blockierungen entfernen oder Verstopfungen im Auswurfkanal beseitigen;

- bevor Sie die Maschine überprüfen, reinigen oder Arbeiten an ihr durchführen;
 - nach dem Kontakt mit einem Fremdkörper. Untersuchen Sie die Maschine auf Beschädigungen und führen Sie die erforderlichen Instandsetzungen durch, bevor Sie erneut starten und mit der Maschine arbeiten;
- falls die Maschine anfängt, ungewöhnlich stark zu vibrieren, ist eine sofortige Überprüfung erforderlich,
- suchen Sie nach Beschädigungen;
 - führen Sie die erforderlichen Reparaturen beschädigter Teile durch;
 - untersuchen Sie auf lose Teile und ziehen sie diese fest an.

26.5 Instandhaltung und Aufbewahrung

- a) Sorgen Sie dafür, dass alle Muttern, Bolzen und Schrauben fest angezogen sind und die Maschine in einem sicheren Betriebszustand ist.
- b) Prüfen Sie regelmäßig die Auffangeinrichtung auf Verschleiß oder Verlust der Funktionsfähigkeit.
- c) Ersetzen Sie aus Sicherheitsgründen abgenutzte oder beschädigte Teile.
- d) Achten Sie darauf, dass Maschinen mit mehreren Zinkenaufbauten die Bewegung eines Zinkenaufbaus zu Drehungen der übrigen Zinkenaufbauten führen kann.
- e) Achten Sie beim Einstellen der Maschine darauf, dass keine Finger zwischen beweglichen Zinkenaufbauten und feststehenden Teilen der Maschine eingeklemmt werden.
- f) Lassen Sie den Motor abkühlen, bevor Sie die Maschine für längere Zeit abstellen.
- g) Beachten Sie beim Instandhalten der Zinkenaufbauten, dass selbst wenn der Antrieb abgeschaltet ist, die Zinkenaufbauten bewegt werden können.
- h) Ersetzen Sie aus Sicherheitsgründen abgenutzte oder beschädigte Teile. Verwenden Sie ausschließlich Original-Ersatzteile und –Zubehör.
- i) Wenn die Maschine zur Instandhaltung, Inspektion, oder Aufbewahrung, oder zum Austausch eines Zubehörs angehalten ist, ist der Antrieb abzuschalten, der Sicherungsschlüssel zu ziehen und sicherzustellen, dass alle sich bewegenden Teile zum vollständigen Stillstand gekommen sind. Lassen

Sie die Maschine abkühlen, bevor Sie Inspektionen, Einstellungen usw. durchführen. Behandeln Sie die Maschine mit Sorgfalt und halten Sie sie sauber.

- j) Bewahren Sie die Maschine unzugänglich für Kinder auf.

Contents

| | | |
|----|---|----|
| 1 | Introduction..... | 23 |
| 2 | Guide to Using this Manual..... | 23 |
| 3 | Overview..... | 24 |
| 4 | Safety Precautions..... | 25 |
| 5 | Preparing the Lawn Scarifier for Operation | 30 |
| 6 | Charging the Battery, LEDs..... | 30 |
| 7 | Assembling the Lawn Scarifier..... | 31 |
| 8 | Adjusting the Lawn Scarifier for the User.. | 32 |
| 9 | Removing and Fitting the Battery..... | 32 |
| 10 | Inserting and Removing the Activation Key | 33 |
| 11 | Switching the Lawn Scarifier On and Off.. | 33 |
| 12 | Checking the Lawn Scarifier and Battery.. | 33 |
| 13 | Working with the Lawn Scarifier..... | 34 |
| 14 | After Finishing Work..... | 35 |
| 15 | Transporting..... | 35 |
| 16 | Storing..... | 36 |
| 17 | Cleaning..... | 36 |
| 18 | Maintenance..... | 37 |
| 19 | Repairing..... | 37 |
| 20 | Troubleshooting..... | 37 |
| 21 | Specifications..... | 39 |
| 22 | Spare Parts and Accessories..... | 40 |
| 23 | Disposal..... | 40 |
| 24 | EC Declaration of Conformity..... | 40 |
| 25 | UKCA Declaration of Conformity..... | 41 |
| 26 | Safety Information for Lawn Scarifiers..... | 41 |

1 Introduction

Dear Customer,

Thank you for choosing STIHL. We develop and manufacture our quality products to meet our customers' requirements. The products are designed for reliability even under extreme conditions.

STIHL also stands for premium service quality. Our dealers guarantee competent advice and instruction as well as comprehensive service support.

STIHL expressly commit themselves to a sustainable and responsible handling of natural resources. This user manual is intended to help

you use your STIHL product safely and in an environmentally friendly manner over a long service life.

We thank you for your confidence in us and hope you will enjoy working with your STIHL product.



Dr. Nikolas Stihl

IMPORTANT! READ BEFORE USING AND KEEP IN A SAFE PLACE FOR REFERENCE.

2 Guide to Using this Manual

2.1 Applicable Documents

Local safety regulations apply.

- ▶ In addition to this instruction manual, read, understand and keep the following documents:
 - STIHL AK battery safety information
 - STIHL AL 101, 301, 500 charger instruction manual
 - Safety information for STIHL batteries and products with built-in battery:
www.stihl.com/safety-data-sheets

2.2 Warning Notices in Text

 **DANGER**

- This notice refers to risks which result in serious or fatal injury.
 - ▶ Serious or fatal injuries can be avoided by taking the precautions mentioned.

 **WARNING**

- This notice refers to risks which **can** result in serious or fatal injury.
 - ▶ Serious or fatal injuries can be avoided by taking the precautions mentioned.

NOTICE

- This notice refers to risks which can result in damage to property.
 - ▶ Damage to property can be avoided by taking the precautions mentioned.

2.3 Symbols in Text



This symbol refers to a chapter in this instruction manual.

3 Overview

3.1 Lawn Scarifier

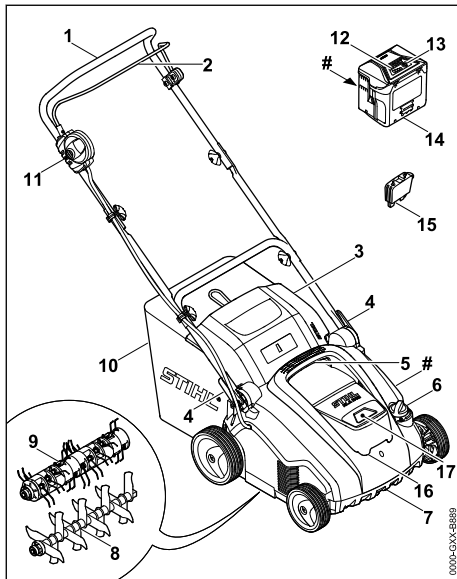

1 Handlebar

The handlebar is used to hold, guide and transport the lawn scarifier.

2 Control bar

The control bar switches the installed roller on and off together with the locking button.

3 Discharge flap

The discharge flap closes off the discharge chute.

4 Quick-clamping devices

The quick-clamping devices are used to adjust and fold down the handlebar.

5 Upper transport handle

The upper transport handle is used to carry the lawn scarifier.

6 Rotary wheel

The rotary wheel is used to set the working depth.

7 Lower transport handle

The lower transport handle is used to carry and upend the lawn scarifier.

8 Scarifying roller

The scarifying roller is used to scarify the lawn.

9 Combing roller

The combing roller is used to comb the lawn.

10 Grass catcher box

The grass catcher box collects the material removed from the lawn.

11 Locking button

The locking button switches the lawn scarifier on and off together with the control bar.

12 LEDs

The LEDs indicate the battery charge state and faults.

13 Button

The button activates the LEDs on the battery.

14 Battery

The battery supplies the lawn scarifier with power.

15 Activation key

The activation key activates the lawn scarifier.

16 Flap

The flap covers the battery and the activation key.

17 Battery compartment

The battery compartment holds the battery.

Rating plate with machine number

3.2 Symbols

The symbols can be on the lawn scarifier or battery and have the following meaning:



This symbol identifies the activation key.



This symbol identifies the key receptacle.



1 LED illuminates red. The battery is too warm or too cold.



4 LEDs flashing red. There is a fault in the battery.



Guaranteed sound power level in accordance with Directive 2000/14/EC in dB(A) for the purpose of comparing the sound emissions of products.



The number beside the symbol indicates the energy content of the battery according to the cell manufacturer's specifications. The available energy content is lower in practice.



Do not dispose of the product with domestic waste.



Switching the lawn scarifier on.

4 Safety Precautions

4.1 Warning Symbols

The warning symbols on the lawn scarifier have the following meaning:



Follow the safety instructions and their measures.



Read, understand and keep the instruction manual.



Wear safety glasses.



Observe the safety instructions on high-velocity objects and their measures.



Maintain a safety distance.



Do not touch a turning roller.



Pull out the activation key during work stoppages, transport, storage, maintenance or repair.



Protect the lawn scarifier from rain and humidity.



Remove the battery during work stoppages, transport, storage, maintenance or repair.



Protect the battery from heat and fire.



Protect the battery from rain and moisture. Do not immerse in liquids.



Observe the permissible temperature range for the battery.

4.2 Intended Use

The STIHL RLA 240.0 lawn scarifier is intended for the following uses:

- With the scarifying roller: scarifying the lawn
- With the combing roller: combing the lawn

The lawn scarifier must not be used when it is raining.

The lawn scarifier is supplied with power by a STIHL AK battery.

STIHL recommends using the STIHL AK 20 or STIHL AK 30 battery.

⚠ WARNING

- Batteries not approved by STIHL for the lawn scarifier may cause fires and explosions. This may result in serious or fatal injury to people and damage to property.
 - ▶ Use the lawn scarifier with a STIHL AK battery.
- Failure to use the lawn scarifier or battery as intended may result in serious or fatal injury to people and damage to property.
 - ▶ Use the lawn scarifier and battery as described in this instruction manual.

4.3 Requirements for the User

⚠ WARNING

- Uninstructed users cannot recognise or evaluate the dangers posed by the lawn scarifier and battery. This may result in serious or fatal injury to the user or other people.



- ▶ Read, understand and keep the instruction manual.

- ▶ If passing on the lawn scarifier or battery to another person: provide them with the instruction manual also.
- ▶ Make sure that the user meets the following conditions:
 - The user is rested.
 - The user is physically, sensorily and mentally capable of operating the lawn scarifier and battery and working with them. If the user is physically, sensorily or mentally impaired, the machine must only be used under supervision or following instruction by a responsible person.
 - The user can recognise and evaluate the dangers posed by the lawn scarifier and battery.
 - The user is aware that they are responsible for accidents and damage.
 - The user is of legal age or the user is being trained under supervision in a profession in accordance with national regulations.

- The user has received instruction from a STIHL specialist dealer or a competent person before using the lawn scarifier for the first time.
- The user is not impaired by alcohol, medicines or drugs.
- ▶ If anything is unclear: consult a STIHL specialist dealer.

4.4 Clothing and Equipment

▲ WARNING

- Objects may be thrown up at high velocity while working. This may result in injury to the user.
 - ▶ Wear close-fitting safety glasses. Suitable safety glasses are tested in accordance with EN 166 or national regulations and available commercially with the corresponding marking.
- ▶ Wear long trousers made from resistant material.
- Dust may be stirred up while working. Breathing in dust may be harmful to health and cause allergic reactions.
 - ▶ If dust is stirred up: wear a dust mask.
- Unsuitable clothing may get caught in wood, brambles and in the lawn scarifier. This may result in serious injury to the user.
 - ▶ Wear close-fitting clothing.
 - ▶ Remove scarves and jewellery.
- The user may come into contact with the roller during cleaning, maintenance or transport. This may result in injury to the user.
 - ▶ Wear work gloves made from resistant material.
- Wearing unsuitable footwear may cause the user to slip. This may result in injury to the user.
 - ▶ Wear sturdy, closed-toed footwear with high-grip soles.

4.5 Work Area and Surroundings

4.5.1 Work Area and Surroundings

▲ WARNING

- Bystanding people, children and animals cannot recognise or evaluate the dangers posed by the lawn scarifier and high-velocity objects. This may result in serious injury to bystanding people, children and animals and damage to property.



- ▶ Keep bystanding people, children and animals out of the work area.

- ▶ Maintain a distance from objects.
- ▶ Do not leave the lawn scarifier unattended.
- ▶ Make sure that children cannot play with the lawn scarifier.
- Working in the rain may cause the user to slip. This may result in serious or fatal injury to the user.
 - ▶ Do not work when it is raining.
- The lawn scarifier is not waterproof. Working in the rain or in a damp environment may result in electric shock. This may result in serious or fatal injury to the user and damage to the lawn scarifier.
 - ▶ Do not work in the rain or in a damp environment.
- Electrical components of the lawn scarifier may produce sparks. Sparks may cause fires and explosions in highly flammable or explosive environments. This may result in serious or fatal injury to people and damage to property.
 - ▶ Do not work in a highly flammable or explosive environment.



4.5.2 Battery

▲ WARNING

- Bystanders, children and animals cannot recognize or assess the dangers of the battery. Bystanders, children and animals may be seriously injured.
 - ▶ Keep bystanders, children and animals away from the work area.
 - ▶ Do not leave the battery unattended.
 - ▶ Make sure that children cannot play with the battery.
- The battery is not protected against all ambient conditions. If the battery is exposed to certain ambient conditions, the battery may catch fire, explode or be irreparably damaged. This may result in serious injury to people and damage to property.
 - ▶ Protect battery from heat and fire.
 - ▶ Do not throw the battery into a fire.
- ▶ Use and store the battery at temperatures between - 10 °C and + 50 °C.





- ▶ Protect the battery from rain and moisture and do not immerse it in liquids.
- ▶ Keep battery away from small metal parts.
- ▶ Do not expose the battery to high pressure.
- ▶ Do not expose the battery to microwaves.
- ▶ Protect the battery from chemicals and salts.

4.6 Safe Condition

4.6.1 Lawn Scarifier

The lawn scarifier is in safe condition when the following conditions are met:

- The lawn scarifier is not damaged.
- The lawn scarifier is clean and dry.
- The controls are working and have not been modified.
- If material removed from the lawn is to be collected in the grass catcher box: the grass catcher box is correctly attached.
- If material removed from the lawn is to be ejected to the rear: the grass catcher box is detached and the discharge flap is closed.
- The roller is correctly attached.
- Genuine STIHL accessories for this lawn scarifier are attached.
- The accessories are correctly attached.

⚠ WARNING

- If not in safe condition, components may no longer operate correctly and safety devices may be disabled. This may result in serious or fatal injury to people.
 - ▶ Do not use a damaged lawn scarifier.
 - ▶ If the lawn scarifier is dirty: clean the lawn scarifier.
 - ▶ If the lawn scarifier is wet: dry the lawn scarifier.
 - ▶ Do not modify the lawn scarifier.
 - ▶ If the controls are not working: do not use the lawn scarifier.
 - ▶ If material removed from the lawn is to be collected in the grass catcher box: attach the grass catcher box as described in this instruction manual.
 - ▶ Attach genuine STIHL accessories for this lawn scarifier.
 - ▶ Attach the roller as described in this instruction manual.
 - ▶ Attach accessories as described in this instruction manual or in the instruction manual for the accessories.
 - ▶ Do not insert objects into the apertures in the lawn scarifier.

- ▶ Never connect the key receptacle terminals to metallic objects and cause a short circuit.
- ▶ Replace worn or damaged warning signs.
- ▶ If anything is unclear: consult a STIHL specialist dealer.

4.6.2 Rollers

The scarifying roller and the combing roller are in safe condition when the following conditions are met:

- The shaft, blades, spring-tines and attachments are not damaged.
- The shaft, blades and spring-tines are not deformed.
- The roller is correctly attached.
- The blades and spring-tines are burr-free.
- The minimum length of the blades is not fallen below,  21.2.

⚠ WARNING

- In unsafe condition, parts of the blade and spring-tine may come loose and be expelled. This may result in serious injury to people.
 - ▶ Use undamaged blades, spring-tines and attachments.
 - ▶ If the minimum length of the blades is fallen below: replace the scarifying roller.
 - ▶ If anything is unclear: consult a STIHL specialist dealer.

4.6.3 Battery

The battery is in safe condition when the following conditions are met:

- The battery is not damaged.
- The battery is clean and dry.
- The battery is working and has not been modified.

⚠ WARNING

- The battery cannot function safely if it is not in safe condition. There is a risk of serious injury to persons.
 - ▶ Use an undamaged and functioning battery.
 - ▶ Do not charge a damaged or defective battery.
 - ▶ If the battery is dirty or wet: clean the battery and allow it to dry.
 - ▶ Do not modify the battery.
 - ▶ Do not insert objects into the apertures in the battery.
 - ▶ Never connect the battery terminals to metallic objects and cause a short circuit.
 - ▶ Do not open the battery.
 - ▶ Replace worn or damaged warning signs.

- Fluid may leak from a damaged battery. If the fluid contacts the skin or eyes, this may cause irritation.
 - ▶ Avoid contact with the fluid.
 - ▶ In the event of contact with the skin: wash the affected areas with plenty of soap and water.
 - ▶ In the event of contact with the eyes: rinse the eyes with plenty of water for at least 15 minutes and seek medical attention.
- A damaged or defective battery may emit an unusual odour, smoke or catch fire. This may result in serious or fatal injury to people and damage to property.
 - ▶ If the battery emits an unusual odour or smoke: do not use the battery and keep it away from flammable materials.
 - ▶ If the battery catches fire: try to extinguish the battery using a fire extinguisher or water.
- ▶ Stop working, switch the lawn scarifier off, pull out the activation key, remove the battery and consult a STIHL specialist dealer.
- The lawn scarifier may cause vibrations when working.
 - ▶ Wear gloves.
 - ▶ Take breaks.
 - ▶ If signs of a circulatory disturbance occur: consult a doctor.
- If the roller hits a foreign object when working, the roller or parts of it may be thrown up at high velocity. This may result in injury to people and damage to property.
 - ▶ Remove foreign objects from the work area.
 - ▶ Mark and bypass obstacles (e.g. roots, tree trunks).
- When the control bar is released, the roller continues to turn for a short time. This may result in serious injury to people.
 - ▶ Wait until the roller is no longer turning.
- Sparks can be produced if the turning roller hits a hard object. Sparks may cause fires in highly flammable environments. This may result in serious or fatal injury to people and damage to property.
 - ▶ Do not work in a highly flammable environment.
- If the lawn scarifier is stopped on a sloping surface, it may unintentionally roll away. This may result in injury to people and damage to property.
 - ▶ Only let go of the lawn scarifier if it is on a level surface and cannot roll away by itself.
- If objects are attached to the handlebar, the additional weight may cause the lawn scarifier to tip over. This may result in injury to people and damage to property.
 - ▶ Do not attach objects to the handlebar.

4.7 Working

▲ WARNING

- In certain situations, the user may no longer be able to concentrate on their work. This may result in the user stumbling, falling and becoming seriously injured.
 - ▶ Work calmly and carefully.
 - ▶ If the light and visibility conditions are poor: do not use the lawn scarifier.
 - ▶ Operate the lawn scarifier alone.
 - ▶ Watch out for obstacles.
 - ▶ Do not tilt the lawn scarifier.
 - ▶ Work standing on the ground and maintain balance.
 - ▶ If signs of fatigue occur: take a break.
 - ▶ If scarifying or combing on a slope: scarify or comb across the slope.
 - ▶ Do not scarify or comb on slopes with an inclination greater than 25° (46.6%).
- The turning roller may cut the user. This may result in serious injury to the user.
 - ▶ Do not touch a turning roller.



- If the roller is blocked by an object: switch the lawn scarifier off, pull out the activation key and remove the battery. Only then remove the object.
- If the lawn scarifier changes or starts to behave differently when working, it may not be in safe condition. This may result in serious injury to people and damage to property.

▲ DANGER

- If working near live wires, the roller may come into contact with live wires and damage them. This may result in serious or fatal injury to the user.
 - ▶ Do not work near live wires.
- The user may be struck by lightning if working during a thunderstorm. This may result in serious or fatal injury to the user.
 - ▶ Do not work during thunderstorms.

4.8 Transporting

4.8.1 Transporting

⚠ WARNING

- The lawn scarifier may tip over or move during transport. This may result in injury to people and damage to property.

- ▶ Switch the lawn scarifier off.
- ▶ Wait until the roller is no longer turning.



- ▶ Pull out the activation key.



- ▶ Remove the battery.



- ▶ Place the lawn scarifier on a level surface.
- ▶ Set the transport position.
- ▶ Carry the lawn scarifier over obstacles (e.g. steps, kerbs).
- ▶ Secure the lawn scarifier with lashing straps, belts or a net so that it cannot tip over and move.

4.8.2 Battery

⚠ WARNING

- The battery is not protected against all ambient conditions. The battery may be damaged if it is exposed to certain ambient conditions, and damage to property may occur.
 - ▶ Never transport a damaged battery.
- The battery may turn over or shift during transport. This may result in injury to people and damage to property.
 - ▶ Pack the battery in packaging in such a way that it cannot move.
 - ▶ Secure the packaging so that it cannot move.

4.9 Storing

4.9.1 Storing

⚠ WARNING

- Children cannot recognise or evaluate the dangers posed by the lawn scarifier. There is a risk of serious injury to children.



- ▶ Pull out the activation key.



- ▶ Remove the battery.



- ▶ Keep the lawn scarifier out of reach of children.
- Moisture may cause corrosion to the electric contacts on the lawn scarifier and metal components. This may result in damage to the lawn scarifier.



- ▶ Pull out the activation key.



- ▶ Remove the battery.



- ▶ Keep the lawn scarifier clean and dry.

4.9.2 Battery

⚠ WARNING

- Children cannot recognise or evaluate the dangers posed by batteries. There is a risk of serious injury to children.
 - ▶ Keep the battery out of reach of children.
- The battery is not protected against all ambient conditions. If exposed to certain ambient conditions, the battery may be irreparably damaged.
 - ▶ Keep the battery clean and dry.
 - ▶ Store the battery in a closed room.
 - ▶ Store the battery separately from the lawn scarifier.
 - ▶ If the battery is stored in the charger: disconnect the mains plug and store the battery at a charge state between 40% and 60% (2 LEDs illuminated green).
 - ▶ Use and store the battery at temperatures between - 10 °C and + 50 °C.

4.10 Cleaning, Maintenance and Repair

⚠ WARNING

- If the activation key and battery are inserted during cleaning, maintenance or repair, the lawn scarifier may unintentionally be switched on. This may result in serious injury to people and damage to property.
 - ▶ Wait until the roller is no longer turning.



- ▶ Pull out the activation key.



- ▶ Remove the battery.



- Abrasive cleaning agents, using a water jet for cleaning or sharp objects may result in damage to the lawn scarifier, rollers and battery. If the lawn scarifier, rollers and battery are not cleaned correctly, components may no longer operate correctly and safety devices may be disabled. This may result in serious injury to people.
 - ▶ Clean the lawn scarifier, rollers and battery as described in this instruction manual.
- If the lawn scarifier, rollers or battery are not maintained or repaired correctly, components may no longer operate correctly and safety devices may be disabled. This may result in serious or fatal injury to people.
 - ▶ Do not maintain or repair the lawn scarifier or battery yourself.
 - ▶ If the lawn scarifier or battery need to be maintained or repaired: consult a STIHL specialist dealer.
 - ▶ Maintain the rollers as described in this instruction manual.
- The blades and spring-tines may move during roller cleaning, maintenance or repair. This may result in injury to the user as a result of cutting themselves on sharp cutting edges.
 - ▶ Wear work gloves made from resistant material.

5 Preparing the Lawn Scarifier for Operation

5.1 Preparing the Lawn Scarifier for Operation

The following steps must be performed before commencing work:

- ▶ Remove packaging material and transport locks.
- ▶ Make sure that the following components are in safe condition:
 - Lawn scarifier, [11](#) 4.6.
 - Rollers, [11](#) 4.6.2.
 - Battery, [11](#) 4.6.3.
- ▶ Check the battery, [11](#) 12.3.
- ▶ Fully charge the battery, [11](#) 6.1.
- ▶ Clean the lawn scarifier, [11](#) 17.
- ▶ Check the rollers, [11](#) 12.2.
- ▶ Attach the handlebar, [11](#) 7.1.
- ▶ Ensure that there is no roller in the transport compartment, [11](#) 7.2.
- ▶ Fold up and adjust the handlebar, [11](#) 8.1.
- ▶ If material removed from the lawn is to be collected in the grass catcher box: attach the grass catcher box, [11](#) 7.3.2.

- ▶ If material removed from the lawn is to be ejected to the rear: detach the grass catcher box, [11](#) 7.3.3.
- ▶ Set the working depth, [11](#) 13.2.
- ▶ Check the controls, [11](#) 12.1.
- ▶ If the steps cannot be performed: do not use the lawn scarifier and consult a STIHL specialist dealer.

6 Charging the Battery, LEDs

6.1 Charging the Battery

The charging time depends on various influencing factors such as the temperature of the battery and the ambient temperature. The actual charging time may differ from the specified charging time. Please refer to www.stihl.com/charging-times for charging times.

- ▶ Charge the battery as described in the instruction manual for the STIHL AL 101, 301, 500 charger.

6.2 State of Charge

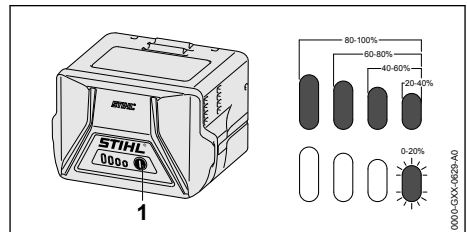

- ▶ Press the button (1).
The LEDs (5) glow green for about 5 seconds and indicate the state of charge.
- ▶ If the LED on the right flashes green: Charge the battery.

6.3 LEDs on the Battery

The LEDs can indicate the battery charge state or faults. The LEDs can illuminate or flash green or red.

If the LEDs light up or flash green, the charge state is being indicated.

- ▶ If the LEDs light up or flash red: remedy the faults, [11](#) 20.1.
There is a fault in the lawn scarifier or in the battery.

7 Assembling the Lawn Scarifier

7.1 Attaching the Handlebar

- ▶ Switch the lawn scarifier off, pull out the activation key and remove the battery.
- ▶ Place the lawn scarifier on a level surface.

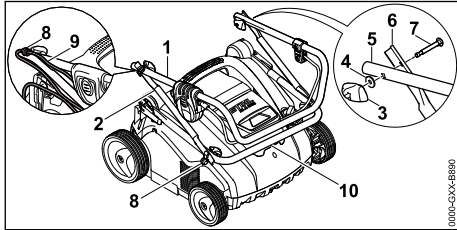

- ▶ Push holder (8) onto bolts (7).
- ▶ Align upper handlebar (1) and centre handlebar section (2) so that the bores align.
- ▶ Insert bolt (7) and align so that the bolt head is flush with centre handlebar section (2) on both sides.
- ▶ Place washer (4) on bolt (7).
- ▶ Screw on wing nut (3).
- ▶ Align lower handlebar (10) and centre handlebar section (2) so that the bores align.
- ▶ Insert bolt (7) and align so that the bolt head is flush with centre handlebar section (2) on both sides.
- ▶ Place washer (4) on bolt (7).
- ▶ Screw on wing nut (3).
- ▶ Press cable (9) into holders (8).

The handlebar must not be dismantled again.

7.2 Removing the Combing Roller from the Transport Compartment Before Use for the First Time

- ▶ Switch the lawn scarifier off, pull out the activation key and remove the battery.
- ▶ Place the lawn scarifier on a level surface.

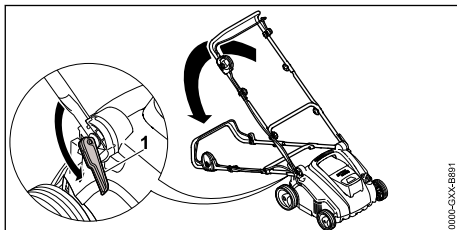

- ▶ Open quick-clamping devices (1) and fold down the handlebar to the rear.

- ▶ Hold the lawn scarifier at the lower transport handle and upend.

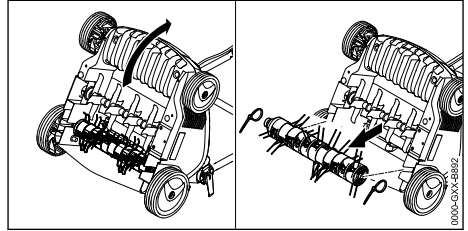

- ▶ Remove the cable ties.
- ▶ Remove the combing roller from the transport compartment and keep it in a safe place.

7.3 Assembling, Attaching and Detaching the Grass Catcher Box

7.3.1 Assembling the Grass Catcher Box

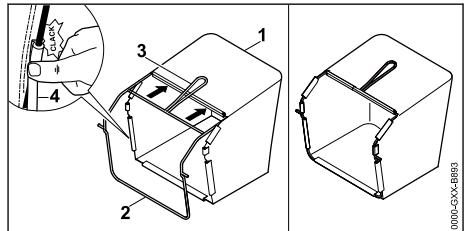

- ▶ Pull fabric (1) over frame (2) so that the base plate is on the bottom and handle (3) is on the outside of the fabric.
- ▶ Press plastic profiles (4) onto the frame. The plastic profiles engage with a click.

7.3.2 Attaching the Grass Catcher Box

- ▶ Switch the lawn scarifier off.

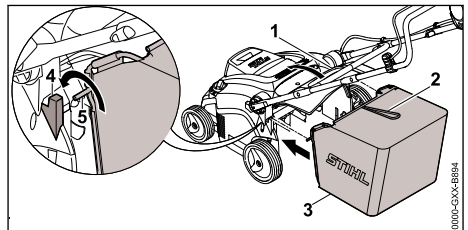

- ▶ Open discharge flap (1) and hold it open.
- ▶ Take hold of grass catcher box (3) by handle (2) and suspend shaft (5) in mount (4).
- ▶ Set down discharge flap (1) on grass catcher box (3).

7.3.3 Detaching the Grass Catcher Box

- ▶ Switch the lawn scarifier off.

- ▶ Place the lawn scarifier on a level surface.
- ▶ Open the discharge flap and hold it open.
- ▶ Remove the grass catcher box upwards by the handle.
- ▶ Close the discharge flap.

8 Adjusting the Lawn Scarifier for the User

8.1 Folding Up and Adjusting the Handlebar

- ▶ Switch the lawn scarifier off, pull out the activation key and remove the battery.
- ▶ Place the lawn scarifier on a level surface.

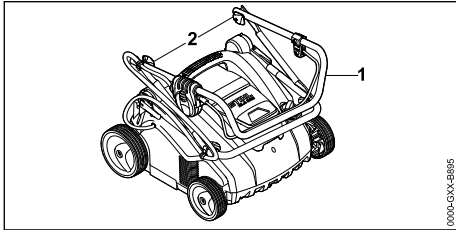

- ▶ Fold up upper handlebar (1).
- ▶ Tighten wing nuts (2).

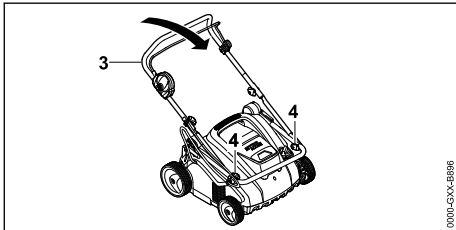

- ▶ Fold up centre handlebar section (3).
- ▶ Tighten wing nuts (4).

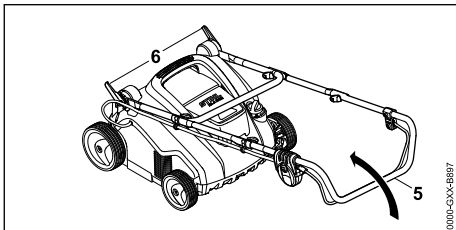

- ▶ Open quick-clamping devices (6).
- ▶ Fold up handlebar (5) fully.

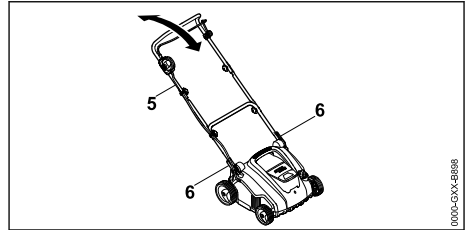

- ▶ Align handlebar (5) in the desired position and lock using quick-clamping devices (6).

8.2 Folding the Handlebar

- ▶ Switch the lawn scarifier off, pull out the activation key and remove the battery.
- ▶ Place the lawn scarifier on a level surface.
- ▶ Open the quick-clamping devices.
- ▶ Fold down the handlebar forwards, ensuring that the cable is not trapped.

9 Removing and Fitting the Battery

9.1 Fitting the Battery

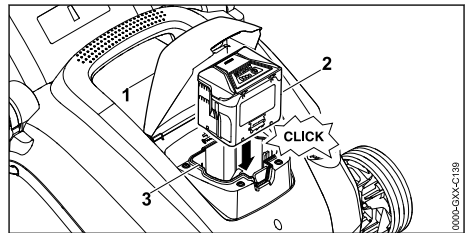

- ▶ Open flap (1) as far as the stop and hold.
- ▶ Push battery (2) into battery compartment (3) as far as it will go. Battery (2) engages with a click and is locked in place.
- ▶ Close flap (1).

9.2 Removing the Battery

- ▶ Place the lawn scarifier on a level surface.

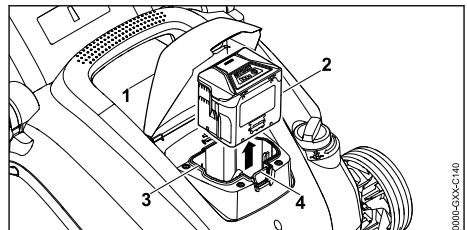

- ▶ Open flap (1) as far as the stop and hold.

- ▶ Press locking lever (4).
The battery (2) is released.
- ▶ Remove battery (2).
- ▶ Close flap (1).

10 Inserting and Removing the Activation Key

10.1 Inserting the Activation Key

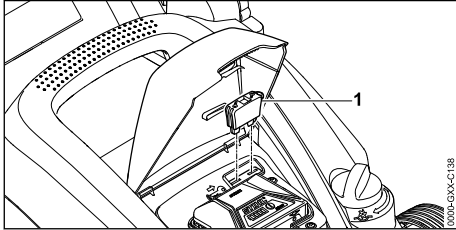

- ▶ Open flap (1) as far as the stop and hold.
- ▶ Insert activation key (2) in key receptacle (3).
- ▶ Close flap (1).

10.2 Removing the Activation Key

- ▶ Open the flap as far as the stop and hold.
- ▶ Pull out the activation key.
- ▶ Close the flap.
- ▶ Keep the activation key out of the reach of children.

11 Switching the Lawn Scarifier On and Off

11.1 Switching the Lawn Scarifier On

- ▶ Place the lawn scarifier on a level surface.

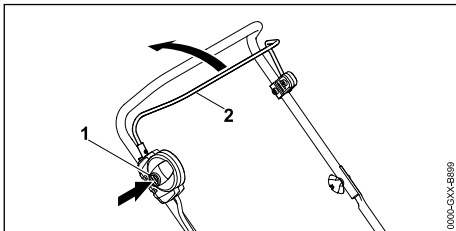

- ▶ Press locking button (1) with the right hand and hold.
- ▶ Pull control bar (2) with the left hand fully in the direction of the handlebar and hold so that the thumb encloses the handlebar.
The roller turns.
- ▶ Release locking button (1).

- ▶ Hold the handlebar and control bar (2) with the right hand so that the thumb encloses the handlebar.

11.2 Switching the Lawn Scarifier Off

- ▶ Release the control bar.
- ▶ Wait until the roller is no longer turning.
- ▶ If the roller continues to turn: pull out the activation key, remove the battery and consult a STIHL specialist dealer.
The lawn scarifier is defective.

12 Checking the Lawn Scarifier and Battery

12.1 Checking the Controls

Locking button and control bar

- ▶ Pull out the activation key.
- ▶ Remove the battery.
- ▶ Press the locking button and release it again.
- ▶ Pull the control bar fully in the direction of the handlebar and release it again.
- ▶ If the locking button or the control bar is stiff or does not spring back into the initial position: do not use the lawn scarifier and consult a STIHL specialist dealer.
The locking button or the control bar is defective.

Switching the lawn scarifier on

- ▶ Insert the activation key.
- ▶ Fit the battery.
- ▶ Press the locking button with the right hand and hold.
- ▶ Pull the control bar with the left hand fully in the direction of the handlebar and hold so that the thumb encloses the handlebar.
The roller turns.
- ▶ If 3 LEDs flash red: pull out the activation key, remove the battery and consult a STIHL specialist dealer.
There is a fault in the lawn scarifier.
- ▶ If the roller is not turning: switch the lawn scarifier off, pull out the activation key, remove the battery and consult a STIHL specialist dealer.
The lawn scarifier is defective.
- ▶ Release the locking button and control bar.
The roller stops turning after a short time.
- ▶ If the roller continues to turn: pull out the activation key, remove the battery and consult a STIHL specialist dealer.
The lawn scarifier is defective.

12.2 Checking the Rollers

- ▶ Switch the lawn scarifier off, pull out the activation key and remove the battery.
- ▶ Place the lawn scarifier on a level surface.
- ▶ Upend the scarifier,  17.1.

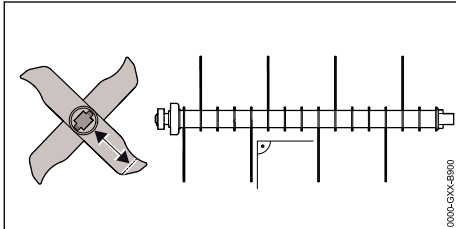

- ▶ Check the length of the blades.
The minimum length of the blades is marked.
- ▶ If the minimum length is fallen below: replace the roller,  21.2.
- ▶ If the blades are bent: consult a STIHL specialist dealer.
- ▶ If anything is unclear: consult a STIHL specialist dealer.

12.3 Testing the Battery

- ▶ Press button on battery.
The LEDs glow or flash.
- ▶ If the LEDs do not glow or flash: Do not use the battery and contact your STIHL servicing dealer.
There is a malfunction in the battery.

13 Working with the Lawn Scarifier

13.1 Holding and Guiding the Lawn Scarifier

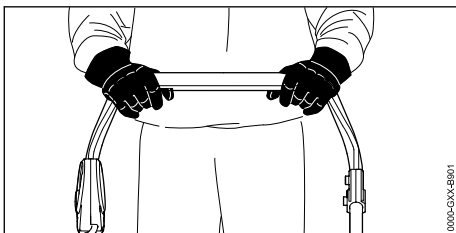

- ▶ Hold the handlebar with both hands so that the thumbs enclose the handlebar.

13.2 Setting the Working Depth and Transport Position

The working depth can be infinitely adjusted.

Setting the working depth

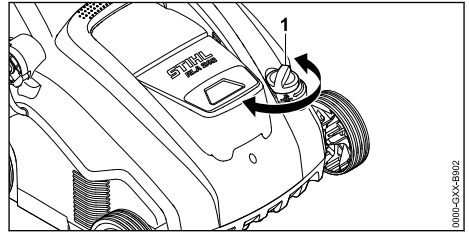

- ▶ Move rotary wheel (1) into the desired position.
The roller raises and lowers.

Setting the transport position

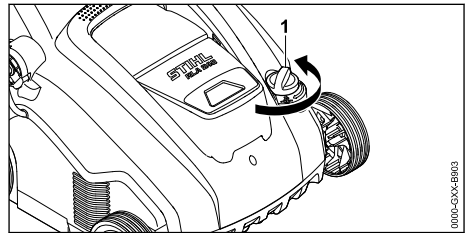

- ▶ Turn rotary wheel (1) anti-clockwise into the highest position.
The roller raises and no longer touches the ground.

13.3 Preparing the Lawn

The shorter the lawn is mown, the better the scarifying results. The ideal grass height is between 2 to 3 cm.

- ▶ Remove objects from the work area.
- ▶ Mark stationary obstacles (e.g. roots and tree trunks).
- ▶ If the grass is higher than 3 cm: mow the lawn.

13.4 Scarifying and Combing



Scarifying with the scarifying roller

Scarifying involves scratching the turf to remove weeds, moss, old clippings and lawn thatch.

- ▶ Set the working depth.
 - ▶ Place the roller in the highest position before starting.
 - ▶ Slowly lower the roller so it is just scratching the ground. The ideal scarifying depth is between 2 to 3 mm.

The grass roots are not damaged.

- ▶ Push the lawn scarifier forwards slowly and in a controlled manner.
- ▶ Avoid staying stationary in one place for any duration.

Combing with the combing roller

Combing involves carefully removing lawn thatch and excess moss previously loosened by scarifying from the lawn.

In addition, it counteracts soil compaction and the resulting lack of oxygen in the soil.

- ▶ Set the working depth.
 - ▶ Place the roller in the highest position before starting.
 - ▶ Slowly lower the roller until the spring-tines touch the ground.
- ▶ Push the lawn scarifier forwards slowly and in a controlled manner.
- ▶ Avoid staying stationary in one place for any duration.

13.5 Emptying the Grass Catcher Box

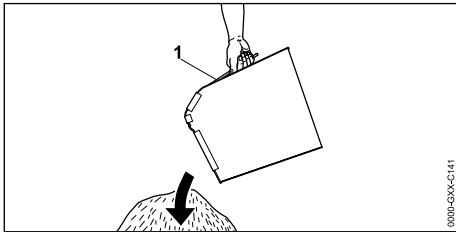

- ▶ Remove grass catcher box (1) upwards by the handle.
- ▶ Empty grass catcher box (1).

14 After Finishing Work

14.1 After Finishing Work

- ▶ Switch the lawn scarifier off, pull out the activation key and remove the battery.
- ▶ Place the lawn scarifier on a level surface.
- ▶ If the lawn scarifier is wet: allow the lawn scarifier to dry.
- ▶ Clean the lawn scarifier.

Caring for the lawn after scarifying

- ▶ Remove all scarified material from the lawn.

- ▶ Fertilise the lawn and re-seed bare patches.
- ▶ Water the lawn thoroughly.

Caring for the lawn after combing

- ▶ Remove all plant trimmings from the lawn.
- ▶ Water the lawn thoroughly.

15 Transporting

15.1 Transporting the Lawn Scarifier

- ▶ Switch the lawn scarifier off.
- ▶ Pull out the activation key and remove the battery.
- ▶ Place the lawn scarifier on a level surface.
- ▶ Detaching the grass catcher box
- ▶ Set the transport position.

Pushing the lawn scarifier

- ▶ Push the lawn scarifier forwards slowly and in a controlled manner.

Carrying the lawn scarifier

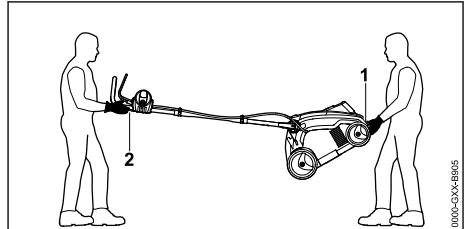

- ▶ If the lawn scarifier is being carried with the handlebar unfolded:
 - ▶ Wear work gloves made from resistant material.
 - ▶ One person holds the lawn scarifier by lower carrying handle (1) using both hands and another person holds handlebar (2) using both hands.
 - ▶ The lawn scarifier must be lifted and carried by two people.

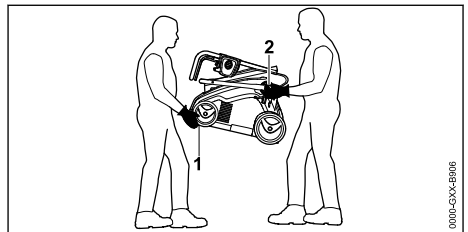

- ▶ If the lawn scarifier is being carried with the handlebar folded in:
 - ▶ Fold in the handlebar.
 - ▶ Wear work gloves made from resistant material.
 - ▶ One person holds the lawn scarifier at the front by lower carrying handle (1) using both hands and another person by the mounts of lower handlebar (2) using both hands.
 - ▶ The lawn scarifier must be lifted and carried by two people.

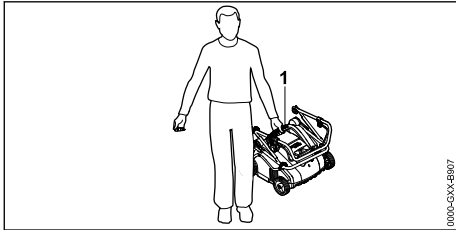

- ▶ If the lawn scarifier is being carried by one person:
 - ▶ Fold in the handlebar.
 - ▶ Hold the lawn scarifier by upper carrying handle (1).
 - ▶ Lift and carry the lawn scarifier.

Transporting the lawn scarifier in a vehicle

- ▶ Secure the lawn scarifier so it does not tip over and cannot move.

15.2 Transporting the Battery

- ▶ Switch the lawn scarifier off and remove the battery.
- ▶ Make sure that the battery is in safe condition.
- ▶ Pack the battery in such a way that it cannot move in the packaging.
- ▶ Secure the packaging so it cannot move.

The battery is subject to the requirements for transporting hazardous goods. The battery is classed as a UN 3480 (lithium-ion battery) and has been tested in accordance with the UN Manual of Tests and Criteria, Part III, subsection 38.3.

Please refer to www.stihl.com/safety-data-sheets for transport instructions.

16 Storing

16.1 Storing the Lawn Scarifier

- ▶ Switch the lawn scarifier off, pull out the activation key and remove the battery.
- ▶ Place the lawn scarifier on a level surface.
- ▶ Set the transport position.

- ▶ Store the lawn scarifier in accordance with the following conditions:
 - The lawn scarifier is out of reach of children.
 - The lawn scarifier is clean and dry.

16.2 Storing the Battery

STIHL recommends storing the battery at a charge state between 40% and 60% (2 LEDs illuminated green).

- ▶ Store the battery in accordance with the following conditions:
 - The battery is out of reach of children.
 - The battery is clean and dry.
 - The battery is in a closed room.
 - The battery is separate from the lawn scarifier.
 - If the battery is stored in the charger: disconnect the mains plug and store the battery at a charge state between 40% and 60% (2 LEDs illuminated green).
 - The battery is in the temperature range between - 10 °C and + 50 °C.

NOTICE

- If the battery is not stored as described in this instruction manual, the battery may become deeply discharged and irreparably damaged.
 - ▶ Charge a discharged battery before storing it. STIHL recommends storing the battery at a charge state between 40% and 60% (2 LEDs illuminated green).
 - ▶ Store the battery separately from the lawn scarifier.

17 Cleaning

17.1 Upending the Lawn Scarifier

- ▶ Switch the lawn scarifier off, pull out the activation key and remove the battery.
- ▶ Place the lawn scarifier on a level surface.
- ▶ Set the transport position.
- ▶ Detach the grass catcher box.

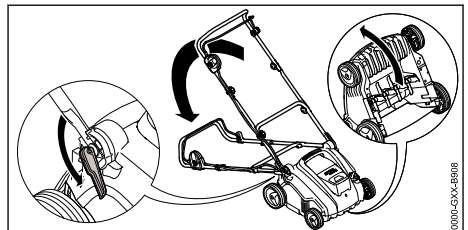

- ▶ Place the handlebar in the lowest position, 8.1.

- ▶ Press the handlebar downwards with the left hand and hold.
- ▶ Hold the lawn scarifier at the lower transport handle with the right hand and upend.

17.2 Cleaning the Lawn Scarifier

- ▶ Switch the lawn scarifier off, pull out the activation key and remove the battery.
- ▶ Place the lawn scarifier on a level surface.
- ▶ Clean the lawn scarifier with a damp cloth.
- ▶ Clean the discharge chute with a soft brush or a damp cloth.
- ▶ Remove any foreign bodies from the battery compartment and clean the battery compartment with a damp cloth.
- ▶ Clean the electric contacts in the battery compartment with a paintbrush or a soft brush.
- ▶ Clean the ventilation slots with a paintbrush.
- ▶ Upend the lawn scarifier.
- ▶ Clean the area around the roller and the roller with a soft brush or a damp cloth.

17.3 Cleaning the Battery

- ▶ Clean the battery with a damp cloth.

18 Maintenance

18.1 Maintenance Intervals

Maintenance intervals are dependent on the ambient conditions and the working conditions. STIHL recommends the following maintenance intervals:

After every fifth roller change.

- ▶ Have the roller fastening screw replaced by a STIHL specialist dealer.

Annual

- ▶ Have the lawn scarifier serviced by a STIHL specialist dealer.

18.2 Removing and Attaching the Roller

18.2.1 Detaching the Roller

- ▶ Switch the lawn scarifier off, pull out the activation key and remove the battery.

20 Troubleshooting

20.1 Remediating Lawn Scarifier or Battery Faults

| Fault | LEDs on the battery | Cause | Remedy |
|---|----------------------|--------------------------------------|-----------------------|
| The lawn scarifier does not start when switched on. | 1 LED flashes green. | The battery charge state is too low. | ▶ Charge the battery. |

- ▶ Upend the lawn scarifier.

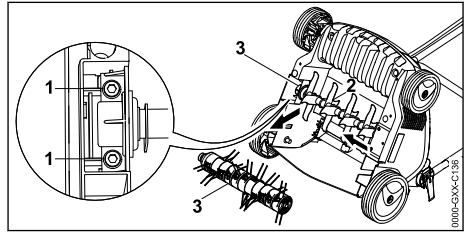

- ▶ Unscrew screws (1).
- ▶ Remove installed roller (3) together with holder (2).

18.2.2 Attaching the Roller

- ▶ Switch the lawn scarifier off, pull out the activation key and remove the battery.
- ▶ Upend the lawn scarifier.

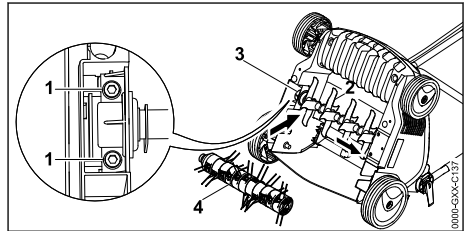

- ▶ Insert scarifying roller (2) or combing roller (4) together with holder (3) in the mount.
- ▶ Install screws (1) and tighten firmly.

19 Repairing

19.1 Repairing the Lawn Scarifier and Battery

The user should not repair the lawn scarifier, battery or rollers themselves.

- ▶ If the lawn scarifier, battery or rollers are damaged: do not use the lawn scarifier, battery or rollers and consult a STIHL specialist dealer.
- ▶ If warning signs are illegible or damaged: have the warning signs replaced by a STIHL specialist dealer.

| Fault | LEDs on the battery | Cause | Remedy |
|---|------------------------|--|--|
| | 1 LED illuminates red. | The battery is too warm or too cold. | <ul style="list-style-type: none"> ▶ Pull out the activation key. ▶ Remove the battery. ▶ Allow the battery to cool down or warm up. |
| | 3 LEDs flash red. | There is a fault in the lawn scarifier. | <ul style="list-style-type: none"> ▶ Pull out the activation key. ▶ Remove the battery. ▶ Clean the electric contacts in the battery compartment. ▶ Fit the battery. ▶ Switch the lawn scarifier on. ▶ If 3 LEDs still flash red: do not use the lawn scarifier and consult a STIHL specialist dealer. |
| | 3 LEDs illuminate red. | The lawn scarifier is too warm. | <ul style="list-style-type: none"> ▶ Pull out the activation key. ▶ Remove the battery. ▶ Allow the lawn scarifier to cool down. |
| | 4 LEDs flash red. | There is a fault in the battery. | <ul style="list-style-type: none"> ▶ Remove the battery and fit it again. ▶ Switch the lawn scarifier on. ▶ If 4 LEDs still flash red: do not use the battery and consult a STIHL specialist dealer. |
| | | The electrical connection between the lawn scarifier and battery has been interrupted. | <ul style="list-style-type: none"> ▶ Pull out the activation key. ▶ Remove the battery. ▶ Clean the electric contacts in the battery compartment. ▶ Insert the activation key. ▶ Fit the battery. |
| | | The lawn scarifier or battery are damp. | <ul style="list-style-type: none"> ▶ Pull out the activation key. ▶ Remove the battery. ▶ Clean the lawn scarifier. ▶ Allow the lawn scarifier or battery to dry. |
| | | The resistance at the roller is too great. | <ul style="list-style-type: none"> ▶ Reduce the working depth. ▶ Check the grass height and mow if necessary. |
| | | The area around the roller is blocked. | <ul style="list-style-type: none"> ▶ Clean the lawn scarifier. |
| The lawn scarifier stops during operation. | 3 LEDs illuminate red. | The lawn scarifier is too warm. | <ul style="list-style-type: none"> ▶ Pull out the activation key. ▶ Remove the battery. ▶ Allow the lawn scarifier to cool down. ▶ Clean the lawn scarifier. ▶ Do not switch the lawn scarifier on too frequently within a short time. ▶ Reduce the working depth. ▶ Scarify or comb lower grass. |
| | | The roller is blocked. | <ul style="list-style-type: none"> ▶ Pull out the activation key. ▶ Remove the battery. ▶ Clean the lawn scarifier. |
| | | There is an electrical fault. | <ul style="list-style-type: none"> ▶ Remove the battery and fit it again. ▶ Switch the lawn scarifier on. |
| The lawn scarifier vibrates excessively during operation. | | The bolts at the roller holder are loose. | <ul style="list-style-type: none"> ▶ Tighten the bolts. |
| | | The roller is not correctly balanced. | <ul style="list-style-type: none"> ▶ Consult a STIHL specialist dealer. |

| Fault | LEDs on the battery | Cause | Remedy |
|--|------------------------|---|--|
| The lawn scarifier operating time is too short. | | The battery is not fully charged. | ► Fully charge the battery. |
| | | The battery service life has been exceeded. | ► Replace the battery. |
| | | The area around the roller is blocked. | ► Clean the lawn scarifier. |
| | | The roller is blunt or worn. | ► Check the rollers. |
| | | The resistance at the roller is too great. | ► Reduce the working depth. ► Scarify or comb lower grass. |
| The battery gets stuck when fitting it into the battery compartment. | | The guides or electric contacts in the battery compartment are dirty. | ► Clean the lawn scarifier. |
| Charging fails to start after fitting the battery into the charger. | 1 LED illuminates red. | The battery is too warm or too cold. | ► Leave the battery inserted in the charger. Charging starts automatically as soon as the permissible temperature range is reached. |

21 Specifications

21.1 STIHL RLA 240.0 Lawn Scarifier

- Permissible battery: STIHL AK
- Weight without battery: 14 kg
- Maximum grass catcher box capacity: 50 l
- Working width: 34 cm
- Speed: 3500 rpm
- Working depth: Infinitely variable, adjustment range 15 mm

21.2 Rollers

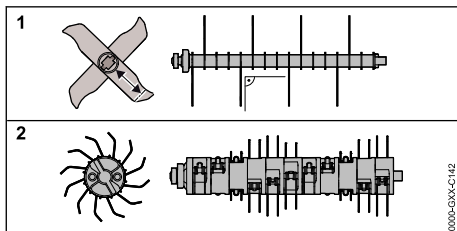

Scarifying roller

- 16 fixed blades

Combing roller

- 11x2 moving spring-tines

21.3 STIHL AK Battery

- Battery technology: Lithium-ion
- Voltage: 36 V

- Capacity in Ah: see rating label
- Energy content in Wh: see rating label
- Weight in kg: see rating label
- Permissible temperature range for operation and storage: -10°C to +50°C

21.4 Sound Values and Vibration Values

The K value for the sound pressure level is 3 dB(A). The K value for the sound power level is 3.2 dB(A). The K value for the vibration value is 2.4 m/s².

- Sound pressure level L_{pA} measured in accordance with EN 50636-2-92: 75 dB(A)
- Guaranteed sound power level $L_{WA,d}$ measured in accordance with 2000/14/EC / S.I. 2001/1701: 92 dB(A)
- Vibration value a_{hw} measured in accordance with EN ISO 20643, EN 50636-2-92, handlebar: 4.8 m/s²

The indicated vibration values were measured in accordance with a standardised test method and can be used for the purpose of comparing electrical appliances. The actual vibration values that occur may deviate from the indicated values, depending on the type of application. The indicated vibration values can be used for an initial assessment of the vibration load. The actual vibration load must be assessed. Times during which the electrical appliance is switched off,

along with times during which it is switched on but running without load, can also be taken into consideration.

For information on compliance with Employers' Vibration Directive 2002/44/EC and S.I. 2005/1093, see www.stihl.com/vib.

21.5 Normative Information

STIHL Tirol GmbH
Hans Peter Stihl-Strasse 5
6336 Langkampfen

Austria

confirms that the machine complies with the regulations in implementation of the following standards IEC 60335-1 and IEC 60335-2-92.

21.6 REACH

REACH is an EC regulation and stands for the Registration, Evaluation, Authorisation and Restriction of Chemical substances.

For information on compliance with the REACH regulation see www.stihl.com/reach.

22 Spare Parts and Accessories

22.1 Spare parts and accessories

STIHL These symbols indicate original STIHL spare parts and original STIHL accessories.

STIHL recommends the use of original STIHL spare parts and accessories.

Despite ongoing market observation, STIHL is unable to judge the reliability, safety and suitability of other manufacturers' spare parts and accessories; accordingly, STIHL cannot warrant for the use of those parts.

Original STIHL spare parts and original STIHL accessories are available from STIHL dealers.

23 Disposal

23.1 Disposing of the Lawn Scarifier and Battery

Information on disposal is available from your local authority or from a STIHL specialist dealer.

Improper disposal may be harmful to health and pollute the environment.

- Take STIHL products including packaging to a suitable collection point for recycling in accordance with local regulations.

- Do not dispose of the product with domestic waste.

24 EC Declaration of Conformity

24.1 STIHL RLA 240.0 Lawn Scarifier

STIHL Tirol GmbH
Hans Peter Stihl-Strasse 5
6336 Langkampfen

Austria

declares under our sole responsibility that

- design: lawn scarifier
- manufacturer's brand: STIHL
- type: RLA 240.0
- power: 900 W
- serial number: 6291

complies with the relevant provisions of Directives 2000/14/EC, 2006/42/EC, 2011/65/EU and 2014/30/EU and has been developed and manufactured in accordance with the versions of the following standards valid on the date of manufacture: EN 60335-1, EN ISO 12100 with reference to EN 50636-2-92, EN 55014-1 and EN 55014-2. The measured and guaranteed sound power levels were determined in accordance with Directive 2000/14/EC, Appendix V.

- Measured sound power level: 89.2 dB(A)
- Guaranteed sound power level: 92 dB(A)

The technical documents are stored at STIHL Tirol GmbH.

The year of manufacture and machine number are indicated on the lawn scarifier.

Langkampfen, 02.10.2020

STIHL Tirol GmbH

p.p. 

Matthias Fleischer, Head of Research and Development Division

p.p. 

Sven Zimmermann, Head of Quality Division

25 UKCA Declaration of Conformity

25.1 STIHL RLA 240.0 Lawn Scarifier

STIHL Tirol GmbH
Hans Peter Stihl-Strasse 5
6336 Langkampfen
Austria

declares under our sole responsibility that

- design: lawn scarifier
- manufacturer's brand: STIHL
- type: RLA 240.0
- power: 900 W
- serial number: 6291

complies with the relevant provisions of the UK regulations Noise Emission in the Environment by Equipment for Use Outdoors Regulations 2001, Supply of Machinery (Safety) Regulations 2008, Electromagnetic Compatibility Regulations 2016 and Restriction of the Use of Certain Hazardous Substances in Electrical and Electronic Equipment Regulations 2012 and has been developed and manufactured in accordance with the versions of the following standards valid on the date of manufacture: EN 60335-1, EN ISO 12100 with reference to EN 50636-2-92, EN 55014-1 and EN 55014-2. The measured and guaranteed sound power levels were determined in accordance with the UK regulation Noise Emission in the Environment by Equipment for Use Outdoors Regulations 2001, Schedule 8.

- Measured sound power level: 89.2 dB(A)
- Guaranteed sound power level: 92 dB(A)

The technical documents are stored at STIHL Tirol GmbH.

The year of manufacture and machine number are indicated on the lawn scarifier.

Langkampfen, 01.07.2022

STIHL Tirol GmbH

p.p. 

Matthias Fleischer, Head of Research and Development Division

p.p. 

Sven Zimmermann, Head of Quality Division

26 Safety Information for Lawn Scarifiers

26.1 Introduction

This chapter describes the general safety instructions preformulated on the basis of the standard EN 50636-2-92, Annex BB, for electrically operated lawn scarifiers.



WARNING

- **Read all the safety instructions, instructions, illustrations and technical data provided with the lawn scarifier.** Failure to comply with the following instructions may cause electrical shock, fire and/or serious injury. **Keep all safety instructions and instructions for the future.**

26.2 Training

- a) Read the instructions carefully, ensure that you are familiar with the controls and the correct use of the machine.
- b) Never allow people who are not familiar with these instructions or children to use the machine. Local regulations may impose age restrictions for users.
- c) Note that the user is responsible for accidents or hazards involving third parties or their property.

26.3 Preparation

- a) Always wear hearing protection and safety glasses when operating the machine.
- b) Always wear sturdy shoes and long trousers when operating the machine. Never operate the machine barefoot or in lightweight sandals. Avoid wearing loose clothing, clothing with hanging cords or ties.
- c) Carefully inspect the area on which the machine is to be used and remove any objects that could be taken in and thrown up by the machine.
- d) Use the machine only in the recommended position and only on a firm, level surface.
- e) Do not operate the machine on paved or gravelled surfaces where ejected material can cause injuries.
- f) Before switching the machine on, always check whether all bolts, nuts, pins and other fastenings are secure, and that the safety devices and protective grilles are in

place. Worn or damaged stickers must be replaced.

- g) Never operate the machine in the vicinity of other people, particularly children, or animals.

26.4 Operation

- a) Only work during the day or with good artificial light.
- b) Avoid using the machine when the grass is wet.
- c) Always ensure good stability, especially on slopes.
- d) Walk, do not run.
- e) Operate the machine across and never up or down the slope.
- f) Be particularly careful when changing direction on a slope.
- g) Do not scarify or comb on excessively steep slopes.
- h) Be particularly careful when turning the machine around or pulling it towards you.
- i) Stop the tines when the machine needs to be tilted for transportation over surfaces other than grass and when moving the machine from and to the area to be scarified.
- j) Never use the machine with damaged safety devices or protective grilles or without attached safety devices, e.g. deflectors and/or grass collection units.
- k) Start the motor carefully, in accordance with the operating instructions, and keep your feet a safe distance from the tines.
- l) The machine must not be tilted when starting the motor, unless the machine needs to be lifted for the process. In this case, only tilt it as far as is absolutely necessary and only raise the side facing away from the user. Always make sure that both hands are in the working position before returning the machine to the ground.
- m) Never transport the machine while the drive is running.
- n) Never put hands or feet on or underneath rotating parts. Always keep away from the discharge opening.
- o) Stop the motor and pull out the starting key. Ensure that all moving parts have come to a complete stop:
 - whenever you leave the machine;

- before removing blockages, including those in the discharge chute;
- before checking, cleaning or working on the machine;
- after coming into contact with a foreign object. Inspect the machine for damage and perform the necessary repairs before re-starting and using it.

If the machine begins to vibrate excessively, it must be checked immediately,

- check for damage;
- make the necessary repairs to damaged parts;
- check for loose parts and tighten them firmly.

26.5 Maintenance and Storage

- a) Ensure that all nuts, pins and bolts are tightly fastened and that the machine is in a safe working condition.
- b) Check the grass collection unit regularly for wear or loss of functionality.
- c) In the interests of safety, replace all worn or damaged parts.
- d) Be aware that on machines with more than one tine attachment, the movement of one tine attachment can cause the other tine attachments to turn.
- e) Ensure when adjusting the machine that your fingers do not become pinched between moving tine attachments and stationary parts of the machine.
- f) Allow the motor to cool down before storing the machine for extended periods.
- g) Note when maintaining the tine attachments that they can be moved even if the drive is switched off.
- h) In the interests of safety, replace all worn or damaged parts. Only use genuine spare parts and accessories.
- i) If the machine is stopped for maintenance, inspection or storage, or to replace an accessory part, the drive must be switched off, the activation key must be pulled out and it must be ensured that all moving parts have come to a complete stop. Allow the machine to cool down before conducting inspections, making settings, etc. Handle the machine with care and keep it clean.
- j) Store the machine out of reach of children.

Índice

| | | |
|----|---|----|
| 1 | Prólogo..... | 43 |
| 2 | Informaciones relativas a estas instrucciones para la reparación..... | 43 |
| 3 | Sinopsis..... | 44 |
| 4 | Indicaciones relativas a la seguridad..... | 45 |
| 5 | Preparar el escafricador para el trabajo...50 | |
| 6 | Cargar el acumulador y LEDs..... | 51 |
| 7 | Ensamblar el escafricador..... | 51 |
| 8 | Ajustar el escafricador para el usuario..... | 52 |
| 9 | Colocar y sacar el acumulador..... | 53 |
| 10 | Insertar la llave de seguridad y retirarla.... | 53 |
| 11 | Conectar y desconectar el escafricador...54 | |
| 12 | Comprobar el escafricador y la batería.... | 54 |
| 13 | Trabajar con el escafricador..... | 55 |
| 14 | Después del trabajo..... | 56 |
| 15 | Transporte..... | 56 |
| 16 | Almacenamiento..... | 57 |
| 17 | Limpia..... | 57 |
| 18 | Mantenimiento..... | 58 |
| 19 | Reparación..... | 58 |
| 20 | Subsanar las perturbaciones..... | 59 |
| 21 | Datos técnicos..... | 60 |
| 22 | Piezas de repuesto y accesorios..... | 61 |
| 23 | Gestión de residuos..... | 61 |
| 24 | Declaración de conformidad UE..... | 61 |
| 25 | Declaración de conformidad UKCA..... | 62 |
| 26 | Indicaciones técnicas de seguridad para escafricadores..... | 62 |

1 Prólogo

Distinguidos clientes,

Nos alegramos de que se hayan decidido por STIHL. Desarrollamos y confeccionamos nuestros productos en primera calidad y con arreglo a las necesidades de nuestros clientes. De esta manera conseguimos elaborar productos altamente fiables incluso en condiciones de esfuerzo extremas.

STIHL también presta un Servicio Postventa de primera calidad. Nuestros comercios especializados garantizan un asesoramiento e instrucciones competentes así como un amplio asesoramiento técnico.

STIHL se declara expresamente a favor de tratar la naturaleza de forma sostenible y responsable. Estas instrucciones de servicio pretenden asistirle para hacer un uso ecológico y seguro de su producto STIHL durante toda su vida útil.

Le agradecemos su confianza y le deseamos que disfrute de su producto STIHL.



Dr. Nikolas Stihl

IMPORTANTE: LEER ANTES DE USAR Y GUARDAR.

2 Informaciones relativas a estas instrucciones para la reparación

2.1 Documentación aplicable

Son aplicables las normas de seguridad locales.

- ▶ Además de este manual de instrucciones se deben leer, comprender y guardar los siguientes documentos:
 - Indicaciones de seguridad para batería STIHL AK
 - Manual de instrucciones para cargadores STIHL AL 101, 301, 500
 - Información de seguridad para baterías STIHL y productos con baterías incorporadas: www.stihl.com/safety-data-sheets

2.2 Marca de las indicaciones de advertencia en el texto



PELIGRO

- La indicación hace referencia a peligros que pueden provocar lesiones graves o la muerte.
 - ▶ Con las medidas mencionadas se pueden evitar lesiones graves o mortales.



ADVERTENCIA

- La indicación hace referencia a peligros que **pueden** provocar lesiones graves o la muerte.
 - ▶ Con las medidas mencionadas se pueden evitar lesiones graves o mortales.

INDICACIÓN

- La indicación hace referencia a peligros que pueden provocar daños materiales.
 - ▶ Con las medidas mencionadas se pueden evitar daños materiales.

2.3 Símbolos en el texto



Este símbolo remite a un capítulo de este manual de instrucciones.

3 Sinopsis

3.1 Escarificador

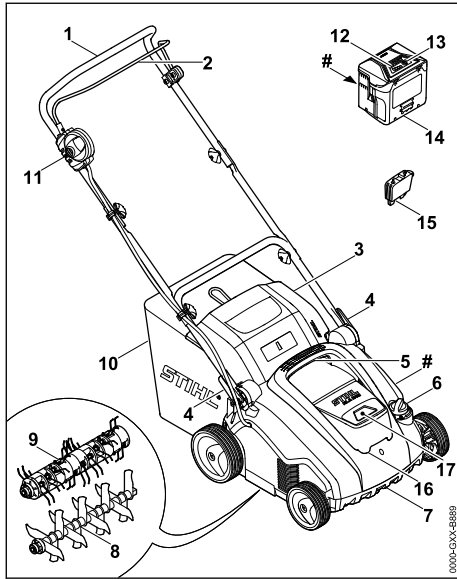

1 Manillar

El manillar sirve para sujetar, conducir y transportar el escarificador.

2 Estribo de mando

El estribo de mando conecta y desconecta el rodillo montado junto con el botón de bloqueo.

3 Deflector

El deflector cierra el canal de expulsión.

4 Dispositivos de ajuste rápido

Los dispositivos de ajuste rápido sirven para ajustar y plegar el manillar.

5 Asa de transporte superior

La asa de transporte superior sirve para transportar el escarificador.

6 Rueda giratoria

La rueda giratoria sirve para ajustar la profundidad de corte.

7 Asa de transporte inferior

El asa de transporte inferior sirve para volcar el escarificador hacia atrás.

8 Rodillo de escarificado

El rodillo de escarificado sirve para escarificar el césped.

9 Rodillo de rastrillado

El rodillo de rastrillado sirve para rastrillar el césped.

10 Recogedor de hierba

El recogedor de hierba recoge el material que se desprende del césped.

11 Botón de bloqueo

El botón de bloqueo conecta y desconecta el escarificador junto con el estribo de mando.

12 LED

Los LED indican el estado de carga de la batería y las anomalías.

13 Botón

El botón activa los LED de la batería.

14 Batería

La batería suministra energía al escarificador.

15 Llave de seguridad

La llave de seguridad activa el escarificador.

16 Tapa

La tapa cubre la batería y la llave de seguridad.

17 Compartimento de la batería

El compartimento de la batería incorpora la batería.

Placa de características con número de serie

3.2 Símbolos

Los símbolos pueden encontrarse en el escarificador y en la batería, y significan lo siguiente:



Este símbolo identifica la llave de seguridad.



Este símbolo identifica el alojamiento de la llave.



1 LED se enciende en rojo. La batería está demasiado caliente o demasiado fría.



4 LED parpadean en rojo. Hay una anomalía en la batería.



Potencia sonora garantizada según la directiva 2000/14/EC en dB(A) para que las emisiones sonoras de los productos sean comparables.



La indicación al lado del símbolo indica el contenido energético de la batería según la especificación del fabricante de las celdas. El contenido energético disponible en la práctica es menor.



No desechar el producto con la basura normal.



Encender el escarificador.

4 Indicaciones relativas a la seguridad

4.1 Símbolos de advertencia

Los símbolos de advertencia del escarificador significan lo siguiente:



Tener en cuenta las indicaciones de seguridad y las medidas a tomar.



Leer, comprender y guardar el manual de instrucciones.



Utilizar gafas de protección.



Tener en cuenta las indicaciones de seguridad respecto a los objetos lanzados al aire y las medidas a tomar.



Mantener la distancia de seguridad.



No tocar el rodillo en rotación.



Retirar la llave de seguridad al interrumpir el trabajo, durante el transporte y almacenamiento, y al realizar trabajos de mantenimiento o reparación.



Proteger el escarificador de la lluvia y la humedad.



Sacar la batería al interrumpir el trabajo, durante el transporte y almacenamiento, y al realizar trabajos de mantenimiento o reparación.



Proteger la batería del calor y del fuego.



Proteger la batería de la lluvia y la humedad, y no sumergirlo en ningún líquido.



Mantener el rango de temperatura admisible de la batería.

4.2 Uso de acuerdo a lo previsto

El escarificador STIHL RLA 240.0 sirve para las siguientes aplicaciones:

- Con el rodillo de escarificado: escarificar el césped
- Con el rodillo de rastrillado: rastrillar el césped

El escarificador no debe utilizarse cuando llueve.

Una batería STIHL AK suministra energía al escarificador.

STIHL recomienda utilizar la batería STIHL AK 20 o STIHL AK 30.

▲ ADVERTENCIA

- Las baterías que no han sido autorizadas por STIHL para el escarificador pueden provocar incendios y explosiones. Pueden producirse lesiones graves o mortales y también daños materiales.
 - ▶ Utilizar el escarificador con una batería STIHL AK.
- Si el escarificador o la batería no se utilizan de la forma prevista, puede haber personas que sean gravemente lesionadas o matadas y se pueden producir daños materiales.
 - ▶ Utilizar el escarificador y la batería de la manera descrita en este manual de instrucciones.

4.3 Exigencias al usuario

▲ ADVERTENCIA

- Los usuarios que no hayan sido instruidos no pueden reconocer ni evaluar los peligros relacionados con el escarificador y la batería. El usuario u otras personas pueden sufrir lesiones graves o mortales.



- ▶ Leer, comprender y guardar el manual de instrucciones.

- ▶ Si el escarificador o la batería se entrega a otra persona: entregar también el manual de instrucciones.
- ▶ Asegurarse de que el usuario cumpla los siguientes requisitos:
 - El usuario está descansado.
 - El usuario está capacitado en sentido corporal, sensorial y mental para manejar el escarificador y la batería y trabajar

con ellos. Si el usuario está capacitado para ello solo de forma limitada, podrá trabajar únicamente bajo supervisión o tras haber sido instruido por una persona responsable.

- El usuario puede reconocer y estimar los peligros del esscarificador y de la batería.
 - El usuario es consciente de su responsabilidad por los accidentes y daños que se produzcan.
 - El usuario es mayor de edad o está recibiendo una formación profesional bajo supervisión conforme a las disposiciones nacionales.
 - El usuario ha sido instruido por un distribuidor especializado STIHL o por una persona competente, antes de trabajar por primera vez con el esscarificador.
 - El usuario no está afectado por el consumo de alcohol, medicamentos o drogas.
- ▶ En caso de dudas: consultar a un distribuidor especializado STIHL.

4.4 Ropa y equipamiento de trabajo

⚠ ADVERTENCIA

- Durante el trabajo pueden salir despedidos objetos a alta velocidad. El usuario puede resultar lesionado.
-  ▶ Llevar gafas de protección ajustadas a la cabeza. Las gafas de protección apropiadas se han comprobado según la norma EN 166 o según disposiciones nacionales, y están a la venta en los comercios con su correspondiente identificación.
- ▶ Llevar un pantalón largo de material resistente.
- Durante el trabajo puede levantarse polvo. El polvo aspirado puede perjudicar la salud y provocar reacciones alérgicas.
 - ▶ Si se levanta polvo: llevar una máscara anti-polvo.
 - La ropa inapropiada puede quedar atrapada en madera, matorrales y en el esscarificador. Los usuarios que no lleven ropa apropiada puede ser gravemente lesionados.
 - ▶ Llevar ropa ajustada al cuerpo.
 - ▶ Quitarse bufandas y joyas.
 - Durante la limpieza, el mantenimiento o el transporte, el usuario puede entrar en contacto con el rodillo. El usuario puede resultar lesionado.

- ▶ Llevar guantes de trabajo de material resistente.
- El usuario que no lleva calzado apropiado puede resbalar. El usuario puede resultar lesionado.
 - ▶ Llevar calzado resistente y cerrado con suela antideslizante.

4.5 Sector de trabajo y entorno

4.5.1 Zona de trabajo y entorno

⚠ ADVERTENCIA

- Las personas ajenas al trabajo, niños y animales no pueden reconocer ni evaluar los peligros que se desprenden del esscarificador y de los objetos lanzados al aire. Las personas ajenas al trabajo, niños y animales pueden sufrir lesiones graves, y se pueden producir daños materiales.
 - ▶ Las personas ajenas al trabajo, niños y animales se deben alejar de la zona de trabajo.
-  ▶ Mantener una distancia suficiente a los objetos.
- ▶ No dejar el esscarificador sin vigilancia.
 - ▶ Asegurarse de que los niños no puedan jugar con el esscarificador.
- Si trabaja con lluvia, el usuario podría resbalar. El usuario podría sufrir lesiones graves o mortales.
 - ▶ Si llueve: no trabajar.
 - El esscarificador no está protegido contra el agua. Si se trabaja con lluvia o en entornos húmedos, puede producirse una descarga eléctrica. El usuario puede sufrir lesiones graves o mortales, y el esscarificador puede resultar dañado.
 - ▶ No trabajar bajo la lluvia ni en entornos húmedos.

-  ▶ Los componentes eléctricos del esscarificador pueden generar chispas. En entornos fácilmente inflamables o explosivos las chispas pueden provocar incendios y explosiones. Pueden producirse lesiones graves o mortales y también daños materiales.
 - ▶ No trabajar en un entorno fácilmente inflamable o explosivo.

4.5.2 Acumulador

⚠ ADVERTENCIA

- Las personas ajenas a la máquina, los niños y los animales no pueden identificar ni calcular

los peligros del acumulador. Las personas ajenas, los niños y los animales pueden sufrir graves lesiones.

- ▶ Mantener alejados a personas ajenas, a los niños y los animales.
- ▶ No dejar el acumulador sin vigilancia.
- ▶ Asegurarse de que los niños no puedan jugar con el acumulador.
- El acumulador no está protegido contra todas las influencias ambientales. Si el acumulador está expuesto a determinadas influencias ambientales, este puede prender fuego, explotar o dañarse de forma irreparable. Las personas pueden sufrir lesiones y se pueden producir daños materiales.



- ▶ Proteger el acumulador del calor y el fuego.
- ▶ No tirar los acumuladores al fuego.



- ▶ Utilizar y guardar el acumulador en un margen de temperatura de entre - 10 °C y + 50 °C.



- ▶ Proteger el acumulador de la lluvia y la humedad y no sumergirlo en líquidos.

- ▶ Mantener el acumulador apartado de pequeños objetos metálicos.
- ▶ No someter el acumulador a alta presión.
- ▶ No someter el acumulador a microondas.
- ▶ Proteger el acumulador contra productos químicos y sales.

4.6 Estado seguro

4.6.1 Escarificador

El escarificador se encuentra en un estado seguro cuando se cumplen las siguientes condiciones:

- El escarificador no está dañado.
- El escarificador está limpio y seco.
- Los mandos funcionan y no han sido modificados.
- Si el material desprendido del césped ha de recogerse en el recogedor de hierba: el recogedor de hierba debe estar enganchado correctamente.
- Si el material desprendido del césped ha de expulsarse por detrás: el recogedor de hierba debe estar desenganchado y el deflector cerrado.
- El rodillo está montado correctamente.
- En este escarificador se han montado accesorios originales STIHL.
- Los accesorios están montados correctamente.

▲ ADVERTENCIA

- En un estado que no sea seguro, es posible que ciertos componentes ya no funcionen correctamente y se desactiven dispositivos de seguridad. Pueden producirse lesiones graves o mortales.
 - ▶ Trabajar con un escarificador que no presente daños.
 - ▶ Si el escarificador está sucio: limpiar el escarificador.
 - ▶ Si el escarificador está mojado: secar el escarificador.
 - ▶ No modificar el escarificador.
 - ▶ Si los mandos no funcionan: no trabajar con el escarificador.
 - ▶ Si el material desprendido del césped ha de recogerse en el recogedor de hierba: enganchar el recogedor de hierba de la manera descrita en este manual de instrucciones.
 - ▶ Montar accesorios originales STIHL para este escarificador.
 - ▶ Montar el rodillo de la manera descrita en este manual de instrucciones.
 - ▶ Montar los accesorios de la manera descrita en este manual de instrucciones o en el manual de instrucciones del accesorio correspondiente.
 - ▶ No meter ningún objeto en las aberturas del escarificador.
 - ▶ Los contactos del adaptador para la llave no deben unirse con objetos metálicos ni tampoco deben cortocircuitarse.
 - ▶ Sustituir los rótulos desgastados o dañados.
 - ▶ En caso de dudas: consultar a un distribuidor especializado STIHL.

4.6.2 Rodillos

El rodillo de escarificado y el rodillo de rastrillado se encuentran en un estado seguro si se cumplen las siguientes condiciones:

- El eje, las cuchillas, los dientes flexibles y las piezas de montaje no presentan daños.
- El eje, las cuchillas y los dientes flexibles no presentan deformación alguna.
- El rodillo está montado correctamente.
- Las cuchillas y los dientes flexibles no tienen rebabas.
- La longitud de las cuchillas no es inferior al mínimo; 21.2.

▲ ADVERTENCIA

- Si las cuchillas y los dientes flexibles no se encuentran en un estado seguro, es posible

que partes de estas piezas se suelten y salgan despedidas. Personas pueden ser lesionadas gravemente.

- ▶ Trabajar solo con cuchillas, dientes flexibles y piezas de montaje que no presenten daño alguno.
- ▶ Si la longitud de las cuchillas es inferior al mínimo: sustituir el rodillo de escarificado.
- ▶ En caso de dudas: consultar a un distribuidor especializado STIHL.

4.6.3 Batería

La batería se encuentra en un estado seguro cuando se cumplen las siguientes condiciones:

- La batería no está dañada.
- La batería está limpia y seca.
- La batería funciona y no está modificada.

▲ ADVERTENCIA

- En un estado que no sea seguro, la batería ya no podrá funcionar con seguridad. Personas pueden ser lesionadas gravemente.
 - ▶ Trabajar solo con una batería que no esté dañada y funcione.
 - ▶ No cargar una batería dañada o defectuosa.
 - ▶ Si la batería está sucia o mojada: limpiar la batería y dejar que se seque.
 - ▶ No modificar la batería.
 - ▶ No meter ningún objeto en las aberturas de la batería.
 - ▶ No poner los contactos de la batería en contacto con objetos metálicos (no cortocircuitarlos).
 - ▶ No abrir la batería.
 - ▶ Sustituir los rótulos desgastados o dañados.
- De una batería dañada puede salir líquido. Si el líquido entra en contacto con la piel o los ojos, estos se podrán irritar.
 - ▶ Evitar cualquier contacto con el líquido.
 - ▶ Si se ha producido un contacto con la piel: lavar la piel afectada con agua abundante y jabón.
 - ▶ Si se ha producido un contacto con los ojos: lavar los ojos durante al menos 15 minutos con agua abundante y visitar a un médico.
- Una batería defectuosa o dañada puede oler raro, humear o arder. Personas pueden ser gravemente lesionadas o matadas y se pueden producir daños materiales.
 - ▶ Si la batería huele raro o humea: no utilizar la batería y mantenerla alejada de objetos inflamables.

- ▶ Si la batería arde: intentar apagar el fuego con un extintor o con agua.

4.7 Trabajo

▲ ADVERTENCIA

- En determinadas situaciones el usuario ya no puede trabajar de forma concentrada. El usuario puede tropezar, caer y resultar gravemente lesionado.
 - ▶ Trabajar de forma tranquila y reflexiva.
 - ▶ Si las condiciones lumínicas y de visibilidad son malas: no trabajar con el escarificador.
 - ▶ Manejar el escarificador solo.
 - ▶ Prestar atención a los obstáculos.
 - ▶ No volcar el escarificador.
 - ▶ Trabajar de pie sobre el suelo y mantener el equilibrio.
 - ▶ Si aparecen signos de cansancio: hacer una pausa.
 - ▶ Si se escarifica o se rastrilla el césped en una pendiente: hacerlo en sentido perpendicular a la pendiente.
 - ▶ No escarificar ni rastrillar el césped en pendientes que superen una inclinación del 25° (46,6%).
- El rodillo en rotación puede cortar al usuario. El usuario puede resultar gravemente lesionado.
 - ▶ No tocar el rodillo en rotación.



- Si el rodillo está bloqueado por un objeto: apagar el escarificador, retirar la llave de seguridad y sacar la batería. Solo después se debe retirar el objeto.
- Si durante el trabajo el escarificador sufre cambios o se comporta de una forma poco habitual, es posible que no se encuentre en un estado seguro. Pueden producirse lesiones graves y daños materiales.
 - ▶ Finalizar el trabajo, apagar el escarificador, retirar la llave de seguridad, sacar la batería y consultar a un distribuidor especializado STIHL.
- Durante el trabajo pueden producirse vibraciones ocasionadas por el escarificador.
 - ▶ Utilizar guantes.
 - ▶ Hacer pausas para descansar del trabajo.
 - ▶ Si se presentan señales de un trastorno circulatorio: acudir a un médico.
- Si durante el trabajo el rodillo choca contra un objeto extraño, dicho objeto o partes de él podrían ser lanzadas al aire a alta velocidad.

Pueden producirse lesiones y daños materiales.

- ▶ Retirar cualquier objeto extraño de la zona de trabajo.
- ▶ Marcar y rodear cualquier obstáculo (p. ej., raíces y tocones).
- Si se suelta el estribo de mando, el rodillo seguirá girando brevemente. Pueden producirse lesiones graves.
 - ▶ Esperar hasta que el rodillo deje de girar.
- Si el rodillo en rotación choca contra un objeto duro, pueden producirse chispas. En entornos fácilmente inflamables las chispas pueden provocar incendios. Pueden producirse lesiones graves o mortales y también daños materiales.
 - ▶ No trabajar en un entorno fácilmente inflamable.
- Si el esscarificador se estaciona en superficies escarpadas, podría salir rodando involuntariamente. Pueden producirse lesiones y daños materiales.
 - ▶ El esscarificador solo se debe soltar cuando se encuentra en una superficie plana, para que no pueda salir rodando.
- Si se fijan objetos al manillar, el esscarificador podría volcar debido al peso adicional de dichos objetos. Pueden producirse lesiones y daños materiales.
 - ▶ No fijar ningún objeto al manillar.

▲ PELIGRO

- Si se trabaja en las cercanías de cables eléctricos, el rodillo podría entrar en contacto con estos y dañarlos. El usuario podría sufrir lesiones graves o mortales.
 - ▶ No trabajar en las cercanías de cables eléctricos.
- Si se trabaja durante una tormenta, el usuario puede recibir el impacto de un rayo. El usuario podría sufrir lesiones graves o mortales.
 - ▶ Si hay tormenta: no trabajar.

4.8 Transporte

4.8.1 Transporte

▲ ADVERTENCIA

- Durante el transporte el esscarificador puede volcar o moverse. Personas pueden resultar lesionadas y se puede producir un daño material.
 - ▶ Apagar el esscarificador.
 - ▶ Esperar hasta que el rodillo deje de girar.



- ▶ Extraer la llave de seguridad.



- ▶ Sacar la batería.

- ▶ Colocar el esscarificador sobre una superficie llana.
- ▶ Ajustar la posición de transporte.
- ▶ Transportar el esscarificador por encima de los obstáculos (p. ej., escalones y bordillos).
- ▶ Asegurar el esscarificador con cinchas tensores, correas, o con una red, de tal manera que no pueda volcar ni moverse.

4.8.2 Acumulador

▲ ADVERTENCIA

- El acumulador no está protegido contra todas las influencias ambientales. Si el acumulador está expuesto a determinadas influencias ambientales, puede dañarse y se pueden producir daños materiales.
 - ▶ No transportar un acumulador dañado.
- Durante el transporte, el acumulador puede volcarse o moverse. Las personas pueden sufrir lesiones y se pueden producir daños materiales.
 - ▶ Empaquetar el acumulador en el embalaje, de manera que no pueda moverse.
 - ▶ Asegurar el embalaje, de manera que no pueda moverse.

4.9 Almacenamiento

4.9.1 Almacenamiento

▲ ADVERTENCIA

- Los niños no pueden reconocer ni estimar los peligros del esscarificador. Los niños pueden ser lesionados gravemente.



- ▶ Extraer la llave de seguridad.



- ▶ Sacar la batería.

- ▶ Almacenar el esscarificador fuera del alcance de los niños.
- Los contactos eléctricos del esscarificador y los componentes metálicos pueden sufrir corrosión debido a la humedad. El esscarificador puede ser dañado.



- ▶ Extraer la llave de seguridad.



- ▶ Sacar la batería.



- ▶ Almacenar el esscarificador en un lugar limpio y seco.

4.9.2 Batería

▲ ADVERTENCIA

- Los niños no pueden reconocer ni estimar los peligros relacionados con la batería. Los niños pueden sufrir lesiones graves.
 - ▶ Guardar la batería fuera del alcance de los niños.
- La batería no está protegida de todas las influencias ambientales. Si la batería está sometida a ciertas influencias ambientales, es posible que se dañe irreparablemente.
 - ▶ Guardar la batería en un lugar limpio y seco.
 - ▶ Guardar la batería en un lugar cerrado.
 - ▶ Guardar la batería separada del esscarificador.
 - ▶ Si la batería se guarda en el cargador: desconectar el enchufe de red y guardar la batería con un estado de carga que oscile entre un 40 y un 60 % (2 LED encendidos en verde).
 - ▶ Guardar la batería a una temperatura que oscile entre - 10 °C y + 50 °C.

4.10 Limpieza, mantenimiento y reparación

▲ ADVERTENCIA

- Si durante la limpieza, el mantenimiento o la reparación estuviera colocada la llave de seguridad y la batería, el esscarificador se podría conectar involuntariamente. Pueden producirse lesiones graves y daños materiales.

- ▶ Esperar hasta que el rodillo deje de girar.



- ▶ Retirar la llave de seguridad.



- ▶ Sacar la batería.



- Los limpiadores corrosivos, la limpieza con chorro de agua u objetos puntiagudos podrían

dañar el esscarificador, los rodillos y la batería. Si el esscarificador, los rodillos y la batería no se limpian bien, es posible que ciertos componentes ya no funcionen correctamente y se desactiven dispositivos de seguridad. Pueden producirse lesiones graves.





- ▶ Limpiar el esscarificador, los rodillos y la batería de la manera descrita en este manual de instrucciones.
- Si el esscarificador, los rodillos o la batería no reciben un buen mantenimiento o reparación, es posible que ciertos componentes ya no funcionen correctamente y se desactiven dispositivos de seguridad. Pueden producirse lesiones graves o mortales.
 - ▶ Uno mismo no debería revisar ni reparar el esscarificador y la batería.
 - ▶ Si el esscarificador o la batería tienen que someterse a un mantenimiento o reparación: consultar a un distribuidor especializado STIHL.
 - ▶ Mantener los rodillos de la manera descrita en este manual de instrucciones.
- Durante la limpieza, el mantenimiento o la reparación de los rodillos, las cuchillas y los dientes flexibles podrían moverse. El usuario podría cortarse y sufrir lesiones con los filos.
 - ▶ Llevar guantes de trabajo de material resistente.

5 Preparar el esscarificador para el trabajo

5.1 Preparar el esscarificador para el trabajo

Antes de comenzar cualquier trabajo deben realizarse los siguientes pasos:

- ▶ Retirar el material de embalaje y los seguros de transporte.
- ▶ Asegurarse de que los siguientes componentes se encuentren en un estado seguro:
 - Escarificador; 4.6.
 - Rodillos; 4.6.2.
 - Batería; 4.6.3.
- ▶ Comprobar la batería; 12.3.
- ▶ Cargar la batería completamente; 6.1.
- ▶ Limpiar el esscarificador; 17.
- ▶ Comprobar los rodillos; 12.2.
- ▶ Montar el manillar; 7.1
- ▶ Asegurarse de que no se encuentre ningún rodillo en el compartimento de transporte; 7.2.
- ▶ Desplegar y ajustar el manillar; 8.1.

- ▶ Si el material desprendido del césped ha de recogerse en el recogedor de hierba: enganchar el recogedor;  7.3.2.
- ▶ Si el material desprendido del césped ha de expulsarse por detrás: desenganchar el recogedor;  7.3.3.
- ▶ Ajustar la profundidad de corte;  13.2.
- ▶ Comprobar los mandos;  12.1.
- ▶ Si fuera imposible realizar los pasos: no utilizar el escarificador y acudir a un distribuidor especializado STIHL.

6 Cargar el acumulador y LEDs

6.1 Cargar la batería

El tiempo de carga depende de diversos factores que ejercen su influencia, como p. ej., la temperatura de la batería o la temperatura ambiente. El tiempo de carga real puede diferir del tiempo de carga indicado. El tiempo de carga se indica en www.stihl.com/charging-times.

- ▶ Cargar la batería como se describe en el manual de instrucciones para el cargador STIHL AL 101, 301, 500.

6.2 Indicar el estado de carga

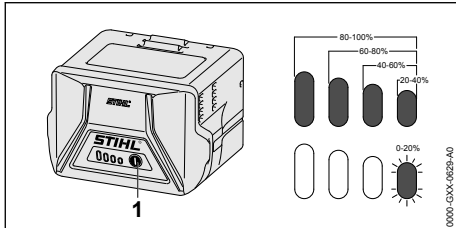

- ▶ Pulsar la tecla (1).
Los LEDs lucen en verde durante unos 5 segundos e indican el estado de carga.
- ▶ Si el LED derecho parpadea en verde: cargar el acumulador.

6.3 LED en batería

Los LED pueden indicar el estado de carga de la batería o las anomalías. Los LED pueden encenderse o parpadear en color verde o rojo.

Si los LED se encienden o parpadean en verde, se indica el estado de carga.

- ▶ Si los LED se encienden o parpadean en rojo: subsanar las anomalías;  20.1.
En el escarificador o en la batería hay una anomalía.

7 Ensamblar el escarificador

7.1 Montar el manillar

- ▶ Apagar el escarificador, retirar la llave de seguridad y sacar la batería.
- ▶ Colocar el escarificador sobre una superficie llana.

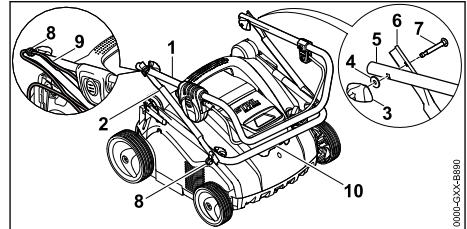

- ▶ Colocar los soportes (8) sobre los tornillos (7).
- ▶ Alinear la parte superior (1) y central (2) del manillar de tal manera que coincidan los orificios.
- ▶ Colocar el tornillo (7) y alinearlos de tal manera que en ambos lados la cabeza del tornillo esté apoyada al ras contra la parte central del manillar (2).
- ▶ Colocar la arandela (4) sobre el tornillo (7).
- ▶ Enroscar la tuerca de mariposa (3).
- ▶ Alinear la parte inferior (10) y central (2) del manillar de tal manera que coincidan los orificios.
- ▶ Colocar el tornillo (7) y alinearlos de tal manera que en ambos lados la cabeza del tornillo esté apoyada al ras contra la parte central del manillar (2).
- ▶ Colocar la arandela (4) sobre el tornillo (7).
- ▶ Enroscar la tuerca de mariposa (3).
- ▶ Meter el cable (9) en los soportes (8) aplicando presión.

El manillar no se tiene que desmontar otra vez.

7.2 Sacar el rodillo de rastrillado del compartimento de transporte antes de la primera puesta en servicio

- ▶ Apagar el escarificador, retirar la llave de seguridad y sacar la batería.
- ▶ Colocar el escarificador sobre una superficie llana.

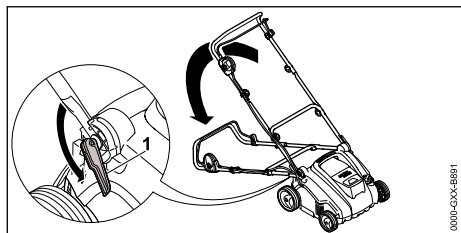

- ▶ Abrir los dispositivos de ajuste rápido (1) y colocar el manillar hacia atrás.
- ▶ Agarrar el escarificador por el asa de transporte inferior y volcarlo hacia atrás.

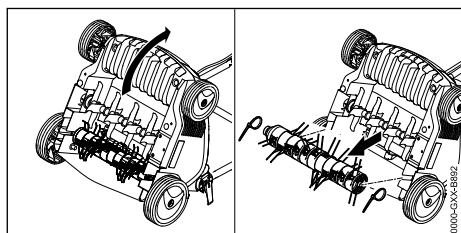

- ▶ Sacar los sujetacables.
- ▶ Sacar el rodillo de rastrillado del compartimento de transporte y guardarlo en un lugar seguro.

7.3 Ensamblar, enganchar y desenganchar el recogedor de hierba

7.3.1 Ensamblar el recogedor de hierba

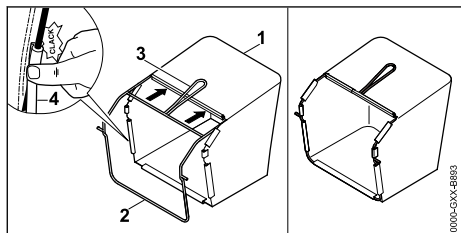

- ▶ Tirar del saco recogedor (1) y colocarlo encima del bastidor (2), de tal manera que la placa base se encuentre abajo y el asidero (3) quede situado en la parte exterior del saco.
- ▶ Encajar los perfiles de plástico (4) en el bastidor. Los perfiles de plástico encajarán haciendo clic.

7.3.2 Enganchar el recogedor de hierba

- ▶ Apagar el escarificador.

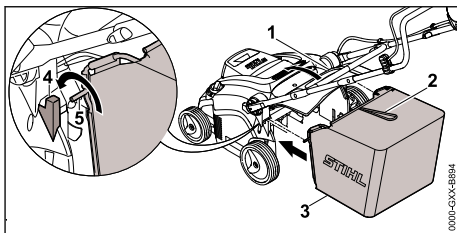

- ▶ Abrir el deflector (1) y mantenerlo abierto.
- ▶ Agarrar el recogedor de hierba (3) por el asidero (2) y enganchar el eje (5) en el alojamiento (4).
- ▶ Depositar el deflector (1) sobre el recogedor de hierba (3).

7.3.3 Desenganchar el recogedor de hierba

- ▶ Apagar el escarificador.
- ▶ Colocar el escarificador sobre una superficie llana.
- ▶ Abrir el deflector y mantenerlo en esta posición.
- ▶ Retirar el recogedor de hierba tirando del asidero hacia arriba.
- ▶ Cerrar el deflector.

8 Ajustar el escarificador para el usuario

8.1 Desplegar y ajustar el manillar

- ▶ Apagar el escarificador, retirar la llave de seguridad y sacar la batería.
- ▶ Colocar el escarificador sobre una superficie llana.

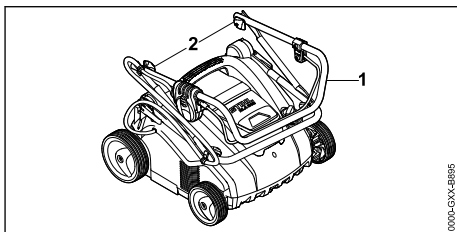

- ▶ Desplegar la parte superior del manillar (1).
- ▶ Apretar las tuercas de mariposa (2).

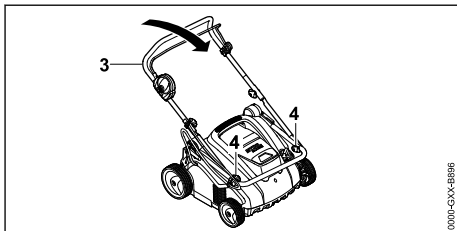

- ▶ Desplegar la parte central del manillar (3).
- ▶ Apretar las tuercas de mariposa (4).

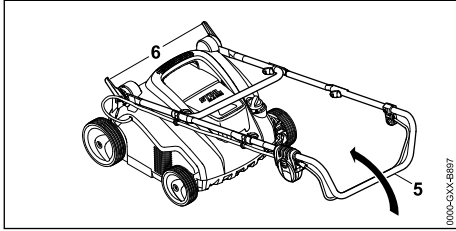

- ▶ Abrir los dispositivos de ajuste rápido (6).
- ▶ Desplegar el manillar (5) por completo.

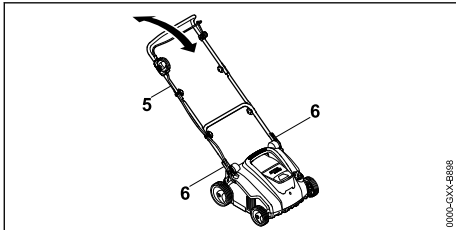

- ▶ Ajustar el manillar (5) en la posición deseada y fijarlo con los dispositivos de ajuste rápido (6).

8.2 Plegar el manillar

- ▶ Apagar el escarificador, retirar la llave de seguridad y sacar la batería.
- ▶ Colocar el escarificador sobre una superficie llana.
- ▶ Abrir los dispositivos de ajuste rápido.
- ▶ Plegar el manillar hacia delante y prestar atención a no pillar el cable.

9 Colocar y sacar el acumulador

9.1 Colocar la batería

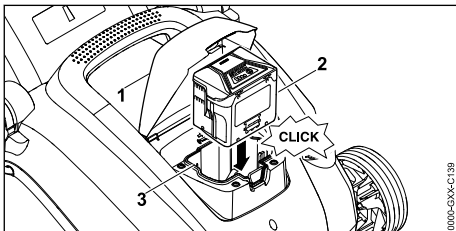

- ▶ Abrir la tapa (1) hasta el tope y mantenerla abierta.
- ▶ Introducir la batería (2) hasta el tope en el compartimento (3) aplicando presión.

La batería (2) encaja haciendo clic y está bloqueada.

- ▶ Cerrar la tapa (1).

9.2 Sacar la batería

- ▶ Colocar el escarificador sobre una superficie llana.

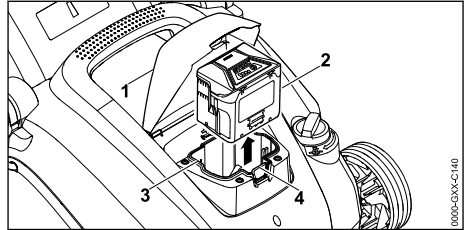

- ▶ Abrir la tapa (1) hasta el tope y mantenerla abierta.
- ▶ Presionar la palanca de bloqueo (4). La batería (2) está desbloqueada.
- ▶ Sacar la batería (2).
- ▶ Cerrar la tapa (1).

10 Insertar la llave de seguridad y retirarla

10.1 Insertar la llave de seguridad

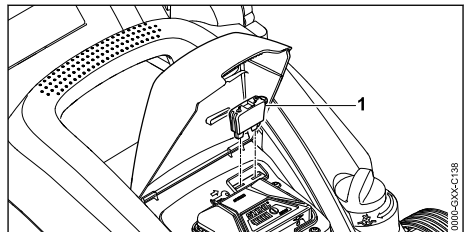

- ▶ Abrir la tapa (1) hasta el tope y mantenerla abierta.
- ▶ Insertar la llave de seguridad (2) en el adaptador (3).
- ▶ Cerrar la tapa (1).

10.2 Extraer la llave de seguridad

- ▶ Abrir la tapa hasta el tope y mantenerla abierta.
- ▶ Extraer la llave de seguridad.
- ▶ Cerrar la tapa.
- ▶ Guardar la llave de seguridad fuera del alcance de los niños.

11 Conectar y desconectar el esscarificador

11.1 Encender el esscarificador

- ▶ Colocar el esscarificador sobre una superficie llana.

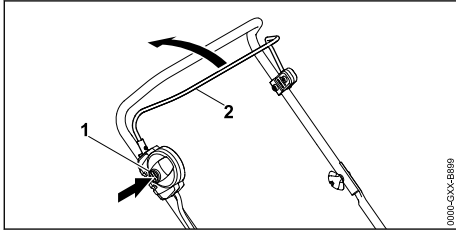

- ▶ Presionar el botón de bloqueo (1) con la mano derecha y mantenerlo presionado.
- ▶ Tirar del estribo de mando (2) con la mano izquierda completamente en dirección al manillar, y sujetarlo de tal manera que el pulgar rodee el manillar. El rodillo comenzará a girar.
- ▶ Soltar el botón de bloqueo (1).
- ▶ Sujetar el manillar y el estribo de mando (2) con la mano derecha, de tal manera que el pulgar rodee el manillar.

11.2 Apagar el esscarificador

- ▶ Soltar el estribo de mando.
- ▶ Esperar hasta que el rodillo deje de girar.
- ▶ Si el rodillo sigue girando:retirar la llave de seguridad, sacar la batería y consultar a un distribuidor especializado STIHL. El esscarificador está defectuoso.

12 Comprobar el esscarificador y la batería

12.1 Comprobar los mandos

Botón de bloqueo y estribo de mando

- ▶ Extraer la llave de seguridad.
- ▶ Sacar la batería.
- ▶ Apretar el botón de bloqueo y soltarlo nuevamente.
- ▶ Tirar del estribo de mando completamente en dirección al manillar y soltarlo de nuevo.
- ▶ Si el botón de bloqueo o el estribo de mando se mueve con dificultad o no regresa a su posición inicial:no utilizar el esscarificador y consultar a un distribuidor especializado STIHL. El botón de bloqueo o el estribo de mando está defectuoso.

Encender el esscarificador

- ▶ Insertar la llave de seguridad.
- ▶ Colocar la batería.
- ▶ Presionar el botón de bloqueo con la mano derecha y mantenerlo presionado.
- ▶ Tirar del estribo de mando con la mano izquierda completamente en dirección al manillar, y sujetarlo de tal manera que el pulgar rodee el manillar. El rodillo comenzará a girar.
- ▶ Si 3 LED parpadean en rojo:retirar la llave de seguridad, sacar la batería y consultar a un distribuidor especializado STIHL. El esscarificador presenta una anomalía.
- ▶ Si el rodillo no gira:apagar el esscarificador, retirar la llave de seguridad, sacar la batería y consultar a un distribuidor especializado STIHL. El esscarificador está defectuoso.
- ▶ Soltar el botón de bloqueo y el estribo de mando. Después de un breve tiempo el rodillo dejará de girar.
- ▶ Si el rodillo sigue girando:retirar la llave de seguridad, sacar la batería y consultar a un distribuidor especializado STIHL. El esscarificador está defectuoso.

12.2 Comprobar los rodillos

- ▶ Apagar el esscarificador, retirar la llave de seguridad y sacar la batería.
- ▶ Colocar el esscarificador sobre una superficie llana.
- ▶ Volcar el esscarificador hacia atrás; 17.1.

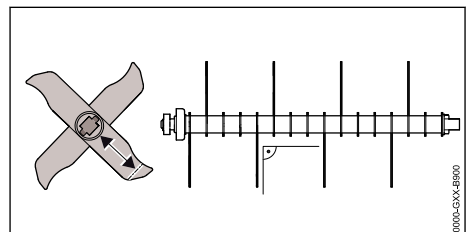

- ▶ Comprobar la longitud de las cuchillas. La longitud mínima de las cuchillas está indicada.
- ▶ Si la longitud es inferior al mínimo:sustituir el rodillo; 21.2.
- ▶ Si las cuchillas están dobladas:consultar a un distribuidor especializado STIHL.
- ▶ En caso de dudas:consultar a un distribuidor especializado STIHL.

12.3 Comprobar el acumulador

- ▶ Pulsar la tecla en el acumulador
Los LEDs lucen o parpadean.
 - ▶ Si los LEDs no lucen o parpadean: no utilizar el acumulador y acudir a un distribuidor especializado STIHL.
- Hay una perturbación en el acumulador.

13 Trabajar con el escarificador

13.1 Sujetar y conducir el escarificador

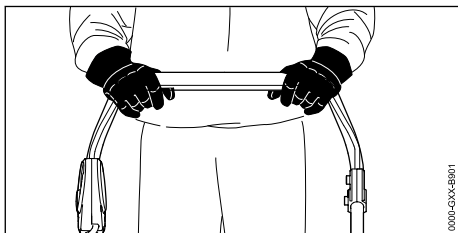

- ▶ Sujetar el manillar con ambas manos de tal manera que los pulgares rodeen el manillar.

13.2 Ajustar la profundidad de corte y la posición de transporte

La profundidad de corte se puede ajustar de manera progresiva.

Ajustar la profundidad de corte

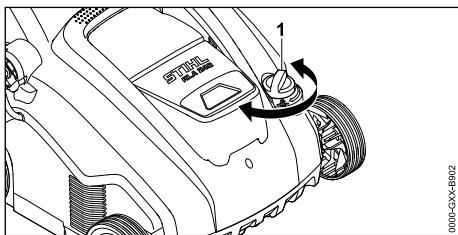

- ▶ Colocar la rueda giratoria (1) en la posición deseada.
El rodillo subirá y bajará.

Ajustar la posición de transporte

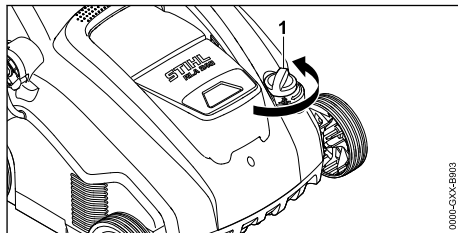

- ▶ Girar la rueda giratoria (1) a la posición más alta en sentido antihorario.
El rodillo subirá y ya no tocará más el suelo.

13.3 Preparar la superficie de césped

Cuanto más corto esté el césped, mejor se podrá airear con el escarificador. La altura ideal de la hierba es de 2 a 3 cm.

- ▶ Retirar cualquier objeto de la zona de trabajo.
- ▶ Marcar los obstáculos que no se puedan retirar (p. ej., raíces y troncos).
- ▶ Si la altura del césped es superior a 3 cm: cortar el césped.

13.4 Escarificar y rastrillar



Escarificar con el rodillo de escarificado

Durante el escarificado se rasca ligeramente el césped, eliminándose así la mala hierba, el musgo, los restos de material cortado y los enredos de hierba.

- ▶ Ajustar la profundidad de corte.
 - ▶ Colocar el rodillo en la posición más alta antes de comenzar.
 - ▶ Bajar el rodillo lentamente, solo para rasca ligeramente el suelo. La profundidad de rasgado ideal es de 2 a 3 mm.

Las raíces de césped no resultan dañadas.

- ▶ Empujar el escarificador hacia delante lentamente y en forma controlada.
- ▶ No permanecer demasiado tiempo en el mismo sitio.

Rastrillar con el rodillo de rastrillado

Durante el rastrillado, los enredos de hierba y el musgo remanente, soltado previamente mediante el escarificado, se rastrilla cuidadosamente para retirarlo del césped.

Con ello también se impide que el suelo se compacte y, como consecuencia, sufra de una falta de oxígeno.

- ▶ Ajustar la profundidad de corte.
 - ▶ Colocar el rodillo en la posición más alta antes de comenzar.
 - ▶ Bajar el rodillo lentamente hasta que los dientes flexibles toquen el suelo.
- ▶ Empujar el escarificador hacia delante lentamente y en forma controlada.
- ▶ No permanecer demasiado tiempo en el mismo sitio.

13.5 Vaciar el recogedor de hierba

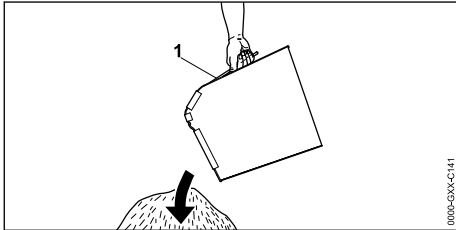

- ▶ Retirar el recogedor de hierba (1) tirando del asidero hacia arriba.
- ▶ Vaciar el recogedor de hierba (1).

14 Después del trabajo

14.1 Después del trabajo

- ▶ Apagar el escarificador, retirar la llave de seguridad y sacar la batería.
- ▶ Colocar el escarificador sobre una superficie llana.
- ▶ Si el escarificador está mojado:dejar que se seque el escarificador.
- ▶ Limpiar el escarificador.

Cuidar el césped después del escarificado

- ▶ Quitar todo el material de escarificación de la superficie de césped.
- ▶ Abonar el césped y sembrar de nuevo las zonas calvas que se hayan formado.
- ▶ Regar el césped abundantemente.

Cuidar el césped después del rastrillado

- ▶ Retirar todos los restos de plantas de la superficie de césped.
- ▶ Regar el césped abundantemente.

15 Transporte

15.1 Transportar el escarificador

- ▶ Apagar el escarificador.
- ▶ Retirar la llave de seguridad y sacar la batería.
- ▶ Colocar el escarificador sobre una superficie llana.
- ▶ Desenganchar el recogedor de hierba
- ▶ Ajustar la posición de transporte.

Empujar el escarificador

- ▶ Empujar el escarificador hacia delante lentamente y en forma controlada.

Transportar el escarificador a mano

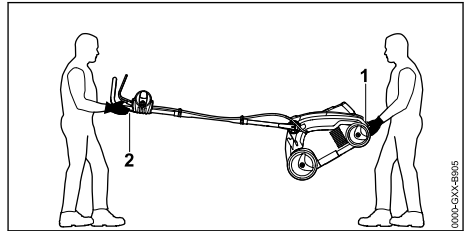

- ▶ Si se transporta el escarificador con el manillar desplegado:
 - ▶ Llevar guantes de trabajo de material resistente.
 - ▶ Una persona debe sujetar el escarificador con ambas manos por el asa de transporte inferior (1), mientras otra persona agarra el manillar (2) con ambas manos.
 - ▶ Levantar y transportar el escarificador entre dos personas.

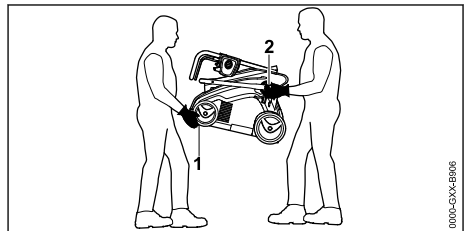

- ▶ Si se desea transportar el escarificador con el manillar plegado:
 - ▶ Plegar el manillar.
 - ▶ Llevar guantes de trabajo de material resistente.
 - ▶ Una persona debe sujetar el escarificador con ambas manos por la parte delantera del asa de transporte inferior (1), mientras otra persona lo sujeta colocando ambas manos en los alojamientos de la parte inferior del manillar (2).
 - ▶ Levantar y transportar el escarificador entre dos personas.

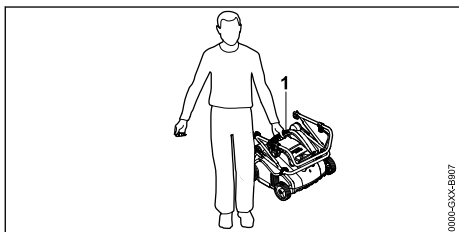

- ▶ Si el escarificador se transporta a solas:
 - ▶ Plegar el manillar.
 - ▶ Sujetar el escarificador por el asa de transporte superior (1).
 - ▶ Levantar y transportar el escarificador.

Transportar el escarificador en un vehículo

- ▶ Asegurar el escarificador de tal manera que no pueda volcar ni moverse.

15.2 Transportar la batería

- ▶ Apagar el escarificador y sacar la batería.
- ▶ Asegurarse de que la batería se encuentre en un estado seguro.
- ▶ Embalar la batería de tal manera que no pueda moverse en su embalaje.
- ▶ Asegurar el embalaje de tal manera que no pueda moverse.

La batería está sometida a los requisitos para el transporte de mercancías peligrosas. La batería está clasificada como UN 3480 (baterías de litio-ion) y ha sido comprobada según el Manual de Pruebas y Criterios de las Naciones Unidas, Parte III, subsección 38.3.

Las normas de transporte se indican en www.stihl.com/safety-data-sheets.

16 Almacenamiento

16.1 Guardar el escarificador

- ▶ Apagar el escarificador, retirar la llave de seguridad y sacar la batería.

- ▶ Colocar el escarificador sobre una superficie llana.
- ▶ Ajustar la posición de transporte.
- ▶ Guardar el escarificador de tal manera que se cumplan las siguientes condiciones:
 - El escarificador se encuentra fuera del alcance de los niños.
 - El escarificador está limpio y seco.

16.2 Guardar la batería

STIHL recomienda guardar la batería con un estado de carga que oscile entre un 40 y un 60 % (2 LED encendidos en verde).

- ▶ Guardar la batería de tal manera que se cumplan las siguientes condiciones:
 - La batería se encuentra fuera del alcance de los niños.
 - La batería está limpia y seca.
 - La batería se encuentra en un lugar cerrado.
 - La batería está separada del escarificador.
 - Si la batería se guarda en el cargador: desconectar el enchufe de red y guardar la batería con un estado de carga que oscile entre un 40 y un 60 % (2 LED encendidos en verde).
 - La batería se encuentra a una temperatura entre - 10 °C y + 50 °C.

INDICACIÓN

- Si no se guarda como se describe en este manual de instrucciones, la batería puede descargarse profundamente y sufrir daños irreparables.
 - ▶ Cargar una batería descargada antes de guardarla. STIHL recomienda guardar la batería con un estado de carga que oscile entre un 40 y un 60 % (2 LED encendidos en verde).
 - ▶ Guardar la batería separada del escarificador.

17 Limpiar

17.1 Volcar el escarificador hacia atrás

- ▶ Apagar el escarificador, retirar la llave de seguridad y sacar la batería.
- ▶ Colocar el escarificador sobre una superficie llana.
- ▶ Ajustar la posición de transporte.
- ▶ Desenganchar el recogedor de hierba.

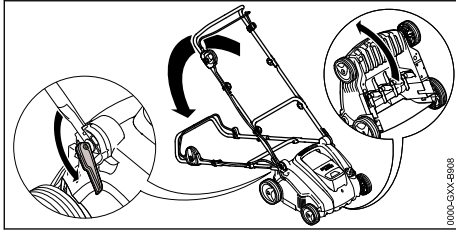

- ▶ Colocar el manillar en la posición más baja;  8.1.
- ▶ Presionar el manillar hacia abajo con la mano izquierda y mantenerlo sujeto.
- ▶ Agarrar el escarificador por el asa de transporte inferior con la mano derecha y volcarlo hacia atrás.

17.2 Limpiar el escarificador

- ▶ Apagar el escarificador, retirar la llave de seguridad y sacar la batería.
- ▶ Colocar el escarificador sobre una superficie llana.
- ▶ Limpiar el escarificador con un paño húmedo.
- ▶ Limpiar el canal de expulsión con un cepillo blando o un paño húmedo.
- ▶ Sacar cualquier objeto extraño del compartimento de la batería y limpiar dicho compartimento con un paño húmedo.
- ▶ Limpiar los contactos eléctricos del compartimento de la batería con un pincel o un cepillo suave.
- ▶ Limpiar las ranuras de ventilación con un pincel.
- ▶ Volcar el escarificador hacia atrás.
- ▶ Limpiar la zona alrededor del rodillo y el rodillo mismo con un cepillo blando o un paño húmedo.

17.3 Limpiar el acumulador

- ▶ Limpiar el acumulador con un paño húmedo.

18 Mantenimiento

18.1 Intervalos de mantenimiento

Los intervalos de mantenimiento dependen de las condiciones ambientales y laborales. STIHL recomienda los siguientes intervalos de mantenimiento:

Después de cada quinto cambio de los rodillos.

- ▶ Encargar a un distribuidor especializado STIHL que sustituya los tornillos de fijación del rodillo.

Una vez al año

- ▶ Encargar a un distribuidor especializado STIHL que revise el escarificador.

18.2 Desmontar y montar el rodillo

18.2.1 Desmontar el rodillo

- ▶ Apagar el escarificador, retirar la llave de seguridad y sacar la batería.
- ▶ Volcar el escarificador hacia atrás.

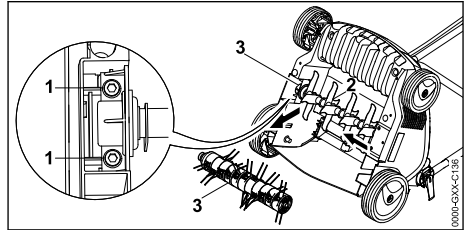

- ▶ Desenroscar los tornillos (1).
- ▶ Retirar el rodillo montado (3) junto con el soporte (2).

18.2.2 Montar el rodillo

- ▶ Apagar el escarificador, retirar la llave de seguridad y sacar la batería.
- ▶ Volcar el escarificador hacia atrás.

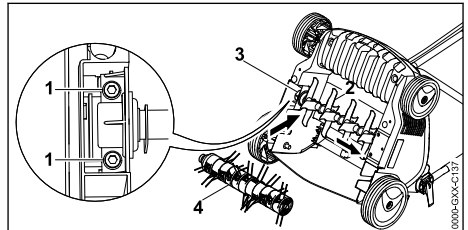

- ▶ Colocar el rodillo de escarificado (2) o el rodillo de rastrillado (4) en su alojamiento junto con el soporte (3).
- ▶ Enroscar y apretar firmemente los tornillos (1).

19 Reparación

19.1 Reparar el escarificador y la batería

El usuario mismo no puede reparar el escarificador, la batería o los rodillos.

- ▶ Si el escarificador, la batería o los rodillos presentan algún daño: no utilizar el escarificador, la batería o los rodillos, y consultar a un distribuidor especializado STIHL.
- ▶ Su hubiera rótulos ilegibles o dañados: encargar a un distribuidor especializado STIHL que sustituya los rótulos.

20 Subsancar las perturbaciones

20.1 Subsancar las anomalías del escarificador o de la batería

| Anomalia | LED en batería | Causa | Solución |
|--|-----------------------------|--|---|
| El escarificador no arranca al conectarlo. | 1 LED parpadea en verde. | El estado de carga de la batería es demasiado bajo. | ► Cargar la batería. |
| | 1 LED se enciende en rojo. | La batería está demasiado caliente o demasiado fría. | ► Extraer la llave de seguridad. ► Sacar la batería. ► Dejar que la batería se enfríe o se caliente. |
| | 3 LED parpadean en rojo. | El escarificador presenta una anomalía. | ► Extraer la llave de seguridad. ► Sacar la batería. ► Limpiar los contactos eléctricos del compartimento de la batería. ► Colocar la batería. ► Encender el escarificador. ► Si 3 LED siguen parpadeando en rojo: no utilizar el escarificador y consultar a un distribuidor especializado STIHL. |
| | 3 LED se encienden en rojo. | El escarificador está demasiado caliente. | ► Extraer la llave de seguridad. ► Sacar la batería. ► Dejar que el escarificador se enfríe. |
| | 4 LED parpadean en rojo. | En la batería hay una anomalía. | ► Sacar y colocar otra vez la batería. ► Encender el escarificador. ► Si 4 LED siguen parpadeando en rojo: no utilizar la batería y consultar a un distribuidor especializado STIHL. |
| | | La conexión eléctrica entre el escarificador y la batería está interrumpida. | ► Extraer la llave de seguridad. ► Sacar la batería. ► Limpiar los contactos eléctricos del compartimento de la batería. ► Insertar la llave de seguridad. ► Colocar la batería. |
| | | El escarificador o la batería están húmedos. | ► Extraer la llave de seguridad. ► Sacar la batería. ► Limpiar el escarificador. ► Dejar que se seque el escarificador o la batería. |
| | | La resistencia en el rodillo es excesiva. | ► Reducir la profundidad de corte. ► Comprobar la altura de la hierba y cortarla en caso necesario. |
| | | La zona alrededor del rodillo está obstruida. | ► Limpiar el escarificador. |
| El escarificador se apaga durante el servicio. | 3 LED se encienden en rojo. | El escarificador está demasiado caliente. | ► Extraer la llave de seguridad. ► Sacar la batería. ► Dejar que el escarificador se enfríe. ► Limpiar el escarificador. ► No encender el escarificador demasiadas veces en poco tiempo. ► Reducir la profundidad de corte. ► Escarificar o rastrillar hierba más corta. |
| | | El rodillo está bloqueado. | ► Extraer la llave de seguridad. ► Sacar la batería. ► Limpiar el escarificador. |
| | | Existe una anomalía eléctrica. | ► Sacar y colocar otra vez la batería. ► Encender el escarificador. |

| Anomalia | LED en batería | Causa | Solución |
|---|----------------------------|--|---|
| El escarificador vibra mucho durante el servicio. | | Los tornillos del soporte del rodillo están flojos. | ► Apretar los tornillos firmemente. |
| | | El rodillo no está bien equilibrado. | ► Consultar a un distribuidor especializado STIHL. |
| El tiempo de servicio del escarificador es demasiado corto. | | La batería no está completamente cargada. | ► Cargar la batería completamente. |
| | | Se ha sobrepasado la vida útil de la batería. | ► Sustituir la batería. |
| | | La zona alrededor del rodillo está obstruida. | ► Limpiar el escarificador. |
| | | El rodillo está desafilado o desgastado. | ► Comprobar los rodillos. |
| | | La resistencia en el rodillo es excesiva. | ► Reducir la profundidad de corte. ► Escarificar o rastrillar hierba más corta. |
| La batería se atasca al colocarla en su compartimento. | | Hay suciedad en las guías o en los contactos eléctricos del compartimento de la batería. | ► Limpiar el escarificador. |
| Tras colocar la batería en el cargador, el proceso de carga no se inicia. | 1 LED se enciende en rojo. | La batería está demasiado caliente o demasiado fría. | ► Dejar la batería dentro del cargador. El proceso de carga comienza automáticamente tan pronto se alcance el rango de temperatura admisible. |

21 Datos técnicos

21.1 Escarificador STIHL RLA 240.0

- Batería admisible: STIHL AK
- Peso sin batería: 14 kg
- Capacidad máxima del recogedor de hierba: 50 l
- Ancho de trabajo: 34 cm
- Régimen: 3500 rpm
- Profundidad de trabajo: continua; intervalo de ajuste: 15 mm

21.2 Rodillos

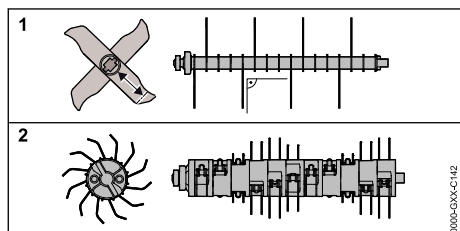

Rodillo de escarificado

- 16 cuchillas fijas

Rodillo de rastrillado

- 11x2 dientes flexibles móviles

21.3 Acumulador STIHL AK

- Tecnología del acumulador: iones de litio
- Tensión: 36 V
- Capacidad en Ah: véase el rótulo de potencia
- Contenido de energía en Wh: véase el rótulo de potencia
- Peso en kg: véase el rótulo de potencia
- Margen de temperatura admisible para usarlo y guardarlo: - 10 °C hasta + 50 °C

21.4 Valores de sonido y vibración

El valor K para el nivel sonoro es de 3 dB(A). El valor K para la potencia sonora es 3,2 dB(A). El valor K para el valor de vibración es de 2,4 m/s².

- Nivel sonoro L_{pA} medido según EN 50636-2-92: 75 dB(A)
- Potencia sonora garantizada L_{WAd} medida según 2000/14/EC / S.I. 2001/1701: 92 dB(A)
- Valor de vibración a_{hw} medido según EN ISO 20643, EN 50636-2-92; manillar: 4,8 m/s²

Los valores de vibración indicados se han medido conforme a un método de ensayo normalizado y pueden consultarse para realizar una comparación entre máquinas eléctricas. Los valores de vibración que realmente se producen pueden diferir de los valores indicados, dependiendo del tipo de aplicación. Los valores de vibración indicados pueden utilizarse para efectuar una primera evaluación de la carga vibratoria. La carga vibratoria real debe evaluarse. Para ello también pueden tomarse en consideración los tiempos en los que la máquina eléctrica está apagada, y aquellos en los que, si bien está encendida, funciona sin carga.

Más información sobre el cumplimiento de la directiva 2002/44/EC y S.I. 2005/1093 sobre vibraciones se encuentra en www.stihl.com/vib.

21.5 Indicaciones normativas

STIHL Tirol GmbH
Hans Peter Stihl-Straße 5
6336 Langkampfen

Austria

confirma que la máquina cumple con las prescripciones, dado que se aplican las normas IEC 60335-1 y IEC 60335-2-92.

21.6 REACH

REACH designa una ordenanza CE para el registro, evaluación y homologación de productos químicos.

Para informaciones para cumplimentar la ordenanza REACH, véase www.stihl.com/reach.

22 Piezas de repuesto y accesorios

22.1 Piezas de repuesto y accesorios

STIHL Estos símbolos caracterizan las piezas de repuesto STIHL y los accesorios originales STIHL.

STIHL recomienda emplear piezas de repuesto STIHL y accesorios originales STIHL.

Las piezas de repuesto y los accesorios de fabricantes externos no pueden ser evaluados por STIHL en lo que respecta a su fiabilidad, seguridad y aptitud pese a una observación continua del mercado por lo que STIHL tampoco puede responsabilizarse de su aplicación.

Las piezas de repuesto y los accesorios originales STIHL se pueden adquirir en un distribuidor especializado STIHL.

23 Gestión de residuos

23.1 Desechar el escarificador y la batería

Se puede obtener información sobre la eliminación de residuos en la administración local o en un distribuidor especializado STIHL.

Una eliminación inadecuada puede dañar la salud y contaminar el medio ambiente.

- ▶ Llevar los productos STIHL, incluido el embalaje, a un centro de recogida adecuado para su reciclaje, de acuerdo con la normativa local.
- ▶ No se deben desechar con la basura normal.

24 Declaración de conformidad UE

24.1 Escarificador STIHL RLA 240.0

STIHL Tirol GmbH
Hans Peter Stihl-Straße 5
6336 Langkampfen

Austria

declara, como único responsable, que

- Artículo: Escarificador
- Marca: STIHL
- Tipo: RLA 240.0
- Potencia: 900 W
- Identificación de serie: 6291

cumple con las disposiciones aplicables de las directivas 2000/14/EC, 2006/42/EC, 2011/65/EU y 2014/30/EU y se ha diseñado y fabricado en conformidad con las normas siguientes, en sus versiones en vigor en la fecha de producción:

EN 60335-1, EN ISO 12100 con referencia a EN 50636-2-92, EN 55014-1 y EN 55014-2.

Para la determinación de la potencia sonora medida y garantizada se procedió según la directiva 2000/14/EC, anexo V.

- Potencia sonora medida: 89,2 dB(A)
- Potencia sonora garantizada: 92 dB(A)

La documentación técnica se conserva en la empresa STIHL Tirol GmbH.

El año de fabricación y el número de serie se indican en el escarificador.

Langkampfen, 02.10.2020

STIHL Tirol GmbH

p.p. 

Matthias Fleischer, director del Departamento de investigación y desarrollo

p.p. 

Sven Zimmermann, director del Departamento de calidad

25 Declaración de conformidad UKCA

25.1 Escarificador STIHL RLA 240.0

STIHL Tirol GmbH
Hans Peter Stihl-Straße 5
6336 Langkampfen

Austria

declara, como único responsable, que

- Artículo: Escarificador
- Marca: STIHL
- Tipo: RLA 240.0
- Potencia: 900 W
- Identificación de serie: 6291

cumple con las disposiciones aplicables de los reglamentos británicos Noise Emission in the Environment by Equipment for use Outdoors Regulations 2001, Supply of Machinery (Safety) Regulations 2008, Electromagnetic Compatibility Regulations 2016 y The Restriction of the Use of Certain Hazardous Substances in Electrical and Electronic Equipment Regulations 2012, y se ha diseñado en conformidad con las normas siguientes, en sus versiones en vigor en la fecha de producción: EN 60335-1, EN ISO 12100 con referencia a EN 50636-2-92, EN 55014-1 y EN 55014-2.

Para la determinación de la potencia sonora medida y garantizada se procedió según el reglamento británico Noise Emission in the Environment by Equipment for use Outdoors Regulations 2001, Schedule 8.

- Potencia sonora medida: 89,2 dB(A)
- Potencia sonora garantizada: 92 dB(A)

La documentación técnica se conserva en la empresa STIHL Tirol GmbH.

El año de fabricación y el número de serie se indican en el escafrificador.

Langkampfen, 01.07.2022

STIHL Tirol GmbH

p.p. 

Matthias Fleischer, director del Departamento de investigación y desarrollo

p.p. 

Sven Zimmermann, director del Departamento de calidad

26 Indicaciones técnicas de seguridad para escafrificadores

26.1 Introducción

Este capítulo refleja las indicaciones de seguridad generales preformuladas, basadas en la norma EN 50636-2-92, anexo BB, para escafrificadores eléctricos.



ADVERTENCIA

- **Lea todas las indicaciones de seguridad, instrucciones, ilustraciones y datos técnicos con los que cuenta este escafrificador.** Cualquier incumplimiento de las siguientes instrucciones puede provocar descargas eléctricas, incendios y/o lesiones graves. **Conserve todas las indicaciones de seguridad e instrucciones para consultarlas en el futuro.**

26.2 Capacitación

- a) Lea atentamente las instrucciones; familiarícese con los dispositivos de mando y con el uso correcto de la máquina.
- b) No permita nunca que niños u otras personas que no conozcan estas instrucciones utilicen la máquina. Es posible que normativas vigentes a nivel local limiten la edad del usuario.
- c) Hay que tener en cuenta que el usuario mismo es el responsable de accidentes o peligros que afecten a otras personas o a sus posesiones.

26.3 Preparación

- a) Mientras la máquina esté funcionando hay que utilizar siempre protección auditiva y gafas de protección.
- b) Utilice siempre calzado resistente y pantalones largos durante el servicio de la máquina. No se debe manejar la máquina descalzo o con sandalias. Evite ponerse ropa suelta o ropa con cordones colgantes o corbatas.
- c) Compruebe minuciosamente el terreno en el que vaya a utilizar la máquina, retirando todos los objetos que podrían ser atrapados y lanzados por esta.
- d) Utilice la máquina solo en la posición recomendada y solo en una superficie plana y firme.
- e) No utilice la máquina en superficies pavimentadas o cubiertas con lastre, en las que el material lanzado al aire puede causar lesiones.
- f) Antes de encender la máquina hay que comprobar siempre si todos los tornillos, tuercas, pernos y otras fijaciones están bien asegurados, y que los dispositivos de protección y las rejillas protectoras se encuentren en el lugar que corresponde. Los adhesivos desgastados o dañados se deben sustituir.
- g) No utilice nunca la máquina cuando haya personas, especialmente niños, o animales en las proximidades.
- j) Nunca utilice la máquina con dispositivos de protección o rejillas protectoras que presenten algún daño o sin que estén montados los dispositivos de protección (p. ej., deflectores y/o dispositivos recogedores).
- k) Arranque el motor con cuidado, ateniéndose a las instrucciones de servicio, y asegúrese de tener los pies suficientemente alejados de los dientes flexibles.
- l) La máquina no se debe volcar cuando se arranque el motor, a menos que haya que levantarla para este proceso. En tal caso, inclínela solo hasta el punto en que sea estrictamente necesario, y levante solo el lado que esté alejado del usuario. Asegúrese siempre de que ambas manos se encuentren en posición de trabajo, antes de que la máquina regrese otra vez a su posición inicial (sobre el suelo).
- m) No transporte nunca la máquina con la tracción en marcha.
- n) No ponga nunca las manos o los pies al lado o debajo de elementos en rotación. Manténgase siempre alejado de la abertura de expulsión.
- o) Apague el motor y retire la llave de seguridad. Asegúrese de que todas las piezas móviles se hayan detenido por completo:
 - cuando deje de trabajar con la máquina;
 - antes de retirar bloques u obstrucciones en el canal de expulsión;
 - antes de examinar, limpiar o efectuar otros trabajos en la máquina;
 - después de entrar en contacto con un cuerpo extraño. Examine la máquina en cuanto a daños que se pudieran haber producido, y realice las reparaciones necesarias antes de ponerla otra vez en marcha y trabajar con ella.

26.4 Puesta en servicio

- a) Trabaje sólo con luz diurna o buena luz artificial.
 - b) No se debe utilizar la máquina cuando la hierba esté mojada.
 - c) Asegúrese siempre de mantener una posición estable, sobre todo en pendientes.
 - d) Camine y no corra.
 - e) Conduzca la máquina en sentido perpendicular a la pendiente, nunca hacia arriba o hacia abajo.
 - f) Preste especial atención al cambiar el sentido de marcha en pendientes.
 - g) No escarifique o rastrille en pendientes con una inclinación excesiva.
 - h) Preste especial atención al dar la vuelta con la máquina o al acercarla hacia su cuerpo.
 - i) Pare los dientes flexibles cuando haya que levantar la máquina para transportarla por encima de otras superficies que no sean hierba, y cuando haya que desplazarla a la superficie a trabajar o retirarla de ella.
- Si la máquina empieza a vibrar con una intensidad fuera de lo común, deberá examinarla inmediatamente:
- Busque los daños que se podrían haber producido.
 - Realice las reparaciones necesarias de las piezas dañadas.
 - Vea si hay piezas sueltas y fíjelas firmemente.

26.5 Mantenimiento y almacenamiento

- a) Asegúrese de que todas las tuercas, pernos y tornillos estén firmemente apretados y que la máquina se encuentre en un estado de servicio seguro.
- b) Verifique con regularidad si el dispositivo recogedor está desgastado o si ha perdido su funcionalidad.
- c) Por motivos de seguridad, sustituya las piezas desgastadas o dañadas.
- d) Tenga en cuenta que, en máquinas con varias estructuras dentadas, el movimiento de una estructura dentada puede ocasionar el giro de las demás estructuras dentadas.
- e) Al ajustar la máquina, tenga cuidado de que no quede pillado ningún dedo entre las estructuras dentadas móviles y las partes fijas de la máquina.
- f) Deje que el motor se enfríe antes de estacionar la máquina durante un período prolongado.
- g) Al realizar el mantenimiento de las estructuras dentadas, tenga en cuenta que estas pueden moverse incluso cuando la tracción está desconectada.
- h) Por motivos de seguridad, sustituya las piezas desgastadas o dañadas. Utilice exclusivamente recambios y accesorios originales.
- i) Si la máquina se ha detenido para realizar un mantenimiento o una inspección, o para guardarla, o para cambiar algún accesorio, hay que desconectar la tracción, retirar la llave de seguridad y asegurarse de que todas las piezas móviles se hayan detenido por completo. Deje que la máquina se enfríe antes de someterla a inspecciones, ajustes, etc. Trate la máquina con cuidado y manténgala limpia.
- j) Guarde la máquina de manera que los niños no tengan acceso a ella.

Innehållsförteckning

| | | |
|---|--|----|
| 1 | Förord..... | 64 |
| 2 | Information bruksanvisningen..... | 64 |
| 3 | Översikt..... | 65 |
| 4 | Säkerhetsanvisningar..... | 66 |
| 5 | Göra vertikalskäraren klar att användas... | 71 |
| 6 | Ladda batteriet och lampor..... | 72 |
| 7 | Sätta ihop vertikalskärare..... | 72 |

| | | |
|----|--|----|
| 8 | Ställa in vertikalskärare för användaren.... | 73 |
| 9 | Sätt in och ta ut batteriet..... | 74 |
| 10 | Sätta i och dra ut säkerhetsnyckel..... | 74 |
| 11 | Starta och stänga av vertikalskärare..... | 74 |
| 12 | Kontrollera vertikalskärare och batteri.... | 75 |
| 13 | Använda vertikalskärare..... | 75 |
| 14 | Efter arbetet..... | 76 |
| 15 | Transport..... | 77 |
| 16 | Förvaring..... | 77 |
| 17 | Rengöring..... | 78 |
| 18 | Underhåll..... | 78 |
| 19 | Reparera..... | 79 |
| 20 | Felavhjälpning..... | 79 |
| 21 | Tekniska data..... | 80 |
| 22 | Reservdelar och tillbehör..... | 81 |
| 23 | Kassering..... | 81 |
| 24 | EU-försäkran om överensstämmelse..... | 81 |
| 25 | UKCA-konformitetsdeklaration..... | 82 |
| 26 | Säkerhetstekniska anvisningar för vertikalskärare..... | 82 |

1 Förord

Hej!

Tack för att du valt en produkt från STIHL. Vi utvecklar och tillverkar produkter av mycket hög kvalitet som uppfyller våra kunders behov. Därför är våra produkter mycket säkra även när de belastas mycket.

STIHL ger även en förstklassig service. Hos våra återförsäljare får du kompetent rådgivning och instruktioner samt tekniska råd.

STIHL strävar efter att arbeta på ett sätt som är så hållbart och ansvarsfullt mot naturen som möjligt. Denna bruksanvisning är till för att hjälpa dig att använda din STIHL produkt på ett säkert och miljövänligt sätt över lång tid.

Vi uppskattar ditt förtroende för oss och önskar dig lycka till med din STIHL-produkt.



Dr Nikolas Stihl

VIKTIGT! LÄS BRUKSANVISNINGEN INNAN DU ANVÄNDER PRODUKTEN OCH SPARA DEN.

2 Information bruksanvisningen

2.1 Gällande dokument

De lokala säkerhetsföreskrifterna gäller.

- ▶ Läs, förstå och förvara följande dokument, förutom bruksanvisningen:
 - Säkerhetsanvisningar batteri STIHL AK
 - Bruksanvisning batteriladdare STIHL AL 101, 301, 500
 - Säkerhetsinformation för STIHL batterier och produkter med inbyggda batterier: www.stihl.com/safety-data-sheets

2.2 Varningar i texten

! FARA

- Varnar för faror som leder till allvarliga skador eller dödsfall.
 - ▶ Med åtgärderna kan man förhindra allvarliga skador eller dödsfall.

! VARNING

- Varnar för faror som **kan** leda till allvarliga skador eller dödsfall.
 - ▶ Med åtgärderna kan man förhindra allvarliga skador eller dödsfall.

OBS!

- Varnar för faror som kan leda till materialskador.
 - ▶ Med åtgärderna kan man förhindra materialskador.

2.3 Symboler i texten



Denna symbol hänvisar till ett kapitel i denna bruksanvisning.

3 Översikt

3.1 Vertikalskärare

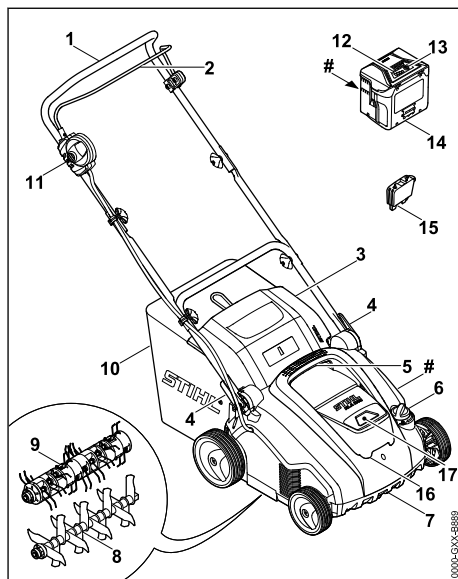

1 Styrhandtag

Styrhandtaget används för att hålla, styra och transportera vertikalskäraren.

2 Inkopplingsbygel

Inkopplingsbygeln tillsammans med spärrappen kopplar till och den monterade valsen.

3 Utkastlucka

Utkastluckan stänger utkastkanalen.

4 Snabblåspakar

Snabblåspakarna används för att ställa in och fälla ned styrhandtaget.

5 Övre transporthandtag

Det övre transporthandtaget används för att bära vertikalskäraren.

6 Ratt

Ratten används för att ställa in arbetsdjupet.

7 Nedre transporthandtag

Det nedre transporthandtaget används för att bära och ställa upp vertikalskäraren.

8 Vertikalskärarvals

Vertikalskärarvalsen används för vertikalskärning av gräsmattan.

9 Mossrivarvals

Mossrivarvalsen används för mossrivning av gräsmattan.

10 Gräsupsamlare

Gräsupsamlaren samlar upp den lösa mossan.

11 Spärrknapp

Spärrknappen tillsammans med inkopplingsbygeln kopplar till och från vertikalskäraren.

12 LED-lampor

LED-lamporna visar batteriets laddningstillstånd och störningar.

13 Tryckknapp

Tryckknappen aktiverar LED-lamporna på batteriet.

14 Batteri

Batteriet försörjer vertikalskäraren med energi.

15 Säkerhetsnyckel

Säkerhetsnyckeln aktiverar vertikalskäraren.

16 Lucka

Luckan täcker batteriet och säkerhetsnyckeln.

17 Batterifack

Batterifacket tar upp batteriet.

Typskylt med maskinnummer**3.2 Symboler**

Symbolerna kan finnas på vertikalskäraren och på batteriet, och betyder följande:

 Denna symbol betecknar säkerhetsnyckeln.

 Denna symbol betecknar urtaget.

 1 LED-lampa lyser rött. Batteriet är för varmt eller för kallt.

 4 LED-lampor blinkar rött. Batteriet har en störning.

 **LWA** Garanterad ljudnivå enligt riktlinjen 2000/14/EC i dB(A) för att kunna jämföra produkternas buller.

 Uppgiften bredvid symbolen påpekar batteriets energiinnehåll enligt celltillverkarens specifikation. Energiinnehållet som är tillgängligt under användning är lägre.

 Kasta inte produkten tillsammans med hushållsavfall.

Starta vertikalskäraren.

**4 Säkerhetsanvisningar****4.1 Varningssymboler**

Varningssymbolerna på vertikalskäraren betyder följande:



Beakta säkerhetsanvisningarna och deras åtgärder.



Läs, förstå och förvara bruksanvisningen.



Använd skyddsglasögon.



Beakta säkerhetsanvisningarna för föremål som slungas iväg och deras åtgärder.



Håll säkerhetsavståndet.



Ta inte på den roterande valsen.



Dra ut säkerhetsnyckeln under arbetsstopp, transport, förvaring, underhåll eller reparation.



Skydda vertikalskäraren mot regn och fukt.



Ta bort batteriet under arbetsstopp, transport, förvaring, underhåll eller reparation.



Skydda batteriet mot värme och eld.



Skydda batteriet mot regn och fukt och doppa det inte i vätska.



Beakta batteriets tillåtna temperaturområde.

4.2 Användning enligt föreskrifterna

Vertikalskäraren STIHL RLA 240.0 är avsedd för följande tillämpningar:

- med vertikalskärarvarlsen: vertikalskärning av gräsmattan
- med mossrivarvarlsen: mossrivning av gräsmattan

Vertikalskäraren får inte användas i regn.

Batteriet STIHL AK försörjer vertikalskäraren med energi.

STIHL rekommenderar att batterierna STIHL AK 20 eller STIHL AK 30 används.

⚠ VARNING

- Batterier som inte har godkänts för vertikalskäraren av STIHL kan orsaka brand och explosion. Detta kan orsaka allvarliga personskador eller dödsfall och saksador.
 - ▶ Använd vertikalskäraren med batteriet STIHL AK.
- Om vertikalskäraren eller batteriet inte används enligt föreskrifterna kan detta orsaka allvarliga personskador eller dödsfall och saksador.
 - ▶ Använd vertikalskäraren och batteriet enligt beskrivningen i denna bruksanvisning.

4.3 Krav på användaren

⚠ VARNING

- Användare utan introduktion kan inte känna igen och bedöma riskerna med vertikalskäraren och batteriet. Detta kan orsaka allvarliga personskador eller dödsfall.



- ▶ Läs, förstå och förvara bruksanvisningen.

- ▶ Om vertikalskäraren eller batteriet lämnas ut till en annan person: skicka med bruksanvisningen.
- ▶ Se till att användaren uppfyller följande krav:
 - Användaren är utvilad.
 - Användaren har inte nedsatt fysisk, sensorisk eller mental förmåga att använda vertikalskäraren eller batteriet. Om användaren har nedsatt fysisk, sensorisk eller mental förmåga får användaren endast använda den under uppsikt eller efter instruktioner av en ansvarig person.

- Användaren kan känna igen och bedöma riskerna med vertikalskäraren och batteriet.
- Användaren är medveten om att vederbörande är ansvarig för olyckor och skador.
- Användaren är myndig eller utbildad i ett yrke under uppsikt enligt nationella regler.
- Användaren har fått instruktioner av en STIHL servande fackhandel eller en sakkunnig person innan vederbörande använder vertikalskäraren för första gången.
- Användaren är inte påverkad av alkohol, medicin eller droger.
- ▶ Om något är oklart: kontakta en STIHL servande fackhandel.

4.4 Klädsel och utrustning

⚠ VARNING

- Under arbetet kan föremål kastas upp med hög hastighet. Användaren kan skadas.
 - ▶ Använd åtsittande skyddsglasögon. Lämpliga skyddsglasögon har kontrollerats enligt normen EN 166 eller nationella föreskrifter, och finns att få med motsvarande märkning i handeln.
 - ▶ Använd långbyxor av kraftigt material.
- Under arbetet kan damm virvla upp. Damm som andas in kan skada hälsan och orsaka allergiska reaktioner.
 - ▶ Om damm virvlas upp: använd en dammskyddsmask.
- Olämplig klädsel kan fastna i trä, grenar och vertikalskäraren. Användare utan lämplig klädsel kan skadas svårt.
 - ▶ Använd åtsittande klädsel.
 - ▶ Ta av schalar och smycken.
- Under rengöring, underhåll och transport kan användaren komma i kontakt med valsen. Användaren kan skadas.
 - ▶ Använd arbetshandskar av kraftigt material.
- Om användaren har olämpliga skor finns en halkrisk. Användaren kan skadas.
 - ▶ Använd stadiga, stängda skor med räfflad sula.



4.5 Arbetsområde och omgivning

4.5.1 Arbetsområde och omgivning

⚠ VARNING

- Obehöriga personer, barn och djur kan inte känna igen och bedöma riskerna med verti-

kalskäraren och föremål som slungas iväg. Detta kan orsaka allvarliga personskador och saksador.



- ▶ Håll obehöriga personer, barn och djur borta från arbetsområdet.

- ▶ Håll ett avstånd till föremål.
- ▶ Lämnar inte vertikalskäraren utan tillsyn.
- ▶ Se till att barn förhindras att leka med vertikalskäraren.

- Om användaren arbetar i regn finns en halkrisk. Detta kan orsaka allvarliga personskador eller dödsfall.

- ▶ Om det regnar: arbeta inte.

- Vertikalskäraren är inte skyddad mot vatten. Om den används i regn eller fuktig miljö kan det leda till en elektrisk stöt. Detta kan orsaka allvarliga personskador eller dödsfall och vertikalskäraren kan skadas.



- ▶ Arbeta inte i regn eller våt miljö.

- Vertikalskärarens elektriska komponenter kan orsaka gnistor. Gnistor kan orsaka brand och explosion i en miljö med lättantändliga eller explosiva material. Detta kan orsaka allvarliga personskador eller dödsfall och saksador.

- ▶ Arbeta inte i en miljö med lättantändliga eller explosiva material.

4.5.2 Batteri

⚠ VARNING

- Utomstående personer, barn och djur förstår inte och kan inte bedöma farorna med batteriet. Utomstående personer, barn och djur kan skadas allvarligt.

- ▶ Utomstående personer, barn och djur måste hållas på avstånd.

- ▶ Lämnar inte batteriet utan uppsikt.
- ▶ Se till att barn inte kan leka med batteriet.

- Batteriet är inte skyddat mot all påverkan från omgivningen. Batteriet kan börja brinna, explodera eller skadas irreversibelt om det utsätts för viss påverkan från omgivningen. Detta kan orsaka allvarliga personskador och materialskador.



- ▶ Skydda batteriet mot värme och eld.
- ▶ Kasta inte batteriet i eld.



- ▶ Använd och förvara batteriet mellan -10 °C och +50 °C.



- ▶ Skydda batteriet mot regn och fukt och doppa inte ner det i vätska.

- ▶ Håll batteriet borta från små metalldelar.
- ▶ Utsätt inte batteriet för högt tryck.
- ▶ Utsätt inte batteriet för mikrovågor.
- ▶ Skydda batteriet mot kemikalier och salter.

4.6 Säker användning

4.6.1 Vertikalskärare

Vertikalskäraren är i säkert bruksskick när följande villkor uppfylls:

- Vertikalskäraren är oskadad.
- Vertikalskäraren är ren och torr.
- Manöverreglagen fungerar och är oförändrade.
- Om den lösa mossan ska samlas upp i gräsuppsamlaren: gräsuppsamlaren sitter fast rätt.
- Om den lösa mossan ska kastas ut bakåt: gräsuppsamlaren har lossats och utkastluckan är stängd.
- Valsen har monterats rätt.
- STIHL originaltillbehör har monterats på denna vertikalskärare.
- Tillbehöret har monterats rätt.

⚠ VARNING

- Om batteriladdaren inte är i säkert bruksskick fungerar komponenterna inte längre på rätt sätt och säkerhetsanordningarna sätts ur spel. Detta kan orsaka allvarliga personskador eller dödsfall.

- ▶ Arbeta med en oskadad vertikalskärare.
- ▶ Om vertikalskäraren är smutsig: rengör vertikalskäraren.
- ▶ Om vertikalskäraren är våt: torka vertikalskäraren.
- ▶ Förändra inte vertikalskäraren.
- ▶ Om manöverreglagen inte fungerar: använd inte vertikalskäraren.
- ▶ Om den lösa mossan ska samlas upp i gräsuppsamlaren: fäst gräsuppsamlaren enligt beskrivningen i denna bruksanvisning.
- ▶ Montera STIHL originaltillbehör på denna vertikalskärare.
- ▶ Montera valsen enligt beskrivningen i denna bruksanvisning.
- ▶ Montera tillbehöret enligt beskrivningen i denna bruksanvisning eller i tillbehörets bruksanvisning.
- ▶ Stick inte in föremål i vertikalskärarens öppningar.

- ▶ Se till att tändningslåsets kontakter inte kopplas ihop eller kortsluts med metallföremål.
- ▶ Byt ut utslitna eller skadade informationsskyltar.
- ▶ Om något är oklart: kontakta en STIHL servande fackhandel.

4.6.2 Valsar

Vertikalskärarvalsen och mossrivarvalsen är i säkert bruksskick när följande villkor uppfylls:

- Valsen, knivarna, fjäderkrokarna och komponenterna är oskadade.
- Valsen, knivarna och fjäderkrokarna är inte deformerade.
- Valsen har monterats rätt.
- Knivarna och fjäderkrokarna är gradfria.
- Knivarnas minsta längd har inte underskridits,  21.2.

VARNING

- Om knivarna och fjäderkrokarna inte är i säkert bruksskick kan delar lossna och slungas iväg. Detta kan orsaka allvarliga personskador.
 - ▶ Arbeta med oskadade knivar, fjäderkrokar och oskadade komponenter.
 - ▶ Om knivarnas minsta längd har underskridits: byt ut vertikalskärarvalsen.
 - ▶ Om något är oklart: kontakta en STIHL servande fackhandel.

4.6.3 Batteri

Batteriet är i säkert bruksskick när följande villkor uppfylls:

- Batteriet är oskadat.
- Batteriet är rent och torrt.
- Batteriet fungerar och är inte deformerat.

VARNING

- Om batteriet inte är i säkert bruksskick fungerar batteriet inte längre säkert. Detta kan orsaka allvarliga personskador.
 - ▶ Arbeta med ett oskadat och fungerande batteri.
 - ▶ Ladda inte ett skadat eller defekt batteri.
 - ▶ Om batteriet är smutsigt eller vått: gör rent batteriet och låt det torka.
 - ▶ Modifiera inte batteriet.
 - ▶ Stick inte in några föremål i batteriets öppningar.
 - ▶ Se till att batteriets elkontakter inte kopplas ihop och kortsluts med föremål av metall.
 - ▶ Öppna inte batteriet.
 - ▶ Byt ut utslitna eller skadade informationsskyltar.

- Vätska kan rinna ut ur ett skadat batteri. Batterivätska som kommer i kontakt med hud eller ögon kan orsaka irritation.
 - ▶ Undvik kontakt med vätskan.
 - ▶ Om vätskan kommer i kontakt med huden: tvätta hudområdet omedelbart med rikliga mängder vatten och tvål.
 - ▶ Om vätskan kommer i kontakt med ögonen: spola ögonen med rikligt med vatten i minst 15 minuter och uppsök läkare.
- Ett skadat eller defekt batteri kan lukta speciellt, ryka eller börja brinna. Detta kan orsaka allvarliga personskador eller dödsfall och sakskador.
 - ▶ Om batteriet luktar speciellt eller börja ryka: använd inte batteriet och håll det bort från brännbara material.
 - ▶ Om batteriet börjar brinna: försök att släcka batteriet med en brandsläckare eller vatten.

4.7 Arbeta

VARNING

- Användaren kan inte längre arbeta koncentrerat i vissa situationer. Användaren kan snubbla, ramla och skadas allvarligt.
 - ▶ Arbeta lugnt och med eftertanke.
 - ▶ Om ljuset och synförhållandena är dåliga: använd inte vertikalskäraren.
 - ▶ Bara en person får använda vertikalskäraren.
 - ▶ Se upp för hinder.
 - ▶ Väلت inte vertikalskäraren.
 - ▶ Se alltid till att du står stadigt på marken och håller balansen när du arbetar.
 - ▶ Om du känner att du blir trött: ta en paus.
 - ▶ Om du vertikalskär eller mossrivar i en sluttning: vertikalskär och mossrivar parallellt med sluttningen.
 - ▶ Vertikalskär och mossrivar inte i branta sluttningar över 25° (46,6 %).
- Användaren kan skära sig på den roterande valsen. Användaren kan skadas allvarligt.
 - ▶ Ta inte på den roterande valsen.



- Om valsen blockeras av ett föremål: stäng av vertikalskäraren, dra ut säkerhetsnyckeln och ta bort batteriet. Först därefter får föremålet tas bort.
- Om vertikalskäraren förändras eller betar sig ovanligt under arbetet kan vertikalskäraren vara i osäkert bruksskick. Detta kan orsaka allvarliga personskador och sakskador.

- ▶ Avsluta arbetet, stäng av vertikalskäraren, dra ut säkerhetsnyckeln, ta bort batteriet och kontakta en STIHL servande fackhandel.
- Under arbetet kan vibration pga vertikalskäraren uppstå.
 - ▶ Använd skyddshandskar.
 - ▶ Lägg in arbetspauser.
 - ▶ Om du känner av cirkulationsrubbingar: kontakta en läkare.
- Om valsen träffar ett främmande föremål under arbetet kan det eller delar av det slungas iväg med hög hastighet. Detta kan orsaka personskador och saksador.
 - ▶ Ta bort främmande föremål från arbetsområdet.
 - ▶ Markera fasta hinder (t.ex. rötter och trädstammar) och kör runt dem.
- När du släpper inkopplingsbygeln fortsätter valsen rotera en kort tid. Detta kan orsaka allvarliga personskador.
 - ▶ Vänta tills valsen har slutat rotera.
- Om den roterande valsen träffar ett hårt föremål kan det uppstå gnistor. Gnistor kan orsaka brand i en miljö med lättantändliga material. Detta kan orsaka allvarliga personskador eller dödsfall och saksador.
 - ▶ Arbeta inte i en miljö med lättantändliga material.
- Om vertikalskäraren ställs på en sluttande yta kan den rulla iväg oavsiktligt. Detta kan orsaka personskador och saksador.
 - ▶ Släpp vertikalskäraren endast när den står på en plan yta och inte kan rulla iväg av sig själv.
- Om föremål fästes på styrhandtaget kan vertikalskäraren välta pga den extra vikten. Detta kan orsaka personskador och saksador.
 - ▶ Fäst inga föremål på styrhandtaget.

⚠ FARA

- Om arbetet sker i närheten av spänningsförande kablar kan valsen komma i kontakt med de spänningsförande kablarna och skada dem. Detta kan orsaka allvarliga personskador eller dödsfall.
 - ▶ Arbeta inte i närheten av spänningsförande kablar.
- Om arbete sker under ett åskväder kan användaren träffas av ett blixtnedslag. Detta kan orsaka allvarliga personskador eller dödsfall.
 - ▶ Vid åskväder: arbeta inte.

4.8 Transport

4.8.1 Transport

⚠ VARNING

- Under transporten kan vertikalskäraren välta eller flytta på sig. Detta kan orsaka personskador och saksador.
 - ▶ Stäng av vertikalskäraren.
 - ▶ Vänta tills valsen har slutat rotera.



- ▶ Dra ut säkerhetsnyckeln.
- ▶ Ta bort batteriet.
- ▶ Ställ vertikalskäraren på en plan yta.
- ▶ Ställ in transportläget.
- ▶ Bär vertikalskäraren över hinder (t.ex. trappsteg, trottoarkanter).
- ▶ Säkra vertikalskäraren med spännband, remmar eller ett nät så att den inte kan välta eller flytta på sig.

4.8.2 Batteri

⚠ VARNING

- Batteriet är inte skyddat mot all påverkan från omgivningen. Batteriet kan skadas och saksador kan uppstå om batteriet utsätts för specifik miljöpåverkan.
 - ▶ Transportera inte batteriet om det är skadat.
- Batteriet kan välta eller röra sig under transporten. Detta kan orsaka personskador och saksador.
 - ▶ Se till att batteriet inte kan röra sig i förpackningen.
 - ▶ Se till att förpackningen inte kan röra sig.

4.9 Förvaring

4.9.1 Förvaring

⚠ VARNING

- Barn kan inte känna igen och bedöma riskerna med en vertikalskärare. Barn kan skadas allvarligt.



- ▶ Dra ut säkerhetsnyckeln.
- ▶ Ta bort batteriet.

- ▶ Förvara vertikalskäraren utom räckhåll för barn.
- De elektriska kontakterna på vertikalskäraren och komponenter av metall kan korrodera pga fukt. Vertikalskäraren kan skadas.



- ▶ Dra ut säkerhetsnyckeln.



- ▶ Ta bort batteriet.

- ▶ Förvara vertikalskäraren på en ren och torr plats.

4.9.2 Batteri

▲ VARNING

- Barn kan inte känna igen och bedöma riskerna med ett batteri. Barn kan skadas allvarligt.
 - ▶ Förvara batteriet utom räckhåll för barn.
- Batteriet är inte skyddat mot alla omgivningsfaktorer. Om batteriet utsätts för vissa omgivningsfaktorer kan det skadas så att det inte kan repareras.
 - ▶ Förvara batteriet på en ren och torr plats.
 - ▶ Förvara batteriet i ett slutet utrymme.
 - ▶ Förvara inte batteriet tillsammans med vertikalskäraren.
 - ▶ Om batteriet förvaras i batteriladdaren: Dra ur elkontakten och förvara batteriet med ett laddningstillstånd mellan 40 % och 60 % (2 LED-lampor lyser grönt).
 - ▶ Förvara batteriet alltid inom ett temperaturområde på mellan -10 °C och +50 °C.

4.10 Rengöring, underhåll och reparation

▲ VARNING

- Om säkerhetsnyckeln och batteriet sitter i under rengöring, underhåll och reparation kan vertikalskäraren startas av misstag. Detta kan orsaka allvarliga personskador och saksador.
 - ▶ Vänta tills valsen har slutat rotera.



- ▶ Dra ut säkerhetsnyckeln.



- ▶ Ta bort batteriet.

- Ett kraftigt rengöringsmedel, rengöring med en vattenstråle eller vassa föremål kan skada vertikalskäraren, valsen och batteriet. Om verti-

kalskäraren, valsen och batteriet inte rengörs på rätt sätt fungerar komponenterna kanske inte längre och säkerhetsanordningarna sätts ur spel. Detta kan orsaka allvarliga personskador.

- ▶ Rengör vertikalskäraren, valsen och batteriet enligt beskrivningen i denna bruksanvisning.
- Om vertikalskäraren, valsen eller batteriet inte repareras eller underhålls på rätt sätt fungerar komponenterna kanske inte längre och säkerhetsanordningarna sätts ur spel. Detta kan orsaka allvarliga personskador eller dödsfall.
 - ▶ Utför inte underhåll eller reparation själv på vertikalskäraren och batteriet.
 - ▶ Om underhåll eller reparation måste utföras på vertikalskäraren eller batteriet: kontakta en STIHL servande fackhandel.
 - ▶ Utför underhåll på valsen enligt beskrivningen i denna bruksanvisning.
- Under rengöring, underhåll och reparation av valsen kan knivarna och fjäderkrokarna rotera. Användaren kan skära sig på de vassa eggarna och skadas.
 - ▶ Använd arbetshandskar av kraftigt material.

5 Göra vertikalskäraren klar att användas

5.1 Göra vertikalskäraren klar att användas

Innan allt arbete påbörjas måste följande steg utföras:

- ▶ Ta bort förpackningsmaterialet och transportsäkringarna.
- ▶ Se till att följande komponenter är i säkert bruksskick:
 - Vertikalskärare, 4.6.
 - Valsar, 4.6.2.
 - Batteri, 4.6.3.
- ▶ Kontrollera batteri, 12.3.
- ▶ Ladda batteri helt, 6.1.
- ▶ Rengöra vertikalskärare, 17.
- ▶ Kontrollera valsar, 12.2.
- ▶ Montera styrhandtag, 7.1
- ▶ Se till att det inte finns någon vals i transportfacket, 7.2.
- ▶ Fälla upp och ställa in styrhandtag, 8.1.
- ▶ Om den lösa mossan ska samlas upp i gräsupsamlaren: Fästa gräsupsamlare, 7.3.2.
- ▶ Om den lösa mossan ska kastas ut bakåt: Lossa gräsupsamlare, 7.3.3.
- ▶ Ställa in arbetsdjup, 13.2.

- ▶ Kontrollera manöverreglage,  12.1.
- ▶ Om stegen inte kan utföras: använd inte vertikalskäraren och kontakta en STIHL servande fackhandel.

6 Ladda batteriet och lampor

6.1 Ladda batteriet

Laddningstiden påverkas av olika faktorer, t.ex. batteriets temperatur eller omgivningstemperaturen. Den faktiska laddningstiden kan avvika från den angivna laddningstiden. Laddningstiden anges på www.stihl.com/charging-times.

- ▶ Ladda batteriet enligt beskrivningen i batteriladdarens bruksanvisning STIHL AL 101, 301, 500.

6.2 Visa laddningsnivån

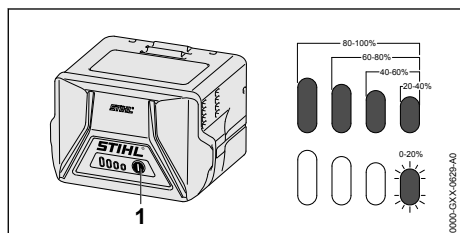

- ▶ Tryck på knappen (1). Lamporna lyser grönt i ca 5 sekunder och visar laddningsnivån.
- ▶ Om höger lampa blinkar grönt: Ladda batteriet.

6.3 LED-lampor på batteriet

LED-lamporna kan visa batteriets laddningstillstånd och störningar. LED-lamporna kan lysa eller blinka grönt och rött.

När LED-lamporna lyser eller blinkar grönt visas laddningstillståndet.

- ▶ Om LED-lamporna blinkar rött: åtgärda störningar,  20.1. Vertikalskäraren eller batteriet har en störning.

7 Sätta ihop vertikalskärare

7.1 Montera styrhandtag

- ▶ Stäng av vertikalskäraren, dra ut säkerhetsnyckeln och ta bort batteriet.
- ▶ Ställ vertikalskäraren på en plan yta.

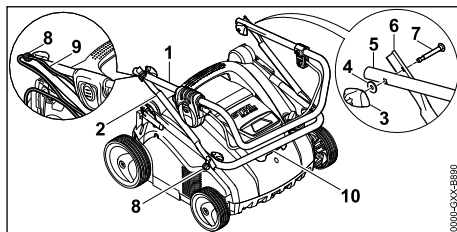

- ▶ Skjut på hållaren (8) på skruvarna (7).
- ▶ Justera styrhandtagets överdel (1) och styrhandtagets mellandel (2) så att hålen stämmer överens.
- ▶ Sätt in skruven (7) och justera den så att skruvskallens båda sidor ligger plant mot styrhandtagets mellandel (2).
- ▶ Lägg brickan (4) på skruven (7).
- ▶ Skruva fast vingmuttern (3).
- ▶ Justera styrhandtagets underdel (10) och styrhandtagets mellandel (2) så att hålen stämmer överens.
- ▶ Sätt in skruven (7) och justera den så att skruvskallens båda sidor ligger plant mot styrhandtagets mellandel (2).
- ▶ Lägg brickan (4) på skruven (7).
- ▶ Skruva fast vingmuttern (3).
- ▶ Tryck in kabeln (9) i hållaren (8).

Styrhandtaget måste inte demonteras igen.

7.2 Ta bort mossrivarvalsen ur transportfacket före den första idrifttagningen

- ▶ Stäng av vertikalskäraren, dra ut säkerhetsnyckeln och ta bort batteriet.
- ▶ Ställ vertikalskäraren på en plan yta.

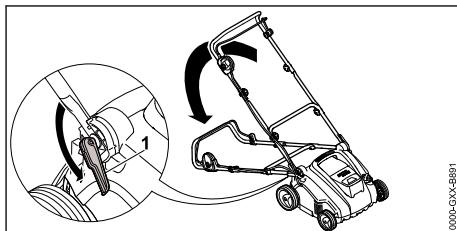

- ▶ Öppna snabbblåsspakarna (1) och lägg ned styrhandtaget bakåt.
- ▶ Håll fast vertikalskäraren i det nedre transporthandtaget och ställ upp den bakåt.

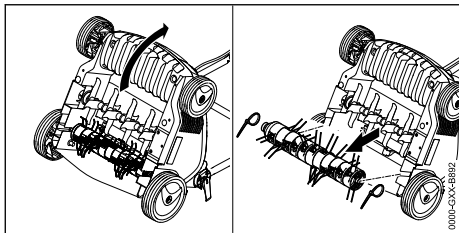

- ▶ Ta bort buntbanden.
- ▶ Dra ut mossrivarvalsen ur transportfacket och förvara den på ett säkert ställe.

7.3 Sätta ihop, fästa och lossa gräsupsamlare

7.3.1 Sätta ihop gräsupsamlare

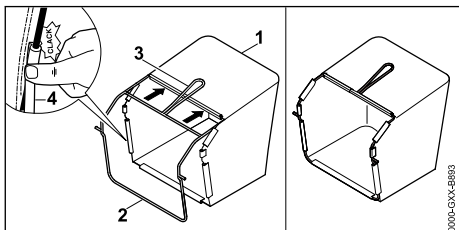

- ▶ Dra väven (1) över ramen (2) så att bottenplattan är nedtill och greppet (3) på vävens undersida.
- ▶ Tryck fast plastprofilerna (4) på ramen. Plastprofilerna snäpper in med ett klick.

7.3.2 Fästa gräsupsamlare

- ▶ Stäng av vertikalskäraren.

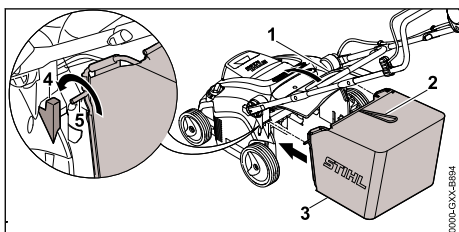

- ▶ Öppna utkastluckan (1) och håll den så.
- ▶ Ta tag i gräsupsamlaren (3) i greppet (2) och fäst axeln (5) i fästet (4).
- ▶ Lägg utkastluckan (1) på gräsupsamlaren (3).

7.3.3 Lossa gräsupsamlare

- ▶ Stäng av vertikalskäraren.
- ▶ Ställ vertikalskäraren på en plan yta.
- ▶ Öppna utkastluckan och håll den så.
- ▶ Ta bort gräsupsamlaren uppåt i greppet.

- ▶ Stäng utkastluckan.

8 Ställa in vertikalskärare för användaren

8.1 Fälla upp och ställa in styrhandtag

- ▶ Stäng av vertikalskäraren, dra ut säkerhetsnyckeln och ta bort batteriet.
- ▶ Ställ vertikalskäraren på en plan yta.

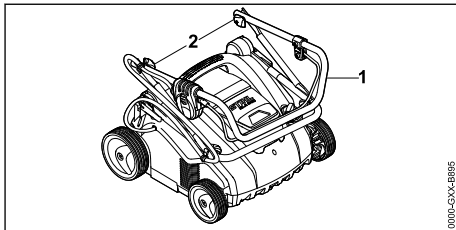

- ▶ Fäll upp styrhandtagets överdel (1).
- ▶ Dra åt vingmuttrarna (2).

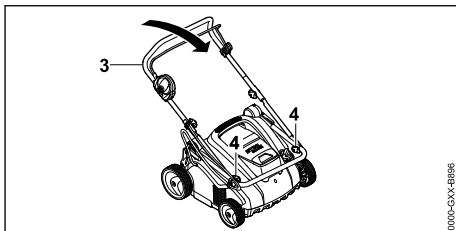

- ▶ Fäll upp styrhandtagets mellandel (3).
- ▶ Dra åt vingmuttrarna (4).

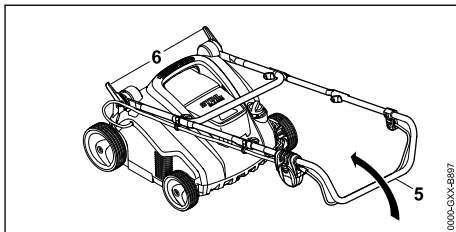

- ▶ Öppna snabbblåsspakarna (6).
- ▶ Fäll upp styrhandtaget (5) helt.

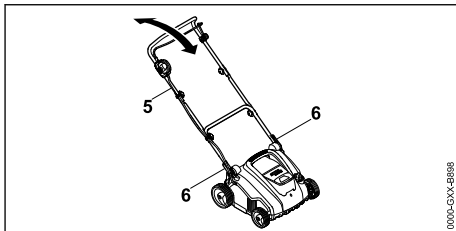

- ▶ Ställ in styrhandtaget (5) i rätt position och fixera det med snabbblåsspakarna (6).

8.2 Fälla ned styrhandtag

- ▶ Stäng av vertikalskäraren, dra ut säkerhetsnyckeln och ta bort batteriet.
- ▶ Ställ vertikalskäraren på en plan yta.
- ▶ Öppna snabbblåsspakarna.
- ▶ Fäll ned styrhandtaget framåt och se till att kabeln inte kläms fast.

9 Sätt in och ta ut batteriet

9.1 Sätta i batteri

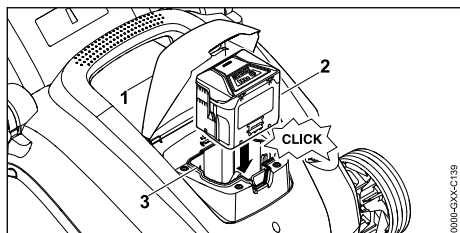

- ▶ Öppna luckan (1) till anslag och håll den så.
- ▶ Tryck in batteriet (2) till anslag i batterifacket (3).
Batteriet (2) snäpper in med ett klick och är fastlåst.
- ▶ Stäng luckan (1).

9.2 Ta bort batteri

- ▶ Ställ vertikalskäraren på en plan yta.

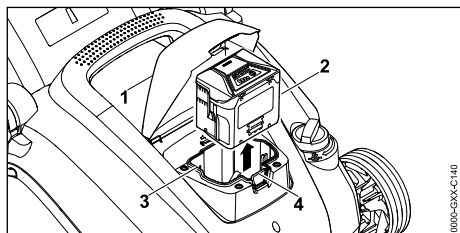

- ▶ Öppna luckan (1) till anslag och håll den så.
- ▶ Tryck på spärrspaken (4).
Batteriet (2) är upplåst.
- ▶ Ta bort batteriet (2).
- ▶ Stäng luckan (1).

10 Sätta i och dra ut säkerhetsnyckel

10.1 Sätta i säkerhetsnyckel

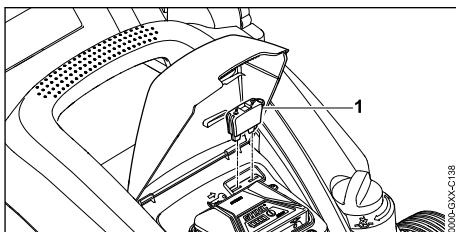

- ▶ Öppna luckan (1) till anslag och håll den så.
- ▶ Sätt in säkerhetsnyckeln (2) i urtaget (3).
- ▶ Stäng luckan (1).

10.2 Dra ut säkerhetsnyckel

- ▶ Öppna luckan till anslag och håll den så.
- ▶ Dra ut säkerhetsnyckeln.
- ▶ Stäng luckan.
- ▶ Förvara säkerhetsnyckeln utom räckhåll för barn.

11 Starta och stänga av vertikalskärare

11.1 Starta vertikalskärare

- ▶ Ställ vertikalskäraren på en plan yta.

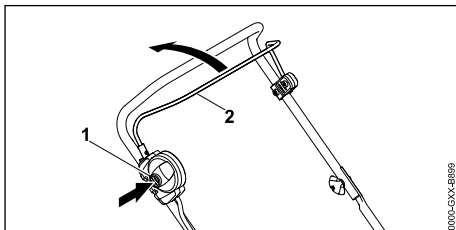

- ▶ Tryck på spärrknappen (1) med höger hand och håll den så.
- ▶ Dra inkopplingsbygeln (2) helt mot styrhandtaget med vänster hand och håll den så att tummen når runt styrhandtaget.
Valsen roterar.
- ▶ Släpp spärrknappen (1).
- ▶ Håll fast styrhandtaget och inkopplingsbygeln (2) med höger hand så att tummen når runt styrhandtaget.

11.2 Stänga av vertikalskärare

- ▶ Släpp inkopplingsbygeln.
- ▶ Vänta tills valsens har slutat rotera.

- Om valsen fortsätter att rotera: dra ut säkerhetsnyckeln, ta bort batteriet och kontakta en STIHL servande fackhandel. Vertikalskäraren är defekt.

12 Kontrollera vertikalskärare och batteri

12.1 Kontrollera manöverreglage

Spärrknapp och inkopplingsbygel

- Dra ut säkerhetsnyckeln.
- Ta bort batteriet.
- Tryck på spärrknappen och släpp den igen.
- Dra inkopplingsbygeln helt mot styrhandtaget och släpp den igen.
- Om spärrknappen eller inkopplingsbygeln är trög eller inte fjädrar tillbaka till utgångsläget: använd inte vertikalskäraren och kontakta en STIHL servande fackhandel. Spärrknappen eller inkopplingsbygeln är defekt.

Starta vertikalskärare

- Sätt i säkerhetsnyckeln.
- Sätt i batteriet.
- Tryck på spärrknappen med höger hand och håll den så.
- Dra inkopplingsbygeln helt mot styrhandtaget med vänster hand och håll den så att tummen når runt styrhandtaget. Valsen roterar.
- Om 3 LED-lampor blinkar rött: dra ut säkerhetsnyckeln, ta bort batteriet och kontakta en STIHL servande fackhandel. Vertikalskäraren har en störning.
- Om valsen inte roterar: stäng av vertikalskäraren, dra ut säkerhetsnyckeln, ta bort batteriet och kontakta en STIHL servande fackhandel. Vertikalskäraren är defekt.
- Släpp spärrknappen och inkopplingsbygeln. Valsen slutar rotera efter en kort tid.
- Om valsen fortsätter att rotera: dra ut säkerhetsnyckeln, ta bort batteriet och kontakta en STIHL servande fackhandel. Vertikalskäraren är defekt.

12.2 Kontrollera valsar

- Stäng av vertikalskäraren, dra ut säkerhetsnyckeln och ta bort batteriet.
- Ställ vertikalskäraren på en plan yta.
- Ställa upp vertikalskärare,  17.1.

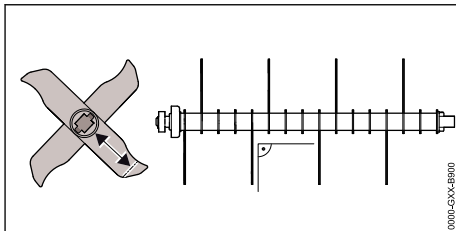

- Kontrollera knivarnas längd. Knivarnas minsta längd är markerad.
- Om den minsta längden har underskridits: Byta val,  21.2.
- Om knivarna är böjda: kontakta en STIHL servande fackhandel.
- Om något är oklart: kontakta en STIHL servande fackhandel.

12.3 Kontrollera batteriet

- Tryck på tryckknappen på batteriet. Om lamporna lyser eller blinkar.
- Om lamporna inte lyser eller blinkar: Använd inte batteriet och uppsök en STIHL-återförsäljare. Fel på batteriet.

13 Använda vertikalskärare

13.1 Hålla fast och styra vertikalskärare

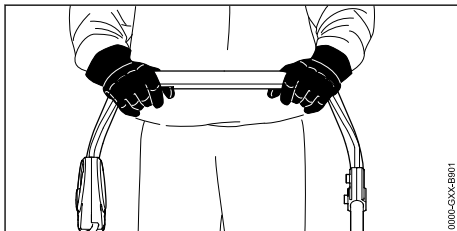

- Håll fast styrhandtaget med båda händerna så att tummarna når runt styrhandtaget.

13.2 Ställa in arbetsdjup och transportläge

Arbetsdjupet kan ställas in steglöst.

Ställa in arbetsdjup

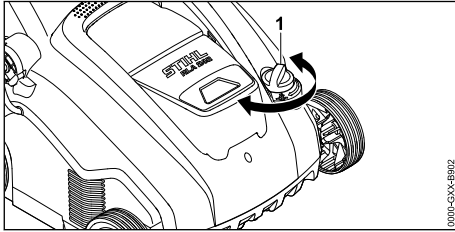

- ▶ Ställ ratten (1) i önskad position. Valsen lyfts och sänks.

Ställa in transportläge

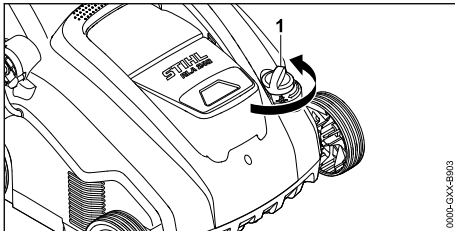

- ▶ Vrid ratten (1) moturs till den högsta positionen. Valsen lyfts och har inte längre någon kontakt med marken.

13.3 Förbereda gräsmattan

Ju kortare gräsmattan är klippt, desto bättre kan den vertikalskäras. Den perfekta gräshöjden ligger på mellan 2 och 3 cm.

- ▶ Ta bort föremål från arbetsområdet.
- ▶ Markera fasta hinder (t. ex. rötter och trädstammar).
- ▶ Om gräset är högre än 3 cm: klipp gräsmattan.

13.4 Vertikalskäring och mossrivning



Vertikalskäring med vertikalskärarvalsens

Vid vertikalskäring ritsas gräsmattebotten, och då tas ogräs, mossa, gammalt gräsclipp och grästorv bort.

- ▶ Ställ in arbetsdjupet.
 - ▶ Ställ först valsens i den högsta positionen.
 - ▶ Sänk ned valsens långsamt för att endast ritsa marken. Det perfekta arbetsdjupet ligger på mellan 2 och 3 mm. Gräsrötterna skadas inte.
- ▶ Skjut vertikalskäraren långsamt och kontrollera framåt.
- ▶ Undvik att stanna länge på samma ställe.

Mossrivning med mossrivarvalsens

Vid mossrivning kammas grästorv och mossan som lossats tidigare vid vertikalskäringen noggrant bort ur gräsmattan.

Dessutom motverkas att marken packas ihop och syrebristen som detta orsakar.

- ▶ Ställ in arbetsdjupet.
 - ▶ Ställ först valsens i den högsta positionen.
 - ▶ Sänk ned valsens långsamt tills fjäderkrokarna kommer i kontakt med marken.
- ▶ Skjut vertikalskäraren långsamt och kontrollera framåt.
- ▶ Undvik att stanna länge på samma ställe.

13.5 Tömma gräsuppsamlare

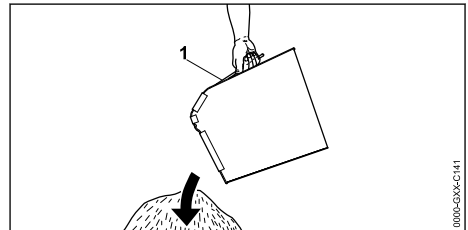

- ▶ Ta bort gräsuppsamlaren (1) uppåt i greppet.
- ▶ Töm gräsuppsamlaren (1).

14 Efter arbetet

14.1 Efter arbetet

- ▶ Stäng av vertikalskäraren, dra ut säkerhetsnyckeln och ta bort batteriet.
- ▶ Ställ vertikalskäraren på en plan yta.
- ▶ Om vertikalskäraren är våt: låt vertikalskäraren torka.
- ▶ Rengör vertikalskäraren.

Skötsel av gräsmattan efter vertikalskäringen

- ▶ Ta bort allt vertikalskärmingsmaterial från gräsmattan.
- ▶ Gödsla gräsmattan och så nytt på ev. kala ställen.
- ▶ Vattna gräsmattan noggrant.

Skötsel av gräsmattan efter mossrivningen

- ▶ Ta bort alla plantrester från gräsmattan.

- ▶ Vattna gräsmattan noggrant.

15 Transport

15.1 Transportera vertikalskärare

- ▶ Stäng av vertikalskäraren.
- ▶ Dra ut säkerhetsnyckeln och ta bort batteriet.
- ▶ Ställ vertikalskäraren på en plan yta.
- ▶ Lossa gräsuppsamlare
- ▶ Ställ in transportläget.

Skjuta vertikalskärare

- ▶ Skjut vertikalskäraren långsamt och kontrollerat framåt.

Bära vertikalskärare

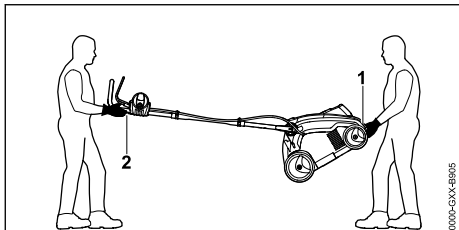

- ▶ Om vertikalskäraren bärs med uppfällt styrhandtag:
 - ▶ använd arbetshandskar av kraftigt material.
 - ▶ En person ska hålla fast vertikalskäraren i det nedre bärhandtaget (1) med båda händerna och en person ska hålla fast i styrhandtaget (2) med båda händerna.
 - ▶ Lyft och bär vertikalskäraren med två man.

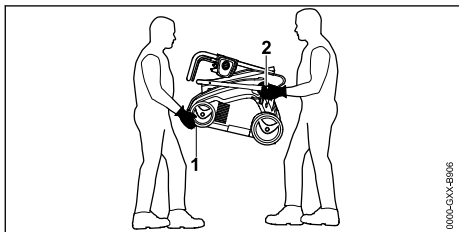

- ▶ Om vertikalskäraren bärs med nedfällt styrhandtag:
 - ▶ fäll in styrhandtaget.
 - ▶ Använd arbetshandskar av kraftigt material.
 - ▶ En person ska hålla fast vertikalskäraren i det nedre bärhandtaget (1) fram med båda händerna och en person ska hålla fast i fästena på styrhandtagets underdel (2) med båda händerna.
 - ▶ Lyft och bär vertikalskäraren med två man.

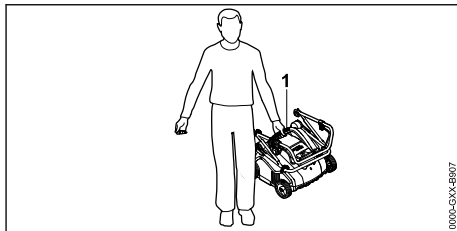

- ▶ Om vertikalskäraren bärs av en ensam person:
 - ▶ fäll in styrhandtaget.
 - ▶ Håll fast vertikalskäraren i det övre bärhandtaget (1).
 - ▶ Lyft och bär vertikalskäraren.

Transportera vertikalskäraren i ett fordon

- ▶ Säkra vertikalskäraren så att den inte välter eller kan flytta på sig.

15.2 Transportera batteri

- ▶ Stäng av vertikalskäraren och ta bort batteriet.
- ▶ Se till att batteriet är i säkert bruksskick.
- ▶ Förpacka batteriet på ett sådant sätt i förpackningen att det inte kan röra sig.
- ▶ Säkra förpackningen så att det inte kan röra sig.

Batteriet lyder under kraven för transport av farligt gods. Batteriet klassificeras som UN 3480 (litiumjonbatteri) och är kontrollerat enligt FN-manualen för test och kriterier del III, avsnitt 38.3.

Transportföreskrifterna finns på www.stihl.com/safety-data-sheets.

16 Förvaring

16.1 Förvara vertikalskärare

- ▶ Stäng av vertikalskäraren, dra ut säkerhetsnyckeln och ta bort batteriet.
- ▶ Ställ vertikalskäraren på en plan yta.
- ▶ Ställ in transportläget.
- ▶ Förvara vertikalskäraren så att följande villkor uppfylls:
 - Vertikalskäraren är utom räckhåll för barn.
 - Vertikalskäraren är ren och torr.

16.2 Förvara batteri

STIHL rekommenderar att batteriet förvaras med ett laddningstillstånd på mellan 40 % och 60 % (2 LED-lampor lyser grönt).

- ▶ Förvara batteriet så att följande villkor uppfylls:
 - Batteriet är utom räckhåll för barn.
 - Batteriet är rent och torrt.
 - Batteriet är i ett slutet utrymme.
 - Batteriet är bortkopplat från vertikalskäraren.
 - Om batteriet förvaras i batteriladdaren: Dra ur elkontakten och förvara batteriet med ett laddningstillstånd mellan 40 % och 60 % (2 LED-lampor lyser grönt).
 - Batteriet är alltid inom ett temperaturområde på mellan $-10\text{ }^{\circ}\text{C}$ och $+50\text{ }^{\circ}\text{C}$.

OBS!

- Om batteriet inte förvaras enligt beskrivningen i denna bruksanvisning kan batteriet djupurladdas och skadas så att det inte kan repareras.
 - ▶ Ladda ett urladdat batteri innan det förvaras. STIHL rekommenderar att batteriet förvaras med ett laddningstillstånd på mellan 40 % och 60 % (2 LED-lampor lyser grönt).
 - ▶ Förvara inte batteriet tillsammans med vertikalskäraren.

17 Rengöring

17.1 Ställa upp vertikalskärare

- ▶ Stäng av vertikalskäraren, dra ut säkerhetsnyckeln och ta bort batteriet.
- ▶ Ställ vertikalskäraren på en plan yta.
- ▶ Ställ in transportläget.
- ▶ Lossa gräsuppsamlaren.

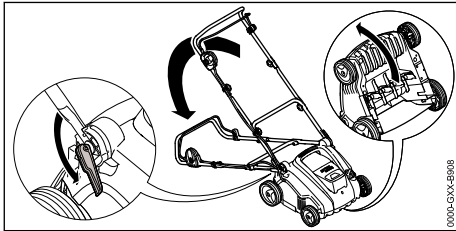

- ▶ Ställa styrhandtag i det nedre läget, 8.1.
- ▶ Tryck ned styrhandtaget med vänster hand och håll det så.
- ▶ Håll fast vertikalskäraren i det nedre transportgreppet med höger hand och ställ upp den bakåt.

17.2 Rengöra vertikalskärare

- ▶ Stäng av vertikalskäraren, dra ut säkerhetsnyckeln och ta bort batteriet.
- ▶ Ställ vertikalskäraren på en plan yta.
- ▶ Rengör vertikalskäraren med en fuktig trasa.

- ▶ Rengör utkastkanalen med en mjuk borste eller en fuktig trasa.
- ▶ Ta bort främmande föremål ur batterifacket och rengör batterifacket med en fuktig trasa.
- ▶ Rengör elektriska kontakter i batterifacket med en pensel eller en mjuk borste.
- ▶ Rengör ventilationsöppningarna med en pensel.
- ▶ Ställ upp vertikalskäraren.
- ▶ Rengör området runt valsens och valsen med en mjuk borste eller en fuktig trasa.

17.3 Rengör batteriet

- ▶ Rengör batteriet med en fuktig trasa.

18 Underhåll

18.1 Underhållsintervaller

Underhållsintervallerna är beroende av omgivningsförhållandena och arbetsförhållandena. STIHL rekommenderar följande underhållsintervaller:

Efter var femte byte av valsarna.

- ▶ Låt en STIHL servande fackhandel byta ut valsens fästskruvar.

Varje år

- ▶ Låt en STIHL servande fackhandel utföra underhållet på vertikalskäraren.

18.2 Demontera och montera vals

18.2.1 Demontera vals

- ▶ Stäng av vertikalskäraren, dra ut säkerhetsnyckeln och ta bort batteriet.
- ▶ Ställ upp vertikalskäraren.

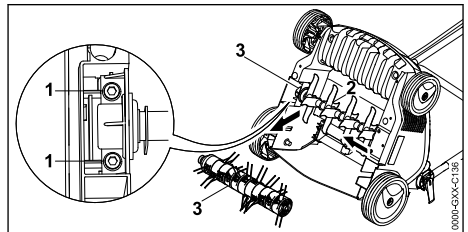

- ▶ Skruva loss skruvarna (1).
- ▶ Ta bort den monterade valsens (3) tillsammans med hållaren (2).

18.2.2 Montera vals

- ▶ Stäng av vertikalskäraren, dra ut säkerhetsnyckeln och ta bort batteriet.
- ▶ Ställ upp vertikalskäraren.

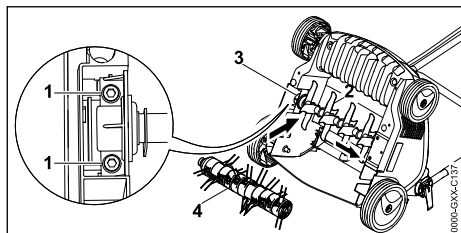

- ▶ Sätt in vertikalskärarvalsens (2) eller mossrivarvalsens (4) i fästet tillsammans med hållaren (3).
- ▶ Skruva fast och dra åt skruvarna (1) hårt.

19 Reparera

19.1 Reparera vertikalskärare och batteri

Användaren kan inte själv reparera vertikalskäraren, batteriet eller valsarna.

- ▶ Om vertikalskäraren, batteriet eller valsarna är skadade: använd inte vertikalskäraren, batteriet eller valsarna och kontakta en STIHL servande fackhandel.
- ▶ Om informationsskyltarna är oläsliga eller skadade: låt en STIHL servande fackhandel byta ut informationsskyltarna.

20 Felavhjälpning

20.1 Åtgärda störningar på vertikalskäraren eller batteriet

| Störning | LED-lampor på batteriet | Orsak | Åtgärd |
|---|-------------------------|---|---|
| Vertikalskäraren startar inte vid inkoppling. | 1 LED blinkar grönt. | Batteriets laddningstillstånd är för lågt. | ▶ Ladda batteriet. |
| | 1 LED lyser rött. | Batteriet är för varmt eller för kallt. | ▶ Dra ut säkerhetsnyckeln. ▶ Ta bort batteriet. ▶ Låt batteriet svalna eller värm det. |
| | 3 LED blinkar rött. | Vertikalskäraren har en störning. | ▶ Dra ut säkerhetsnyckeln. ▶ Ta bort batteriet. ▶ Rengör de elektriska kontaktarna i batterifacket. ▶ Sätt i batteriet. ▶ Starta vertikalskäraren. ▶ Om 3 LED-lampor fortfarande blinkar rött: använd inte vertikalskäraren och kontakta en STIHL servande fackhandel. |
| | 3 LED lyser rött. | Vertikalskäraren är för varm. | ▶ Dra ut säkerhetsnyckeln. ▶ Ta bort batteriet. ▶ Låt vertikalskäraren svalna. |
| | 4 LED blinkar rött. | Batteriet har en störning. | ▶ Ta bort batteriet och sätt i det igen. ▶ Starta vertikalskäraren. ▶ Om 4 LED-lampor fortfarande blinkar rött: använd inte batteriet och kontakta en STIHL servande fackhandel. |
| | | Elanslutningen mellan vertikalskäraren och batteriet är bruten. | ▶ Dra ut säkerhetsnyckeln. ▶ Ta bort batteriet. ▶ Rengör de elektriska kontaktarna i batterifacket. ▶ Sätt i säkerhetsnyckeln. ▶ Sätt i batteriet. |
| | | Vertikalskäraren och batteriet är fuktiga. | ▶ Dra ut säkerhetsnyckeln. ▶ Ta bort batteriet. ▶ Rengör vertikalskäraren. ▶ Låt vertikalskäraren eller batteriet torka. |
| | | Motståndet på valsens är för stort. | ▶ Minska arbetsdjupet. ▶ Kontrollera gräshöjden och klipp vid behov. |
| | | Området kring valsens är igensatt. | ▶ Rengör vertikalskäraren. |

| Störning | LED-lampor på batteriet | Orsak | Åtgärd |
|---|-------------------------|---|---|
| Vertikalskäraren stängs av under drift. | 3 LED lyser rött. | Vertikalskäraren är för varm. | <ul style="list-style-type: none"> ▶ Dra ut säkerhetsnyckeln. ▶ Ta bort batteriet. ▶ Låt vertikalskäraren svalna. ▶ Rengör vertikalskäraren. ▶ Starta inte vertikalskäraren för ofta på kort tid. ▶ Minska arbetsdjupet. ▶ Vertikalskär och mossriv lågt gräs. |
| | | Valsen är blockerad. | <ul style="list-style-type: none"> ▶ Dra ut säkerhetsnyckeln. ▶ Ta bort batteriet. ▶ Rengör vertikalskäraren. |
| | | Det finns en elektrisk störning. | <ul style="list-style-type: none"> ▶ Ta bort batteriet och sätt i det igen. ▶ Starta vertikalskäraren. |
| Vertikalskäraren vibrerar kraftigt under drift. | | Skruvorna på valsens hållare är lösa. | <ul style="list-style-type: none"> ▶ Dra åt skruvarna hårt. |
| | | Valsen har inte balanserats rätt. | <ul style="list-style-type: none"> ▶ Kontakta en STIHL servande fackhandel. |
| Vertikalskärarens drifttid är för kort. | | Batteriet är inte fulladdat. | <ul style="list-style-type: none"> ▶ Ladda batteriet helt. |
| | | Batteriets livslängd har överskridits. | <ul style="list-style-type: none"> ▶ Byt batteriet. |
| | | Området kring valsens är igensatt. | <ul style="list-style-type: none"> ▶ Rengör vertikalskäraren. |
| | | Valsen är slö eller utsliten. | <ul style="list-style-type: none"> ▶ Kontrollera valsarna. |
| | | Motståndet på valsens är för stort. | <ul style="list-style-type: none"> ▶ Minska arbetsdjupet. ▶ Vertikalskär och mossriv lågt gräs. |
| Batteriet fastnar när det sätts i batterifacket. | | Styrningarna eller de elektriska kontakterna i batterifacket är smutsiga. | <ul style="list-style-type: none"> ▶ Rengör vertikalskäraren. |
| När batteriet sätts in i batteriladdaren startar inte laddningen. | 1 LED lyser rött. | Batteriet är för varmt eller för kallt. | <ul style="list-style-type: none"> ▶ Låt batteriet sitta i batteriladdaren. Laddningen startar automatiskt när tillåtet temperaturområde nåtts. |

21 Tekniska data

21.1 Vertikalskärare STIHL RLA 240.0

- Tillåtet batteri: STIHL AK
- Vikt utan batteri: 14 kg
- Gräsupsamlarens maximala volym: 50 l
- Arbetsbredd: 34 cm
- Varvtal: 3500 varv/min
- Arbetsdjup: steglöst, justerområde 15 mm

21.2 Valsar

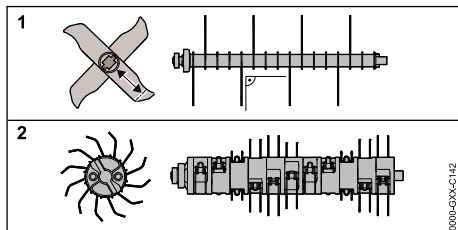

Vertikalskärarvals

- 16 fasta knivar

Mossrivarvals

- 11x2 rörliga fjäderkrokar

21.3 Batteri STIHL AK

- Batteriteknik: litiumjon
- Spänning: 36 V
- Kapacitet i Ah: se typskylten
- Energiinnehåll i Wh: se typskylten
- Vikt i kg: se typskylten
- Tillåtet temperaturområde för användning och förvaring: - 10 °C till + 50 °C

21.4 Buller och vibrationsvärden

K-värdet för ljudtrycksnivån är 3 dB(A). K-värdet för ljudnivån är 3,2 dB(A). K-värdet för vibrationsvärdet är 2,4 m/s².

- Uppmätt ljudtrycksnivå L_{pA} enligt EN 50636-2-92: 75 dB(A)
- Uppmätt, garanterad ljudnivå L_{wAd} enligt 2000/14/EC / S.I. 2001/1701: 92 dB(A)
- Uppmätt vibrationsvärde a_{nw} enligt EN ISO 20643, EN 50636-2-92, styrhandtag: 4,8 m/s²

De angivna vibrationsvärdena har uppmätts med en standardmetod och användas för att jämföra elektriska maskiner. De faktiska vibrationsvärdena som uppstår kan avvika från de angivna värdena beroende på typen av användning. De angivna vibrationsvärdena kan användas för en första uppskattning av vibrationsbelastningen. Den faktiska vibrationsbelastningen måste uppskattas. Samtidigt kan tiderna där den elektriska maskinen är avstängd eller där den är inkopplad men går utan belastning beaktas.

Information om uppfyllandet av arbetsgivarriktlinjen vibration 2002/44/EC och S.I. 2005/1093 anges på www.stihl.com/vib.

21.5 Normativa anvisningar

STIHL Tirol GmbH
Hans Peter Stihl-Straße 5
6336 Langkampfen

Österrike

bekräftar att maskinen motsvarar föreskrifterna i enlighet med följande standarder IEC 60335-1 och IEC 60335-2-92.

21.6 REACH

REACH är en EG-förordning för registrering, bedömning och godkännande av kemikalier.

Information om REACH-direktivet finns på www.stihl.com/reach.

22 Reservdelar och tillbehör**22.1 Reservdelar och tillbehör**

STIHL De här symbolerna kännetecknar STIHL-originaldelar och STIHL-originaltillbehör.

STIHL rekommenderar att du använder originaldelar och tillbehör från STIHL.

Reservdelar och tillbehör från andra tillverkare kan inte utvärderas av STIHL i fråga om tillförlitlighet, säkerhet och lämplighet trots pågående marknadsobservation och STIHL kan inte ansvara för användningen av dem.

Originaldelar och tillbehör från STIHL kan köpas hos en STIHL-återförsäljare.

23 Kassering**23.1 Sluthanterta vertikalskärare och batteri**

Information om sluthantering finns att få hos lokala myndigheter eller hos en STIHL servande fackhandel.

En felaktig sluthantering kan skada hälsan och belasta miljön.

- ▶ Lämna in STIHL produkter inkl. förpackningen till en lämplig återvinningsstation enligt de lokala föreskrifterna.
- ▶ Kasta inte produkten i hushållsavfallet.

24 EU-försäkran om överensstämmelse**24.1 Vertikalskärare STIHL RLA 240.0**

STIHL Tirol GmbH
Hans Peter Stihl-Straße 5
6336 Langkampfen

Österrike

förklarar på eget ansvar att

- Typ: vertikalskärare
- Fabrikat: STIHL
- Typ: RLA 240.0
- Effekt: 900 W
- Modellnummer: 6291

motsvarar de gällande bestämmelserna i riktlinjen 2000/14/EC, 2006/42/EC, 2011/65/EU och 2014/30/EU samt är utvecklad och tillverkad enligt följande normer, vars version var giltig vid respektive produktionsdatum: EN 60335-1,

EN ISO 12100 med hänvisning till EN 50636-2-92, EN 55014-1 och EN 55014-2. Bestämningen av den uppmätta och garanterade ljudnivån har utförts enligt riktlinjen 2000/14/EC, bilaga V.

- Uppmätt ljudnivå: 89,2 dB(A)
- Garanterad ljudnivå: 92 dB(A)

Tekniska underlag förvaras hos STIHL Tirol GmbH.

Tillverkningsår och maskinnummer finns på vertikalskäraren.

Langkampfen, 02.10.2020

STIHL Tirol GmbH

stf. 

Matthias Fleischer, områdeschef inom forskning och utveckling

stf. 

Sven Zimmermann, områdeschef inom kvalitet

25 UKCA-konformitetsdeklaration

25.1 Vertikalskärare STIHL RLA 240.0

STIHL Tirol GmbH
Hans Peter Stihl-Straße 5
6336 Langkampfen

Österrike

förklarar på eget ansvar att

- Typ: vertikalskärare
- Fabrikat: STIHL
- Typ: RLA 240.0
- Effekt: 900 W
- Modellnummer: 6291

motsvarar de gällande bestämmelserna i UK-förordningarna Noise Emission in the Environment by Equipment for use Outdoors Regulations 2001, Supply of Machinery (Safety) Regulations 2008, Electromagnetic Compatibility Regulations 2016 och The Restriction of the Use of Certain Hazardous Substances in Electrical and Electronic Equipment Regulations 2012 samt är utvecklad och tillverkad enligt följande normer, vars version var giltig vid respektive produktionsdatum:

EN 60335-1, EN ISO 12100 med hänvisning till EN 50636-2-92, EN 55014-1 och EN 55014-2. Bestämningen av den uppmätta och garanterade ljudnivån har utförts enligt UK-förordningen Noise Emission in the Environment by Equipment for use Outdoors Regulations 2001, Schedule 8.

- Uppmätt ljudnivå: 89,2 dB(A)
- Garanterad ljudnivå: 92 dB(A)

Tekniska underlag förvaras hos STIHL Tirol GmbH.

Tillverkningsår och maskinnummer finns på vertikalskäraren.

Langkampfen, 01.07.2022

STIHL Tirol GmbH

stf. 

Matthias Fleischer, områdeschef inom forskning och utveckling

stf. 

Sven Zimmermann, områdeschef inom kvalitet

26 Säkerhetstekniska anvisningar för vertikalskärare

26.1 Inledning

I detta kapitel återges de allmänna säkerhetsanvisningarna enligt normen EN 50636-2-92, bilaga BB, för eldrivna vertikalskärare.



VARNING

- **Läs alla säkerhetsanvisningar, anvisningar, illustrationer och tekniska data som medföljer denna vertikalskärare.** Underlåtenhet att följa följande anvisningar kan leda till en elektrisk stöt, brand och/eller allvarliga personskador. **Förvara alla säkerhetsanvisningar och anvisningar för framtida bruk.**

26.2 Utbildning

- Läs igenom anvisningarna uppmärksam. Bekanta dig med reglagen och maskinens användning.
- Låt aldrig barn eller andra personer som inte känner till dessa anvisningar använda

maskinen. Det kan finnas lokala föreskrifter som bestämmer användarens lägsta ålder.

- c) Tänk på att den som använder maskinen själv är ansvarig för olyckshändelser eller faror som drabbar andra personer eller deras egendom.

26.3 Förberedelse

- a) Använd alltid hörselskydd och skyddsglasögon så länge som maskinen är i bruk.
- b) Använd alltid stadiga skor och långa byxor vid användning av maskinen. Använd inte maskinen barfota eller med sandaler. Undvik löst sittande kläder eller kläder med hängande snören eller slips.
- c) Kontrollera området där maskinen ska användas noggrant och ta bort alla föremål som kan dras in och slungas iväg av maskinen.
- d) Använd maskinen endast i rekommenderat läge och på en fast, jämn yta.
- e) Maskinen får inte användas på sten- eller grusbelagda ytor eftersom det material som kastas ut kan orsaka personskador.
- f) Innan maskinen startas ska du alltid kontrollera att alla skruvar, muttrar, bultar och andra fästen sitter fast ordentligt, och att skyddsanordningarna och skyddsgallren sitter på plats. Utslitna eller skadade klisteretiketter måste bytas ut.
- g) Använd aldrig maskinen om det finns personer, särskilt barn, eller djur i närheten.

26.4 Drift

- a) Arbeta endast i dagsljus eller bra artificiell belysning.
- b) Undvik att använda maskinen i vått gräs.
- c) Se alltid till att du står stadigt, särskilt i sluttningar.
- d) Gå, och spring inte.
- e) Använd maskinen parallellt med sluttningen, inte uppåt eller nedåt.
- f) Var särskilt försiktig när du ändrar riktning i en sluttning.
- g) Vertikalskär och mossriv inte i mycket branta sluttningar.
- h) Var särskilt försiktig när du vänder maskinen eller drar den mot dig.
- i) Stanna krokarna om maskinen måste tippas upp för transport över andra ytor än gräs och

när den flyttas från eller till ytan som ska bearbetas.

- j) Använd aldrig maskinen med skadade skyddsanordningar eller skyddsgaller, eller utan monterade skyddsanordningar, t.ex. stötplåtar och/eller gräsuppsamlare.
- k) Starta motorn försiktigt enligt bruksanvisningarna och se till att fötterna befinner sig på ett säkert avstånd från krokarna.
- l) Vid start eller runddragning av motorn får maskinen inte tippas, utom om maskinen måste lyftas upp vid momentet. Tippa den i så fall bara så mycket som är absolut nödvändigt och lyft endast upp sidan som är bortvänd från användaren. Se alltid till att båda händerna är i arbetsposition innan maskinen ställs tillbaka ned på marken.
- m) Transportera aldrig maskinen när drivningen är igång.
- n) Håll händer och fötter borta från roterande delar. Håll dig alltid borta från utkastöppningen.
- o) Stäng av motorn och dra ut säkerhetsnyckeln. Se till att alla rörliga delar har stannat helt:

- Varje gång du lämnar maskinen.
- Innan du tar bort blockeringar eller åtgärdar igentäppningar i utkastkanalen.
- Innan du kontrollerar, rengör eller utför arbeten på maskinen.
- Efter kontakt med ett främmande föremål. Kontrollera om det finns skador på maskinen. Utför nödvändiga reparationer innan du startar och använder maskinen igen.

Om maskinen börjar vibrera kraftigt krävs en omedelbar kontroll.

- Sök efter skador.
- Utför nödvändiga reparationer på skadade delar.
- Kontrollera med avseende på lösa delar och dra åt dem hårt.

26.5 Reparation och förvaring

- a) Se till att alla muttrar, bultar och skruvar är hårt åtdragna, och att maskinen är i säkert bruksskick.
- b) Kontrollera gräsuppsamlaren regelbundet beträffande slitage och funktionsfel.
- c) Byt ut utslitna eller skadade delar av säkerhetsskäl.

- d) Beakta att om en av krokarna roterar kan även de andra krokarna rotera på maskiner med flera krokar.
- e) Se till att du inte klämmer fingrarna mellan rörliga krokar och maskinens fasta delar när maskinen ställs in.
- f) Låt motorn svalna innan maskinen ställs undan för en längre tid.
- g) Tänk på att krokarna kan röra på sig även när drivningen är fränkopplad när du reparerar krokarna.
- h) Byt ut utslitna eller skadade delar av säkerhetsskäl. Använd endast originalreservdelar och -tillbehör.
- i) Om maskinen har stängts av för reparation, inspektion eller förvaring, eller för bytet av tillbehör ska du koppla från drivningen, dra ut säkerhetsnyckeln och se till att alla rörliga delar har stannat helt. Låt maskinen svalna innan inspektion, inställning osv. utförs. Hantera maskinen försiktigt och håll den ren.
- j) Förvara maskinen utom räckhåll för barn.

Sisällysluettelo

| | | |
|----|---|-----|
| 1 | Alkusanat..... | 84 |
| 2 | Tietoja tästä käyttöohjeesta..... | 84 |
| 3 | Yleiskuva..... | 85 |
| 4 | Turvallisuusohjeet..... | 86 |
| 5 | Pystyleikkurin valmisteleminen käyttöä varten..... | 91 |
| 6 | Akun lataaminen ja LED-valot..... | 91 |
| 7 | Pystyleikkurin kokoaminen..... | 92 |
| 8 | Pystyleikkurin säätäminen käyttäjälle..... | 93 |
| 9 | Akun asentaminen ja irrottaminen..... | 94 |
| 10 | Turva-avaimen asettaminen paikalleen ja irrottaminen..... | 94 |
| 11 | Pystyleikkurin kytkeminen päälle ja pois... | 94 |
| 12 | Pystyleikkurin ja akun tarkastaminen..... | 94 |
| 13 | Pystyleikkurin käyttö..... | 95 |
| 14 | Työskentelyn jälkeen..... | 96 |
| 15 | Kuljettaminen..... | 96 |
| 16 | Säilytys..... | 97 |
| 17 | Puhdistaminen..... | 98 |
| 18 | Huoltaminen..... | 98 |
| 19 | Korjaaminen..... | 99 |
| 20 | Häiriöiden poistaminen..... | 99 |
| 21 | Tekniset tiedot..... | 100 |
| 22 | Varaosat ja varusteet..... | 101 |
| 23 | Hävittäminen..... | 101 |
| 24 | EU-vaatimustenmukaisuusvakuutus..... | 101 |
| 25 | UKCA-vaatimustenmukaisuusvakuutus.. | 102 |

26 Pystyleikkurin turvatekniset ohjeet..... 102

1 Alkusanat

Arvoisa asiakas,

kiitämme sinua STIHLin tuotteen valinnasta. STIHL kehittää ja valmistaa huippuluokan tuotteita pitäen suunnittelun lähtökohtana asiakkaidensa tarpeita. Näin pystymme tarjoamaan asiakkaillemme tuotteita, jotka toimivat luotettavasti myös äärimmäisen vaativissa olosuhteissa.

STIHL tunnetaan myös erinomaisesta asiakaspalvelustaan. Jälleenmyyjämme huolehtivat sekä asiantuntevasta neuvonnasta ja opastuksesta että kattavien teknisten palvelujen tarjoamisesta.

STIHL on sitoutunut kestävään ja vastuulliseen vuorovaikutukseen luonnon kanssa. Tämän käyttöohjeen tarkoituksena on auttaa sinua käyttämään STIHL-tuotetta turvallisesti ja ympäristöystävällisesti pitkän käyttöajan ajan.

Kiitämme sinua STIHLiä kohtaan osoittamastasi luottamuksesta. Toivomme, että olet tyytyväinen hankkimaasi STIHL-tuotteeseen.

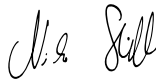

Tohtori Nikolas Stihl

TÄRKEÄÄ! LUE OPAS ENNEN KÄYTTÖÄ JA SÄILYÄ SE VASTAISTA KÄYTTÖÄ VARTEN.

2 Tietoja tästä käyttöohjeesta

2.1 Voimassa olevat asiakirjat

Voimassa ovat paikalliset turvallisuusmääräykset.

- Tämän käyttöohjeen lisäksi lue seuraavat asiakirjat, niin että ymmärrät ne, ja säilytä ne:
 - STIHL AK -akun turvallisuusohjeet
 - Latauslaitteiden STIHL AL 101, 301 ja 500 käyttöohjeet
 - STIHLin akkujen ja akun sisältävien tuotteiden turvallisuusohjeet: www.stihl.com/safety-data-sheets

2.2 Tekstin sisältämien varoitusten merkitseminen

! VAARA

- Tämä teksti muistuttaa vaaroista, jotka johtavat vakavaan loukkaantumiseen tai jopa kuolemaan.
 - ▶ Tekstissä mainittujen toimenpiteiden avulla on mahdollista välttää vakava loukkaantuminen tai jopa kuolema.

! VAROITUS

- Tämä teksti muistuttaa vaaroista, jotka **voivat** johtaa vakavaan loukkaantumiseen tai jopa kuolemaan.
 - ▶ Tekstissä mainittujen toimenpiteiden avulla on mahdollista välttää vakava loukkaantuminen tai jopa kuolema.

HUOMAUTUS

- Tämä teksti muistuttaa vaaroista, jotka voivat johtaa esinevahinkoihin.
 - ▶ Tekstissä mainittujen toimenpiteiden avulla on mahdollista välttää esinevahingot.

2.3 Tekstissä käytetyt symbolit



Tämä merkki viittaa johonkin tämän käyttöohjeeseen lukuun.

3 Yleiskuva

3.1 Pystyleikkuri

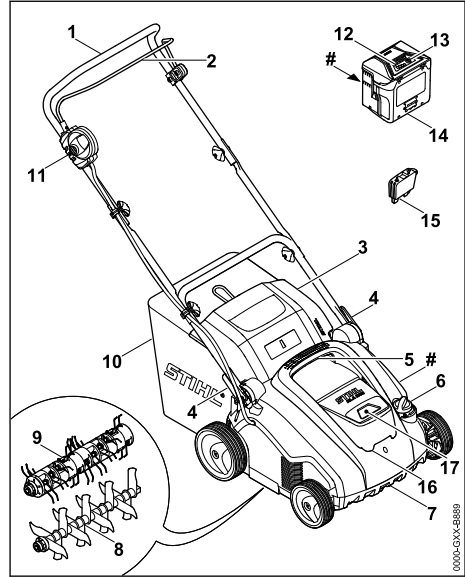

1 Työntöaisa

Työntöaisaa käytetään pystyleikkurista kiinni pitämiseen, sen ohjaamiseen ja kuljettamiseen.

2 Kytentäsanka

Kytentäsanka kytkee yhdessä salpanupin kanssa telan päälle ja pois päältä.

3 Poistoluukku

Poistoluukku sulkee poistokanavan.

4 Pikakiristimet

Pikakiristimellä säädetään ja taitetaan työntöaisa.

5 Ylempi kuljetuskahva

Ylempää kuljetuskahvaa käytetään pystyleikkurin kuljettamiseen.

6 Säästöpyörä

Säästöpyörällä säädetään työsyvyys.

7 Alempi kuljetuskahva

Alempaa kuljetuskahvaa käytetään pystyleikkurin kuljettamiseen.

8 Ilmastustela

Käytetään nurmikon ilmastukseen.

9 Äestystela

Käytetään nurmikon äestykseen.

10 Keruusäiliö

Keruusäiliö kerää nurmikosta irrotetun materiaalin.

11 Salpanuppi

Kytke salpanuppi yhdessä salpanupin kanssa pystyleikkurin päälle ja pois päältä.

12 LEDit

LEDit ilmaisevat akun varaustilan ja häiriöt.

13 Painike

Painikkeella aktivoidaan akun LEDit.

14 Akku

Akku syöttää energiaa pystyleikkurille.

15 Turva-avain

Turva-avaimella aktivoidaan pystyleikkuri.

16 Luukku

Luukku peittää akun ja turva-avaimen.

17 Akkukanava

Akku sijoitetaan akkukanavaan.

Tyypikilpi, jossa konenumero**3.2 Symbolit**

Pystyleikkurissa ja akussa voi olla symboleita, jotka tarkoittavat seuraavaa:



Turva-avain



Lukkopesä

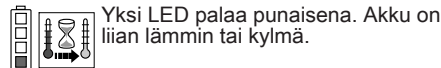

Yksi LED palaa punaisena. Akku on liian lämmin tai kylmä.

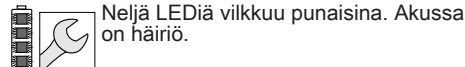

Neljä LEDiä vilkkuu punaisina. Akussa on häiriö.



Taattu äänentehotaso direktiivin 2000/14/EC mukaan, dB(A), tuotteiden melupäästöjen vertailemiseksi.

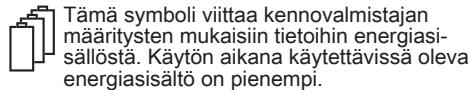

Tämä symboli viittaa kennovalmistajan määritysten mukaisiin tietoihin energiasäilytyksestä. Käytön aikana käytettävissä oleva energiasäilytys on pienempi.

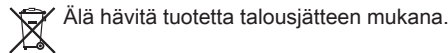

Älä hävitä tuotetta talousjätteen mukana.



Pystyleikkurin käynnistäminen.

4 Turvallisuusohjeet**4.1 Varoitussymbolit**

Pystyleikkurin varoitussymbolit tarkoittavat seuraavaa:



Noudata turvallisuusohjeita.



Perehdy käyttöohjeeseen, niin että ymmärrät sen, ja säilytä käyttöohje.



Käytä suojalaseja.



Noudata sinkoutuvia esineitä koskevia turvallisuusohjeita.



Pidä riittävä turvaväli.



Älä kosketa pyörivää telaa.



Vedä turva-avain irti käyttökatkosten, kuljetuksen, säilytyksen, huollon ja korjausten ajaksi.



Suojaa pystyleikkuri sateelta ja kosteudelta.



Irrota akku käyttökatkosten, kuljetuksen, säilytyksen, huollon ja korjausten ajaksi.



Suojaa akku kuumuudelta ja tulelta.



Älä anna akun altistua sateelle ja kosteudelle äläkä upota sitä nesteeseen.



Varmista, että akun lämpötila pysyy sallitulla alueella.

4.2 Määräystenmukainen käyttö

STIHL RLA 240.0 pystyleikkuria käytetään seuraaviin tarkoituksiin:

- Ilmastustelalla: Nurmialueen ilmastus
- äestystelalla: Nurmialueen äestys

Pystyleikkuria ei saa käyttää sateella.

Pystyleikkuri toimii yhdellä STIHL AK -akulla.

STIHL suosittelee STIHL AK 20 tai STIHL AK 30 akkujen käyttöä.

▲ VAROITUS

- Jos käytät pystyleikkurissa akkuja, joita STIHL ei ole pystyleikkurille hyväksynyt, voi aiheutua tulipalo tai räjähdys. Henkilöille voi aiheutua vakavia tai hengenvaarallisia vammoja tai saattaa syntyä esinevahinkoja.
 - ▶ Käytä pystyleikkurissa ainoastaan STIHL AK -akkuja.
- Jos pystyleikkuria tai akkua käytetään määräysten vastaisesti, henkilöille voi aiheutua vakavia tai hengenvaarallisia vammoja taikka saattaa syntyä esinevahinkoja.
 - ▶ Käytä pystyleikkuria ja akkua tämän käyttöohjeen mukaisesti.

4.3 Käyttäjää koskevat vaatimukset

▲ VAROITUS

- Ellei käyttäjä ole perehtynyt pystyleikkurin ja akun käyttöön, hän ei osaa tunnistaa eikä arvioida niiden turvallisuusriskejä. Käyttäjälle tai muille henkilöille voi aiheutua vakavia tai hengenvaarallisia vammoja.



- ▶ Perehdy käyttöohjeeseen, niin että ymmärrät sen, ja säilytä käyttöohje.

- ▶ Jos luovutat pystyleikkurin tai akun toisen henkilön käyttöön, anna sen mukana myös käyttöohje.
- ▶ Varmista, että käyttäjä täyttää seuraavat ehdot:
 - Käyttäjä on valpas.
 - Käyttäjä on fyysisesti, aistimellisesti ja henkisesti kykenevä käyttämään pystyleikkuria ja akkua sekä työskentelemään niillä. Ellei käyttäjä ole fyysisesti, aistimellisesti tai henkisesti täysin kykenevä, hän saa työskennellä ruohonleikkurilla vain vastuuhenkilön valvonnassa tai tämän antamien ohjeiden mukaan.
 - Käyttäjä osaa tunnistaa ja arvioida pystyleikkurin ja akun turvallisuusriskit.
 - Käyttäjä on tietoinen, että hän on vastuussa tapaturmista ja vahingoista.
 - Käyttäjä on täysi-ikäinen tai kansallisten määräysten mukaisessa valvotussa ammattikoulutuksessa.
 - STIHL ammattiliike tai asiantunteva ammattilainen on perehdyttänyt käyttä-

jän, ennen kuin tämä työskentelee pystyleikkurilla ensimmäistä kertaa.

- Käyttäjä ei ole alkoholin, lääkkeiden tai huumeiden vaikutuksen alainen.
- ▶ Jos jokin on epäselvää: Ota yhteyttä STIHL ammattiliikkeeseen.

4.4 Vaatetus ja varusteet

▲ VAROITUS

- Työskentelyn aikana esineitä voi sinkoutua ympäriinsä korkealla nopeudella. Käyttäjälle voi aiheutua vammoja.
 - ▶ Käytä tiiviisti istuvia suojalaseja. Sopivat suojalasit on tarkastettu normin EN 166 tai kansallisten määräysten mukaisesti, ja niitä on kaupoissa saatavana asianmukaisella merkinnällä varustettuina.
- ▶ Käytä kestävästä materiaalista valmistettuja pitkiä housuja.
- Työskentelyn aikana ilmaan voi nousta pölyä. Pölyn hengittäminen voi altistaa terveysriskeille ja aiheuttaa allergisia reaktioita.
 - ▶ Jos ilmaan nousee pölyä, käytä hengityssuojainta.
- Sopimattomat vaatteet saattavat tarttua kiinni puihin, risuihin ja pystyleikkuriin. Ilman sopivaa vaatetusta käyttäjälle voi aiheutua vakavia vammoja.
 - ▶ Käytä ihonmyötäisiä vaatteita.
 - ▶ Riisu huivit ja korut.
- Puhdistamisen, huollon ja kuljetuksen aikana käyttäjä voi joutua kosketuksiin telan kanssa. Käyttäjälle voi aiheutua vammoja.
 - ▶ Käytä kestävästä materiaalista valmistettuja työkaluseineitä.
- Jos käyttäjä käyttää sopimattomia jalkineita, hän voi liukastua. Käyttäjälle voi aiheutua vammoja.
 - ▶ Käytä tukevia peittäviä jalkineita, joiden pohjissa on hyvät pito.



4.5 Työskentelyalue ja ympäristö

4.5.1 Työskentelyalue ja ympäristö

▲ VAROITUS

- Sivulliset henkilöt, kuten lapset, ja eläimet eivät välttämättä osaa tunnistaa ja arvioida pystyleikkurin ja sen sinkoamien esineiden aiheuttamia riskejä. Sivullisille henkilöille, kuten lapsille, ja eläimille voi aiheutua vakavia tai hengenvaarallisia vammoja taikka saattaa syntyä esinevahinkoja.



- Pidä sivulliset henkilöt, kuten lapset, ja eläimet, etäällä työskentely-alueelta.

- Pysy etäällä esineistä.
- Älä jätä pystyleikkuria ilman valvontaa.
- Varmista, etteivät lapset voi leikkiä pystyleikkurilla.
- Käyttäjä voi liukastua sateessa. Käyttäjälle voi aiheutua vakavia tai hengenvaarallisia vammoja.
 - Älä työskentele sateessa.
- Pystyleikkuri ei ole vesitiivis. Jos sitä käytetään sateessa tai märässä ympäristössä, seurauksena saattaa olla sähköisku. Käyttäjälle tai muille henkilöille voi aiheutua vakavia tai hengenvaarallisia vammoja ja pystyleikkuri voi vahingoittua.



- Älä työskentele sateella tai märässä ympäristössä.

- Pystyleikkurin sähköosat voivat tuottaa kipinöitä. Kipinät voivat aiheuttaa syttyvässä tai räjähdysalttiissa ympäristössä tulipalon tai räjähdyksen. Henkilöille voi aiheutua vakavia tai hengenvaarallisia vammoja tai saattaa syntyä esinevahinkoja.
 - Älä työskentele herkästi syttyvässä tai räjähdysalttiissa ympäristössä.

4.5.2 Akku

▲ VAROITUS

- Sivulliset, lapset ja eläimet eivät kykene tunnistamaan eivätkä arvioimaan akusta aiheutuvia vaaroja. Sivulliset, lapset ja eläimet saattavat loukkaantua vakavasti.
 - Pidä sivulliset henkilöt, lapset ja eläimet loitolla.
 - Älä jätä akkua valvomatta.
 - Varmista, etteivät lapset voi leikkiä akulla.
- Akkua ei ole suojattu kaikilta ympäristötekijöiltä. Jos akku altistuu tietyille ympäristövaikutuksille, se voi syttyä tuleen, räjähtää tai vaurioitua peruuttamattomasti. Seurauksena voi olla vakava loukkaantuminen ja aineellisia vahinkoja.



- Suojaa akku kuumuudelta ja avotulelta.
- Älä heitä akkua tuleen.



- Käytä ja säilytä akkua lämpötilojen -10 °C ja +50 °C välisellä alueella.



- Suojaa akku sateelta ja kosteudelta, äläkä upota akkua nesteisiin.

- Pidä akku etäällä metallisista pienesineistä.
- Älä altista akkua suurelle paineelle.
- Älä altista akkua mikroaalloille.
- Suojaa akku kemikaaleilta ja suoloilta.

4.6 Turvallinen toimintakunto

4.6.1 Pystyleikkuri

Pystyleikkuri on turvallinen, kun seuraavista seikoista on huolehdittu:

- Pystyleikkuri ei ole vahingoittunut.
- Pystyleikkuri on puhdas ja kuiva.
- Hallintalaitteet toimivat, eikä niihin ole tehty muutoksia.
- Jos nurmikosta irrotettu materiaali on tarkoitus kerätä keruusäiliöön: keruusäiliö on oikein kiinnitetty.
- Jos nurmikosta irrotettu materiaali on tarkoitus heittää taaksepäin: keruusäiliö on irrotettu ja poistoluukku on suljettu.
- Tela on oikein asennettu.
- Pystyleikkuriin on asennettu vain siihen tarkoitettuja STIHLin alkuperäisiä lisävarusteita.
- Lisävaruste on oikein asennettu.

▲ VAROITUS

- Elleivät rakenneosat ole turvallisia, ne eivät ehkä toimi asianmukaisesti eivätkä turvalaitteet ehkä ole käytössä. Henkilöille voi aiheutua vakavia tai hengenvaarallisia vammoja.
 - Työskentele vain vahingoittumattoman pystyleikkurin kanssa.
 - Jos pystyleikkuri on likainen: Puhdista pystyleikkuri.
 - Jos pystyleikkuri on märkä: kuivaa pystyleikkuri.
 - Älä tee muutoksia pystyleikkuriin.
 - Jos hallintalaitteet eivät toimi: älä työskentele pystyleikkurin kanssa.
 - Jos nurmikosta irrotettu materiaali on tarkoitus kerätä keruusäiliöön: Kiinnitä keruusäiliö tämän käyttöohjeen mukaisesti.
 - Asenna pystyleikkuriin vain siihen tarkoitettuja STIHLin alkuperäisiä lisävarusteita.
 - Asenna tela tämän käyttöohjeen mukaisesti.
 - Asenna lisävarusteet tämän käyttöohjeen tai lisävarusteen käyttöohjeen mukaisesti.
 - Älä työnnä esineitä pystyleikkurin aukkoihin.

- ▶ Älä päästä lukkopesän koskettimia koskeuksiin metalliesineiden kanssa, sillä seurausena voi olla oikosulku.
- ▶ Vaihda kuluneet tai vialliset ohjetarrat.
- ▶ Jos jokin on epäselvää: ota yhteyttä STIHLin ammattiliikkeeseen.

4.6.2 Telat

Ilmastus- ja äestystela ovat turvallisia, kun seuraavista seikoista on huolehdittu:

- Akseli, terät, jousiterät ja lisäosat ovat ehjät.
- Akseli, terät, jousiterät eivät ole muuttaneet muotoaan.
- Tela on oikein asennettu.
- Terissä ja jousiterissä ei ole purseita.
- Terien pituus on suurempi kuin minimipituus,  21.2.

▲ VAROITUS

- Jos terät tai teräjouset eivät ole turvallisia, niistä voi irrota osia, jotka voivat sinkoutua ympäristöön. Henkilöille saattaa aiheutua vakavia vammoja.
 - ▶ Työskentele vain, kun terä, teräjouset ja lisäosat ovat vahingoittumattomat.
 - ▶ Jos terien pituus on pienempi kuin minimipituus: Vaihda ilmastustela.
 - ▶ Jos jokin on epäselvää: Ota yhteyttä STIHLin ammattiliikkeeseen.

4.6.3 Akku

Akku on käyttökuntoinen, kun seuraavat edellytykset täyttyvät:

- Akku ei ole vahingoittunut
- Akku on puhdas ja kuiva.
- Akku toimii, eikä siihen ole tehty muutoksia.

▲ VAROITUS

- Ellei akku ole käyttökuntoinen, se ei ehkä toimi turvallisesti. Henkilöille voi aiheutua vakavia vammoja.
 - ▶ Käytä ainoastaan ehjää ja toimivaa akkua.
 - ▶ Älä lataa vahingoittunutta tai viallista akkua.
 - ▶ Jos akku on likainen tai märkä, puhdista se ja anna sen kuivua
 - ▶ Älä tee muutoksia akkuun.
 - ▶ Älä työnnä mitään esineitä akun aukkoihin.
 - ▶ Älä päästä akun sähköliittimiä kosketuksiin metalliesineiden kanssa, sillä seurausena voi olla oikosulku.
 - ▶ Älä avaa akkua.
 - ▶ Kuluneet tai vialliset ohjekilvet on vaihdettava.
- Viallisesta akusta voi vuotaa nestettä. Jos nestettä pääsee iholle tai silmiin, ne voivat ärsyyntyä.

- ▶ Vältä altistumista nesteelle.
- ▶ Jos iholle on päässyt nestettä, pese altistuneet ihoalueet runsaalla vedellä ja saippualla.
- ▶ Jos silmiin on päässyt nestettä, huuhtelee silmiä vähintään 15 minuutin ajan runsaalla vedellä ja hakeudu lääkäriin.
- Vahingoittunut tai viallinen akku voi haista epätavalliselta, savuta tai palaa. Henkilöille voi aiheutua vakavia tai hengenvaarallisia vammoja taikka saattaa syntyä esinevahinkoja.
 - ▶ Jos akku haisee epätavalliselta tai savuaa: Älä käytä akkua ja pidä se etäällä palavista aineista.
 - ▶ Jos akku palaa: Sammuta akku sammuttimella tai vedellä.

4.7 Työskentely

▲ VAROITUS

- Tietyissä tilanteissa käyttäjä ei pysty työskentelemään keskittyneesti. Käyttäjä voi kompastua, kaatua tai loukkaantua vakavasti.
 - ▶ Työskentele rauhallisesti.
 - ▶ Jos valoa ei ole riittävästi tai näkyvyys on muuten huono: älä työskentele pystyleikkurin kanssa.
 - ▶ Käytä pystyleikkuria yksin.
 - ▶ Varo esteitä.
 - ▶ Älä kallista pystyleikkuria.
 - ▶ Työskentele maassa seisoen ja tasapainosi säilyttäen.
 - ▶ Jos ilmenee väsymisen merkkejä, on pidettävä tauko.
 - ▶ Jos ilmaus tehdään rinteessä: Ilmaa rinteeseen poikki.
 - ▶ Älä ilmaa yli 25° (46,6 %) rinteitä.
- Pyörivä terä voi viiltää käyttäjää. Käyttäjä voi vammautua vakavasti.
 - ▶ Älä kosketa pyörivää telaa.



- Jos tela pysähtyy esteeseen, Sammuta pystyleikkuri, vedä turva-avain irti ja irrota akku. Poista esine vasta tämän jälkeen.
- Jos pystyleikkurin käytös muuttuu työskenteilyn aikana tai leikkuri toimii epätavallisella tavalla, se ei ehkä ole käyttöturvallinen. Silloin voi syntyä vakavia vammoja tai esinevahinkoja.
 - ▶ Lopeta työskentely, sammuta pystyleikkuri, vedä turva-avain irti, irrota akku ja ota yhteyttä STIHLin ammattiliikkeeseen.
- Työskentelyn aikana pystyleikkuri voi aiheuttaa tärinää.

- ▶ Käytä käsineitä.
- ▶ Pidä taukoja.
- ▶ Jos huomaat verenkiertohäiriöiden merkkejä, hakeudu lääkäriin.
- Jos telaan osuu työskentelyn aikana vierasesine, esine tai sen osia voi sinkoutua ympäriinsä korkealla nopeudella. Silloin saattaa syntyä henkilö- tai esinevahinkoja.
 - ▶ Poista työskentelyalueelta vierasesineet.
 - ▶ Tunnista esteet (esimerkiksi kannot tai juuret) ja kierrä ne.
- Kun kytentäsanka vapautetaan, tela pyörii vielä vähän aikaa sen jälkeen. Henkilöille voi aiheutua vakavia vammoja.
 - ▶ Odota, kunnes tela pysähtyy.
- Jos pyörivä tela osuu kovaan esineeseen, voi syntyä kipinöitä. Kipinät voivat aiheuttaa syttyvässä ympäristössä tulipalon. Henkilöille voi aiheutua vakavia tai hengenvaarallisia vammoja tai saattaa syntyä esinevahinkoja.
 - ▶ Älä työskentele herkästi syttyvässä ympäristössä.
- Jos pystyleikkuri pysäköidään kaltevalle pinnalle, se voi lähteä liikkeelle. Silloin saattaa syntyä henkilö- tai esinevahinkoja.
 - ▶ Päästä pystyleikkurista irti ainoastaan silloin, kun se seisoo tasaisella alustalla eikä voi lähteä itsestään liikkeelle.
- Työntöaisaan ripustetut esineet voivat aiheuttaa pystyleikkurin kaatumisen. Silloin saattaa syntyä henkilö- tai esinevahinkoja.
 - ▶ Älä ripusta mitään työntöaisaan.

▲ VAARA

- Jos työympäristössä on jännitteisiä johtoja, tela voi osua johtoihin ja vahingoittaa niitä. Käyttäjälle voi aiheutua vakavia tai hengenvaarallisia vammoja.
 - ▶ Älä työskentele ympäristössä, jossa on jännitteisiä johtoja.
- Ukonilmalla työskennellessä käyttäjään voi osua salama. Käyttäjälle voi aiheutua vakavia tai hengenvaarallisia vammoja.
 - ▶ Älä työskentele ukonilmalla.

4.8 Kuljettaminen

4.8.1 Kuljettaminen

▲ VAROITUS

- Kuljetuksen aikana pystyleikkuri voi kaatua tai muuten liikkua paikaltaan. Silloin saattaa syntyä henkilö- tai esinevahinkoja.
 - ▶ Pysäytä pystyleikkuri.
 - ▶ Odota, kunnes tela pysähtyy.



▶ Vedä turva-avain irti.

▶ Irrota akku.

- ▶ Aseta pystyleikkuri tasaiselle alustalle.
- ▶ Säädä työntöaisa.
- ▶ Kanna pystyleikkuri esteiden (esim. askelmien, reunakivien) yli.
- ▶ Varmista pystyleikkuri kiristysvoillä, hihnoilla tai verkolla siten, ettei se pääse kaatumaan eikä muuten liikkumaan.

4.8.2 Akku

▲ VAROITUS

- Akkua ei ole suojattu kaikilta ympäristöteki- jöiltä. Eräille ympäristötekijöille altistunut akku saattaa vahingoittua. Tästä voi olla seurauksena esinevahinkoja.
 - ▶ Älä kuljeta vaurioitunutta akkua.
- Akku voi kaatua tai liikkua paikaltaan kuljetuk- sen aikana. Seurauksena voi olla loukkaantu- minen ja esinevahinkoja.
 - ▶ Pakkaa akku pakkaukseen niin, ettei se voi liikkua paikaltaan.
 - ▶ Kiinnitä pakkaus siten, ettei se voi liikkua paikaltaan.

4.9 Säilytys

4.9.1 Säilyttäminen

▲ VAROITUS

- Lapset eivät osaa tunnistaa eivätkä arvioida pystyleikkurin turvallisuusriskejä. Lapsille voi aiheutua vakavia vammoja.



▶ Vedä turva-avain irti.

▶ Irrota akku.

- ▶ Säilytä pystyleikkuria lasten ulottumatto- missa.
- Pystyleikkurin sähköliittimet ja metalliosat voi- vat ruostua kosteuden vaikutuksesta. Pysty- leikkuri voi vaurioitua.



▶ Vedä turva-avain irti.



► Irrota akku.

► Säilytä pystyleikkuri puhtaana ja kuivana.

4.9.2 Akku

▲ VAROITUS

- Lapset eivät osaa tunnistaa eivätkä arvioida akun turvallisuusriskejä. Lapsille voi aiheutua vakavia vammoja.
 - Säilytä akku lasten ulottumattomissa.
- Akkua ei ole suojattu kaikilta ympäristön vaikutuksilta. Jos akku joutuu alttiiksi tietyille ympäristön vaikutuksille, se saattaa vaurioitua peruuttamattomasti.
 - Säilytä akku puhtaana ja kuivana.
 - Säilytä akku suljetussa tilassa.
 - Säilytä akku erillään pystyleikkurista.
 - Jos akkua säilytetään laturissa: Irrota pistotulppa pistorasiasta ja säilytä akkua niin, että sen varaustaso on 40-60 % (2 vihreää LED-valoa palaa).
 - Säilytä akkua -10...+50 °C lämpötilassa.

4.10 Puhdistus, huolto ja korjaaminen

▲ VAROITUS

- Jos turva-avain ja akku jätetään paikoilleen puhdistuksen, huollon tai korjaamisen ajaksi, pystyleikkuri saatetaan kytkeä vahingossa päälle. Silloin voi syntyä vakavia vammoja tai esinevahinkoja.
 - Odota, kunnes valssi pysähtyy.
 - Vedä turva-avain irti.



► Irrota akku.

- Voimakkaat puhdistusaineet, puhdistaminen vesisuihkulla ja terävät esineet voivat vaurioittaa pystyleikkuria, telaa ja akkua. Ellei pystyleikkuria, telaa ja akkua puhdisteta oikein, rakenneosat eivät ehkä toimi asianmukaisesti eivätkä turvalaitteet ehkä ole käytössä. Käyttäjille voi aiheutua vakavia vammoja.
 - Puhdista pystyleikkuri, telat ja akku tämän käyttöohjeen mukaisesti.
- Ellei pystyleikkuria, telaa ja akkua huolleta tai korjata oikein, rakenneosat eivät ehkä toimi asianmukaisesti eivätkä turvalaitteet ehkä ole

käytössä. Henkilöille voi aiheutua vakavia tai hengenvaarallisia vammoja.

- Älä huolla tai korjaa pystyleikkuria ja akkua itse.
- Jos pystyleikkuri tai akku kaipaa huoltoa tai korjausta, ota yhteyttä STIHLin ammattiliikkeen.
- Huolla telat tämän käyttöohjeen mukaisesti.
- Telojen puhdistamisen, huollon ja kuljetuksen aikana terät ja jousiterät voivat liikkua. Terävät leikkusärmät voivat viiltää käyttäjää, mikä voi aiheuttaa vakavia vammoja.
 - Käytä kestävästä materiaalista valmistettuja työkaluseinä.

5 Pystyleikkurin valmisteleminen käyttöä varten

5.1 Pystyleikkurin valmisteleminen käyttöä varten

Aina ennen töiden aloittamista on suoritettava seuraavat vaiheet:

- Poista pakkausmateriaali ja kuljetusvarmistukset laitteesta.
- Varmista, että seuraavat rakenneosat ovat turvallisissa:
 - Pystyleikkuri, 4.6.
 - Telat, 4.6.2.
 - Akku, 4.6.3.
- Tarkasta akku, 12.3.
- Lataa akku täyteen, 6.1.
- Puhdista pystyleikkuri, 17.
- Tarkasta telat, 12.2.
- Kiinnitä työntöaisa, 7.1
- Varmista, että kuljetuskotelossa ei ole telaa, 7.2.
- Käännä työntöaisa auki ja säädä se, 8.1.
- Jos nurmikosta irrotettu materiaali on tarkoitus kerätä keruusäiliöön: Kiinnitä keruusäiliö, 7.3.2.
- Jos nurmikosta irrotettu materiaali on tarkoitus heittää taaksepäin: Irrota keruusäiliö, 7.3.3.
- Säädä työsyvyys, 13.2.
- Tarkasta hallintalaitteet, 12.1.
- Jos vaiheita ei voi suorittaa: Älä käytä pystyleikkuria. Ota yhteyttä STIHLin ammattiliikkeen.

6 Akun lataaminen ja LED-valot

6.1 Akun lataaminen

Latausaikaan vaikuttavat monet tekijät, esimerkiksi akun tai ympäristön lämpötila. Todellinen

latausaika saattaa poiketa ilmoitetusta latausa-
jasta. Latausaika on kerrottu osoitteessa
www.stihl.com/charging-times .

- Lataa akku latauslaitteiden STIHL AL 101, 301 ja 500 käyttöohjeen mukaisesti.

6.2 Lataustilan tarkastaminen

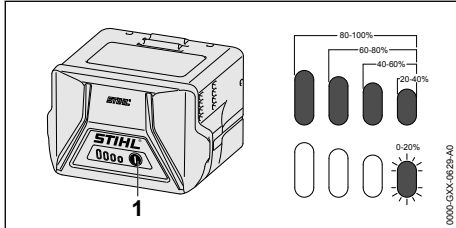

- Paina painiketta (1). Lataustilan ilmaisevat vihreät LED-valot, jotka palavat noin 5 sekunnin ajan.
- Jos oikeanpuoleinen vihreä LED-valo vilkkuu: Lataa akku.

6.3 Akun LEDit

LEDit ilmaisevat akun varaustilan ja häiriöt. LEDit voivat palaa tai vilkkua vihreänä tai punaisena.

Jos LEDit palavat tai vilkkuvat vihreinä, ne osoit-
tavat varaustilan.

- Jos LEDit palavat tai vilkkuvat punaisina: Kor-
jaa häiriöt, 20.1.
Pystyleikkurissa tai akussa on häiriö.

7 Pystyleikkurin kokoaminen

7.1 Työntöaisan kiinnitys

- Sammuta pystyleikkuri, vedä turva-avain irti ja irrota akku.
- Aseta pystyleikkuri tasaiselle alustalle.

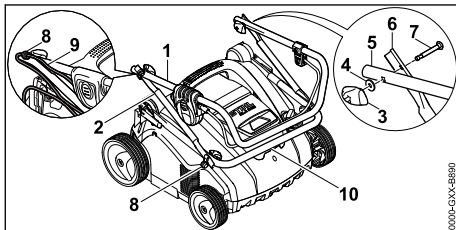

- Työnnä kannatin (8) ruuveille (7).
- Aseta työntöaisan yläosa (1) ja keskiosa (2) niin, että reiät ovat kohdakkain.
- Aseta ruuvi (7) niin, että ruuvinkanta on molemmilla puolilla työntöaisan keskiosaa (2) vasten.
- Aseta aluslevy (4) ruuvin (7) päälle.

- Kiristä siipimutteri (3).
- Aseta työntöaisan yläosa (10) ja keskiosa (2) niin, että reiät ovat kohdakkain.
- Aseta ruuvi (7) niin, että ruuvinkanta on molemmilla puolilla työntöaisan keskiosaa (2) vasten.
- Aseta aluslevy (4) ruuvin (7) päälle.
- Kiristä siipimutteri (3).
- Paina kaapeli (9) pitimeen (8).

Työntöaisaa ei saa irrottaa.

7.2 Telan irrottaminen kuljetuskot- elosta ennen ensimmäistä käyttöä

- Sammuta pystyleikkuri, vedä turva-avain irti ja irrota akku.
- Aseta pystyleikkuri tasaiselle alustalle.

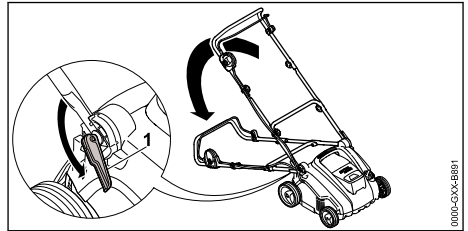

- Avaa pikakiristimet (1) ja käännä työntöaisa taakse.
- Tartu pystyleikkurin kuljetuskahvaan ja nosta pystyleikkuri taakse pystyyn.

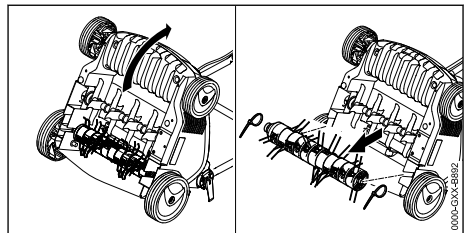

- Poista johtositeet.
- Vedä tela kuljetuskotelosta ja säilytä turvalli-
sessa paikassa.

7.3 Keruusäiliön kokoaminen, kiinnittäminen ja irrottaminen

7.3.1 Keruusäiliön kokoaminen

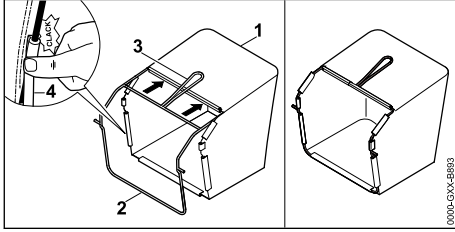

- ▶ Vedä kangas (1) rungon (2) päälle siten, että pohjalevy on alhaalla ja kahva (3) kankaan ulkopuolella.
- ▶ Paina muoviprofiilit (4) runkoon. Muoviprofiilit lukittuvat naksauttaen paikalleen.

7.3.2 Keruusäiliön kiinnittäminen

- ▶ Pysäytä pystyleikkuri.

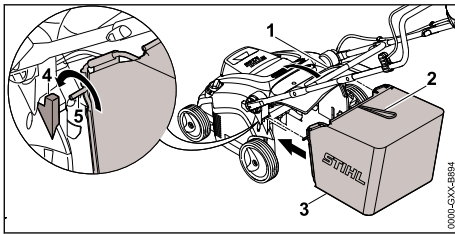

- ▶ Avaa poistoluukku (1) ja pidä sitä auki.
- ▶ Tartu keruusäiliön (3) kahvasta (2) ja kiinnitä akseli (5) kannattimeen (4).
- ▶ Aseta poistoluukku (1) keruusäiliön (3) päälle.

7.3.3 Keruusäiliön irrotus

- ▶ Pysäytä pystyleikkuri.
- ▶ Aseta pystyleikkuri tasaiselle alustalle.
- ▶ Avaa poistoluukku ja pidä auki.
- ▶ Poista keruusäiliö yläkautta nostamalla kahvasta.
- ▶ Sulje poistoluukku.

8 Pystyleikkurin säätäminen käyttäjälle

8.1 Työntöaisan auki taittaminen ja säätäminen

- ▶ Sammuta pystyleikkuri, vedä turva-avain irti ja irrota akku.
- ▶ Aseta pystyleikkuri tasaiselle alustalle.

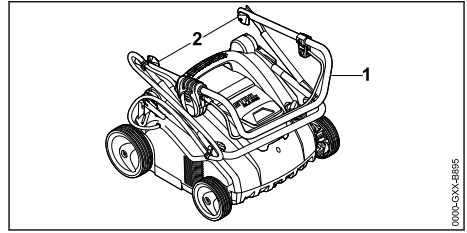

- ▶ Taita auki työntöaisan yläosa (1).
- ▶ Kiristä siipimutterit (2).

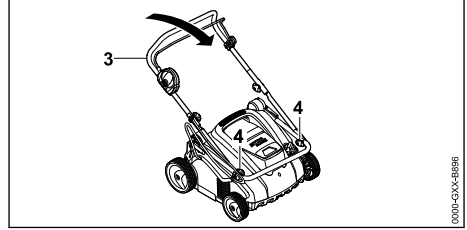

- ▶ Taita auki työntöaisan keskiosa (3).
- ▶ Kiristä siipimutterit (4).

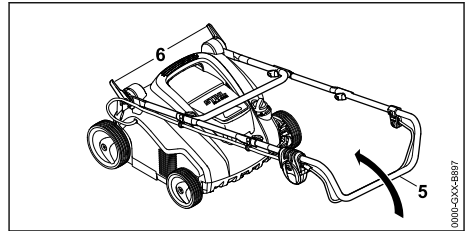

- ▶ Avaa pikakiristin (6).
- ▶ Käännä työntöaisa (5) kokonaan auki.

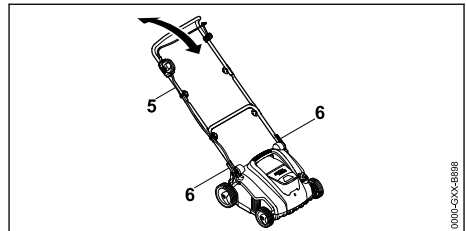

- ▶ Aseta työntöaisa (5) haluttuun asentoon ja lukitse se pikakiristimellä (6).

8.2 Työntöaisan taittaminen

- ▶ Sammuta pystyleikkuri, vedä turva-avain irti ja irrota akku.
- ▶ Aseta pystyleikkuri tasaiselle alustalle.
- ▶ Avaa pikakiristin.
- ▶ Taita työntöaisa eteen varoen, ettei kaapeli joudu puristuksiin.

9 Akun asentaminen ja irrottaminen

9.1 Akun kiinnittäminen

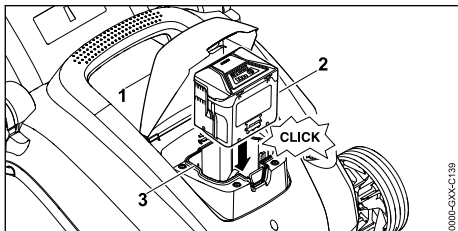

- ▶ Avaa luukku (1) vasteeseen asti ja pidä siinä.
- ▶ Paina akku (2) vasteeseen asti akkukanavaan (3).
- ▶ Akku (2) lukittuu nakshtaen paikalleen.
- ▶ Sulje luukku (1).

9.2 Akun irrottaminen

- ▶ Aseta pystyleikkuri tasaiselle alustalle.

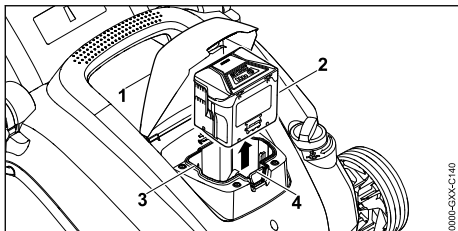

- ▶ Avaa luukku (1) vasteeseen asti ja pidä siinä.
- ▶ Paina lukkovicua (4).
- ▶ Akku (2) on vapautettu.
- ▶ Irrota akku (2).
- ▶ Sulje luukku (1).

10 Turva-avaimen asettaminen paikalleen ja irrottaminen

10.1 Turva-avaimen asettaminen paikalleen

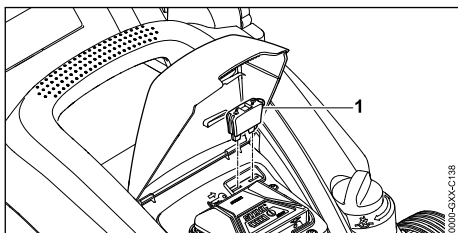

- ▶ Avaa luukku (1) vasteeseen asti ja pidä siinä.

- ▶ Aseta turva-avain (2) lukkopesään (3).
- ▶ Sulje luukku (1).

10.2 Turva-avaimen irrottaminen

- ▶ Avaa luukku vasteeseen asti ja pidä siinä.
- ▶ Vedä turva-avain irti.
- ▶ Sulje luukku.
- ▶ Säilytä turva-avainta lasten ulottumattomissa.

11 Pystyleikkurin kytkeminen päälle ja pois

11.1 Pystyleikkurin käynnistäminen

- ▶ Aseta pystyleikkuri tasaiselle alustalle.

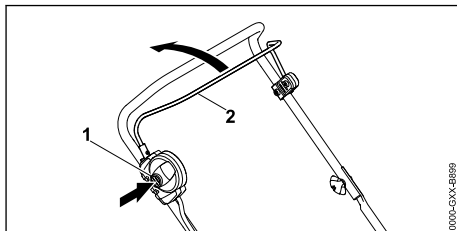

- ▶ Paina salpanuppi (1) oikealla kädellä alas ja pidä siinä.
- ▶ Vedä kytkentäsanka (2) vasemmalla kädellä kokonaan työntöaisan suuntaan ja pidä kiinni siten, että peukalo ympäröi työntöaisan. TELA pyörii.
- ▶ Vapauta salpanuppi (1).
- ▶ Pidä kiinni työntöaisasta ja leikkuun kytkentäsangasta (2) oikealla kädellä siten, että peukalo ympäröi työntöaisan.

11.2 Pystyleikkurin pysäytys

- ▶ Vapauta kytkentäsanka.
- ▶ Odota, kunnes telaar pysähtyy.
- ▶ Jos telaar pyörii: vedä turva-avain irti, irrota akku ja ota yhteyttä STIHLin ammattiliikkeeseen. Pystyleikkuri on viallinen.

12 Pystyleikkurin ja akun tarkastaminen

12.1 Hallintalaitteiden tarkastaminen

Salpanuppi ja kytkentäsanka

- ▶ Vedä turva-avain irti.
- ▶ Irrota akku.
- ▶ Paina salpanuppia ja vapauta se.
- ▶ Vedä kytkentäsanka kokonaan työntöaisan suuntaan ja vapauta.

- ▶ Jos salpanuppi tai kytkentäsanka on jäykkä tai se ei palaa lähtöasentoon: Älä käytä pystyleikkuria. Ota yhteyttä STIHLin ammattiliikkeeseen. Salpanuppi tai kytkentäsanka on viallinen.

Pystyleikkurin käynnistäminen

- ▶ Työnnä turva-avain paikalleen.
- ▶ Asenna akku.
- ▶ Paina salpanuppi oikealla kädellä alas ja pidä siinä.
- ▶ Vedä kytkentäsanka vasemmalla kädellä kokonaan työntöaisan suuntaan ja pidä kiinni siten, että peukalo ympäröi työntöaisan. Tela pyörii.
- ▶ Jos 3 punaista LEDiä vilkkuu: vedä turva-avain irti, irrota akku ja ota yhteyttä STIHLin ammattiliikkeeseen. Pystyleikkurissa on häiriö.
- ▶ Jos tela ei pyöri. Sammuuta pystyleikkuri, vedä turva-avain irti, irrota akku ja ota yhteyttä STIHLin ammattiliikkeeseen. Pystyleikkuri on viallinen.
- ▶ Vapauta salpanuppi ja kytkentäsanka. Tela pysähtyy pian.
- ▶ Jos tela pyörii: vedä turva-avain irti, irrota akku ja ota yhteyttä STIHLin ammattiliikkeeseen. Pystyleikkuri on viallinen.

12.2 Telojen tarkastus

- ▶ Sammuta pystyleikkuri, vedä turva-avain irti ja irrota akku.
- ▶ Aseta pystyleikkuri tasaiselle alustalle.
- ▶ Nosta pystyleikkuri pystyyn,  17.1.

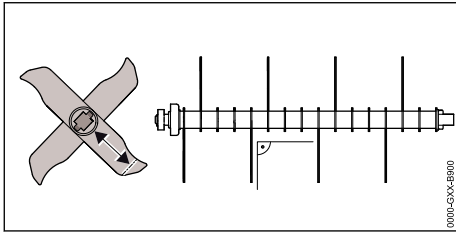

- ▶ Tarkasta terien pituudet. Terien minimipituus on ilmoitettu.
- ▶ Jos terän pituus alittaa minimirajan: Vaihda tele,  21.2.
- ▶ Jos terät ovat taipuneet: Ota yhteyttä STIHLin ammattiliikkeeseen.
- ▶ Jos jokin on epäselvää: Ota yhteyttä STIHLin ammattiliikkeeseen.

12.3 Akun tarkastus

- ▶ Paina akussa olevaa painiketta. LED-valot palavat tai vilkkuvat.

- ▶ Jos LED-valot eivät pala tai vilku: Älä käytä akkua ja ota yhteyttä STIHL:in jälleenmyyjään. Akussa on häiriö.

13 Pystyleikkurin käyttö

13.1 Pystyleikkurista kiinni pitäminen ja sen ohjaaminen

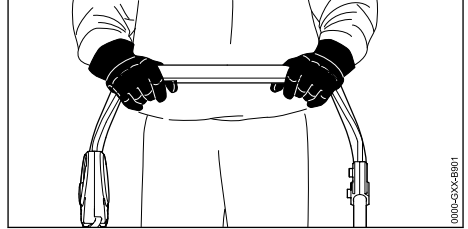

- ▶ Pidä työntöaisasta kiinni molemmin käsin siten, että peukalot ympäröivät työntöaisan.

13.2 Työsyvyyden ja kuljetusasennon säätäminen

Työsyvyyttä voidaan säätää portaattomasti.

Työsyvyyden säätö

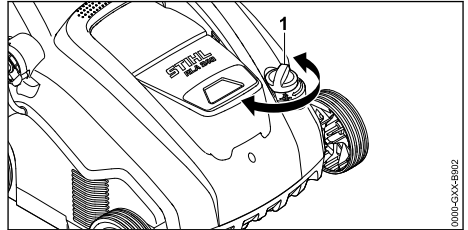

- ▶ Siirrä säätöpyörä (1) haluamaasi asentoon. Tela nousee ja laskee.

Kuljetusasennon asettaminen

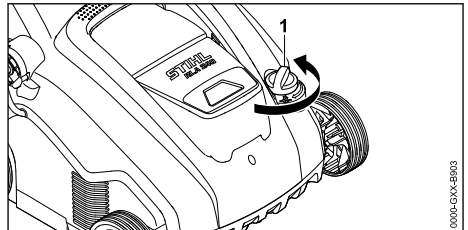

- ▶ Käännä säätöpyörää (1) vastapäivään korkeimpaan asentoon. Tela nousee eikä enää kosketa maata.

13.3 Nurmikon valmistelu

Mitä lyhyempi nurmikko on, sen helpompi sitä on leikata pystysuunnassa. Ihannekorkeus on 2–3 cm.

- ▶ Poista työskentelyalueelta vierasesineet.
- ▶ Merkitse esteet (esimerkiksi kannot tai juuret).
- ▶ Jos ruohon korkeus on yli 3 cm, leikkaa nurmikko.

13.4 Ilmastus ja äestys



Ilmastus ilmastustelalla

Rikkaruohot, sammal, vanha leikkuujäte ja laajalle levinneet ruohotukot saadaan ilmastuksella poistettua nurmikosta.

- ▶ Säädä työsyvyys.
 - ▶ Nosta tela ylimpään asentoon.
 - ▶ Laske telaa hitaasti, kunnes terät juuri osuvat maahan. Ihanteellinen työsyvyys on 2–3 mm.

Nurmikon juuristo ei vahingoitu.

- ▶ Työnnä pystyleikkuria hitaasti ja hallitusti eteenpäin.
- ▶ Älä käsittele samaa kohtaa pitkään.

Puhdistus äestystelalla

Äestys kerää nurmikosta ilmastuksella irrotetun leikkuujätteen ja sammaleen.

Lisäksi käsittelee ehkäisee maan tiivistymistä ja siitä seuraavaa hapenpuutetta.

- ▶ Säädä työsyvyys.
 - ▶ Nosta tela ylimpään asentoon.
 - ▶ Laske telaa hitaasti, kunnes terät koskettavat maata.
- ▶ Työnnä pystyleikkuria hitaasti ja hallitusti eteenpäin.
- ▶ Älä käsittele samaa kohtaa pitkään.

13.5 Keruusäiliön tyhjennys

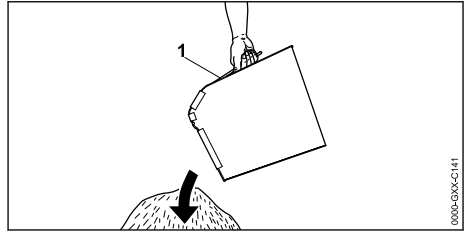

- ▶ Poista keruusäiliö (1) yläkautta nostamalla kahvasta.
- ▶ Tyhjennä keruusäiliö (1).

14 Työskentelyn jälkeen

14.1 Työskentelyn jälkeen

- ▶ Sammuta pystyleikkuri, vedä turva-avain irti ja irrota akku.
- ▶ Aseta pystyleikkuri tasaiselle alustalle.
- ▶ Jos pystyleikkuri on märkä: Anna pystyleikkurin kuivua.
- ▶ Puhdista pystyleikkuri.

Nurmialueen hoito ilmastuksen jälkeen

- ▶ Poista nurmikolta kaikki leikkuujätteet.
- ▶ Lannoita alue ja kylvä paljaaksi jääneisiin kohtiin uutta ruohoa.
- ▶ Kastele nurmikkoa reilusti.

Nurmialueen hoito äestyksen jälkeen

- ▶ Poista nurmikolta kaikki kasvijätteet.
- ▶ Kastele nurmikkoa reilusti.

15 Kuljettaminen

15.1 Pystyleikkurin kuljettaminen

- ▶ Pysäytä pystyleikkuri.
- ▶ Vedä turva-avain irti ja irrota akku.
- ▶ Aseta pystyleikkuri tasaiselle alustalle.
- ▶ Keruusäiliön irrotus
- ▶ Säädä työntöaisa.

Pystyleikkurin työntäminen

- ▶ Työnnä pystyleikkuria hitaasti ja hallitusti eteenpäin.

Pystyleikkurin kantaminen

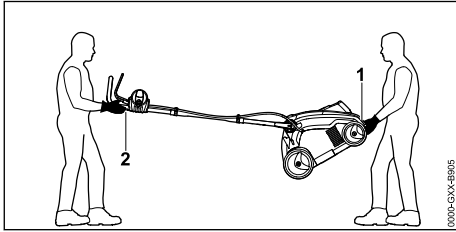

- ▶ Jos pystyleikkuria kuljetetaan työntöaisa ulostaitettuna:
 - ▶ Käytä kestävästä materiaalista valmistettuja työkäsiineitä.
 - ▶ Yhden henkilön on pidettävä molemmin käsin kiinni alemmasta kuljetuskahvasta (1), ja toisen henkilön on pidettävä molemmin käsin kiinni työntöaisasta (2).
 - ▶ Nosta ja kannaa pystyleikkuria toisen henkilön kanssa.

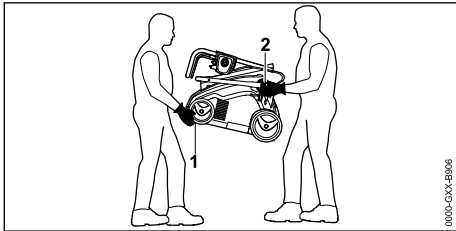

- ▶ Jos pystyleikkuria kuljetetaan työntöaisa taitettuna:
 - ▶ Taita työntöaisa kasaan.
 - ▶ Käytä kestävästä materiaalista valmistettuja työkäsiineitä.
 - ▶ Yhden henkilön on pidettävä molemmin käsin kiinni alemmasta kuljetuskahvasta (1), ja toisen henkilön on pidettävä molemmin käsin kiinni työntöaisan alaosan aukosta (2).
 - ▶ Nosta ja kannaa pystyleikkuria toisen henkilön kanssa.

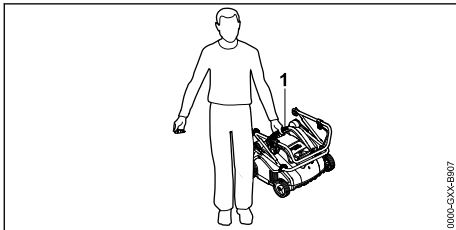

- ▶ Jos aiot kantaa pystyleikkuria yksin:
 - ▶ Taita työntöaisa kasaan.
 - ▶ Pidä kiinni pystyleikkurin ylemmästä kahvasta (1).

- ▶ Nosta ja kannaa pystyleikkuri.

Pystyleikkurin kuljettaminen ajoneuvossa

- ▶ Varmista pystyleikkuri siten, ettei se pääse kaatumaan eikä muuten liikkumaan.

15.2 Akun kuljettaminen

- ▶ Sammuta pystyleikkuri ja irrota akku.
- ▶ Varmista, että akku on turvallisessa kunnossa.
- ▶ Pakkaa akku pakkaukseen tai kuljetuslaukuun niin, ettei se pääse liikkumaan.
- ▶ Varmista pakkaus niin, että se ei voi liikkua.

Akkua koskevat vaarallisten aineiden kuljetukselle asetetut vaatimukset. Akku on luokiteltu UN3480:n (litium-ioniakku) mukaisesti ja tarkastettu YK:n käsikirjan Kokeet ja kriteerit osan III kappaleen 38.3 mukaisesti.

Kuljetusmääräykset löytyvät osoitteesta www.stihl.com/safety-data-sheets.

16 Säilytys

16.1 Pystyleikkurin säilyttäminen

- ▶ Sammuta pystyleikkuri, vedä turva-avain irti ja irrota akku.
- ▶ Aseta pystyleikkuri tasaiselle alustalle.
- ▶ Säädä työntöaisa.
- ▶ Noudata pystyleikkurin säilyttämisessä seuraavia ohjeita:
 - Pystyleikkurin on oltava lasten ulottumattomissa.
 - Pystyleikkuri on puhdas ja kuiva.

16.2 Akun säilyttäminen

STIHL suosittelee akun säilyttämistä 40–60 % varaustilassa (2 vihreää LEDiä).

- ▶ Säilytä akku niin, että seuraavat ehdot täyttyvät:
 - Akku on lasten ulottumattomissa.
 - Akku on puhdas ja kuiva.
 - Akku on suljetussa tilassa.
 - Akku on erillään pystyleikkurista.
 - Jos akkua säilytetään laturissa: Irrota pistotulppa pistorasiasta ja säilytä akkua niin, että sen varaustaso on 40-60 % (2 vihreää LED-valoa palaa).
 - Akun lämpötila on –10...+50 °C.

HUOMAUTUS

- Jos akkua ei säilytetä tässä käyttöoppaassa kuvatulla tavalla, akku voi syväpurkautua ja vahingoittua peruuttamattomasti.
 - ▶ Lataa tyhjentynyt akku ennen sen varastointia. STIHL suosittelee akun säilyttämistä 40–60 % varaustilassa (2 vihreää LEDiä).
 - ▶ Säilytä akku erillään pystyleikkurista.

17 Puhdistaminen**17.1 Pystyleikkurin nostaminen pystyyn**

- ▶ Sammuta pystyleikkuri, vedä turva-avain irti ja irrota akku.
- ▶ Aseta pystyleikkuri tasaiselle alustalle.
- ▶ Säädä työntöaisa.
- ▶ Irrota keruusäiliö.

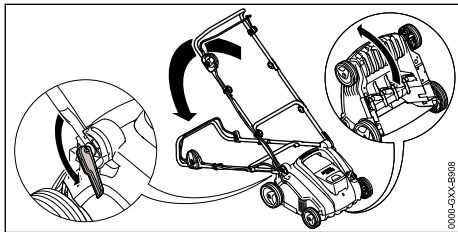

- ▶ Säädä työntöaisan matalimpaan asentoon,  8.1.
- ▶ Paina työntöaisa vasemmalla kädellä alas ja pidä siinä.
- ▶ Pidä oikealla kädellä kiinni pystyleikkurin kuljetuskahvasta ja nosta kone taakse pystyyn.

17.2 Pystyleikkurin puhdistus

- ▶ Sammuta pystyleikkuri, vedä turva-avain irti ja irrota akku.
- ▶ Aseta pystyleikkuri tasaiselle alustalle.
- ▶ Puhdista pystyleikkuri kostealla liinalla.
- ▶ Puhdista poistokanava pehmeällä harjalla tai kostealla liinalla.
- ▶ Poista vieraat esineet akkukanavasta ja puhdista se kostealla liinalla.
- ▶ Puhdista akkukanavan sähköliittimet sudilla tai pehmeällä harjalla.
- ▶ Puhdista ilmaraat sudilla.
- ▶ Nosta pystyleikkuri pystyyn.
- ▶ Puhdista tela ja sen ympäristö pehmeällä harjalla tai kostealla liinalla.

17.3 Akun puhdistus

- ▶ Puhdista akku kostealla liinalla.

18 Huoltaminen**18.1 Huoltovälit**

Huoltovälit riippuvat ympäristö- ja työskentelyolosuhteista. STIHL suosittelee seuraavia huoltovälejä:

Joka viidennen telanvaihdon jälkeen.

- ▶ Vaihdata telan kiinnitysruuvit STIHLin ammattiliikkeessä.

Vuosittain

- ▶ Huollata pystyleikkuri STIHLin ammattiliikkeessä.

18.2 Telan irrottaminen ja kiinnittäminen**18.2.1 Telan irrotus**

- ▶ Sammuta pystyleikkuri, vedä turva-avain irti ja irrota akku.
- ▶ Nosta pystyleikkuri pystyyn.

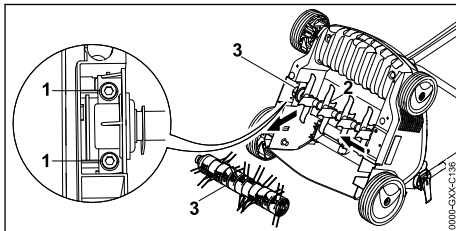

- ▶ Kierrä ruuvit (1) irti.
- ▶ Irrota tela (3) ja yhdessä kannattimen (2) kanssa.

18.2.2 Telan kiinnitys

- ▶ Sammuta pystyleikkuri, vedä turva-avain irti ja irrota akku.
- ▶ Nosta pystyleikkuri pystyyn.

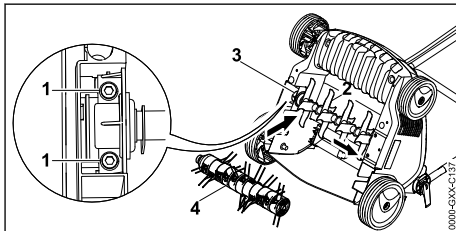

- ▶ Aseta ilmastustela (2) tai pystyleikkuutela (4) yhdessä kannattimen (3) kanssa aukkoon.
- ▶ Kierrä ruuvit (1) paikalleen ja kiristä.

19 Korjaaminen

19.1 Pystyleikkurin ja akun korjaaminen

Käyttäjä ei voi korjata pystyleikkuria, telaa tai akkua itse.

- ▶ Jos pystyleikkuri, tela tai akku on vahingoittunut: Älä käytä pystyleikkuria, akkua tai telaa ja ota yhteyttä STIHLin ammattiliikkeeseen.
- ▶ Jos ohjekilvet ovat lukukelvottomat tai vahingoittuneet: Vaihdata ohjekilvet STIHLin ammattiliikkeessä.

20 Häiriöiden poistaminen

20.1 Pystyleikkurin ja akun toimintahäiriöiden poistaminen

| Häiriö | Akun LEDit | Syy | Korjaus |
|---------------------------------------|--------------------------------|---|--|
| Pystyleikkuri ei käynnisty. | Yksi LED vilkkuu vihreänä. | Akun varaustila on liian matala. | ▶ Lataa akku. |
| | Yksi LED palaa punaisena. | Akku on liian lämmin tai kylmä. | ▶ Vedä turva-avain irti. ▶ Irrota akku. ▶ Anna akun jäähtyä tai lämmetä. |
| | Kolme LEDiä vilkkuu punaisina. | Pystyleikkurissa on häiriö. | ▶ Vedä turva-avain irti. ▶ Irrota akku. ▶ Puhdista akkukanavan sähköliittimet. ▶ Asenna akku. ▶ Käynnistä pystyleikkuri. ▶ Jos 3 punaista LEDiä vilkkuu edelleen: Älä käytä pystyleikkuria. Ota yhteyttä STIHL ammattiliikkeeseen. |
| | Kolme LEDiä palaa punaisina. | Pystyleikkuri on liian lämmin. | ▶ Vedä turva-avain irti. ▶ Irrota akku. ▶ Anna pystyleikkurin jäähtyä. |
| | Neljä LEDiä vilkkuu punaisina. | Akussa on häiriö. | ▶ Irrota ja kiinnitä akku. ▶ Käynnistä pystyleikkuri. ▶ Jos 4 punaista LEDiä vilkkuu edelleen: Älä käytä akkua. Ota yhteyttä STIHLin ammattiliikkeeseen. |
| | | Pystyleikkurin ja akun välinen sähköliitäntä on poikki. | ▶ Vedä turva-avain irti. ▶ Irrota akku. ▶ Puhdista akkukanavan sähköliittimet. ▶ Työnnä turva-avain paikalleen. ▶ Asenna akku. |
| | | Pystyleikkuri tai akku on märkä. | ▶ Vedä turva-avain irti. ▶ Irrota akku. ▶ Puhdista pystyleikkuri. ▶ Anna pystyleikkurin tai akun kuivua. |
| | | Telaan kohdistuva vastus on liian suuri. | ▶ Pienennä työsyvyyttä. ▶ Tarkasta ruohon korkeus ja leikkaa ruoho tarvittaessa. |
| | | Telan ympäristö on tukkeentunut. | ▶ Puhdista pystyleikkuri. |
| Pystyleikkuri pysähtyy käytön aikana. | Kolme LEDiä palaa punaisina. | Pystyleikkuri on liian lämmin. | ▶ Vedä turva-avain irti. ▶ Irrota akku. ▶ Anna pystyleikkurin jäähtyä. ▶ Puhdista pystyleikkuri. ▶ Älä käynnistä pystyleikkuria liian usein lyhyen ajan sisällä. ▶ Pienennä työsyvyyttä. ▶ Käsittele ainoastaan lyhyttä nurmikkoa. |
| | | Tela on jumiutunut. | ▶ Vedä turva-avain irti. ▶ Irrota akku. ▶ Puhdista pystyleikkuri. |

| Häiriö | Akun LEDit | Syy | Korjaus |
|---|---------------------------|--|---|
| | | Laitteessa on sähköhäiriö. | ► Irrota ja kiinnitä akku. ► Käynnistä pystyleikkuri. |
| Pystyleikkuri tärisee voimakkaasti käytön aikana. | | Telan kannattimen ruuvit ovat löysällä. | ► Kiristä ruuvit. |
| | | Tela ei ole tasapainossa. | ► Ota yhteyttä STIHLin ammattiliikkeen. |
| Pystyleikkurin toiminta-aika on liian lyhyt. | | Akku ei ole latautunut täyteen. | ► Lataa akku täyteen. |
| | | Akku on loppuun käytetty. | ► Vaihda akku. |
| | | Telan ympäristö on tukkeentunut. | ► Puhdista pystyleikkuri. |
| | | Tela on tylsä tai kulunut. | ► Tarkasta telat. |
| | | Telaan kohdistuva vastus on liian suuri. | ► Pienennä työsyvyyttä. ► Käsittele ainoastaan lyhyttä nurmikkoa. |
| Akku juuttuu asennettaessa akkukanavaan. | | Akkukanavan ohjaimet tai sähköliittimet ovat likaiset. | ► Puhdista pystyleikkuri. |
| Akku ei ala latautua, kun se asetetaan latauslaitteeseen. | Yksi LED palaa punaisena. | Akku on liian lämmin tai kylmä. | ► Anna akun olla liitettynä latauslaitteeseen. Lataaminen alkaa automaattisesti, kun lämpötila on sallitulla alueella. |

21 Tekniset tiedot

21.1 Pystyleikkuri STIHL RLA 240.0

- Sallittu akku: STIHL AK
- Paino ilman akkua: 14 kg
- Keruusäiliön enimmäistilavuus: 50 l
- Työleveys: 34 cm
- Kierroslukua: 3500 r/min
- Työsyvyys: portaaton, säätöalue 15 mm

21.2 Telat

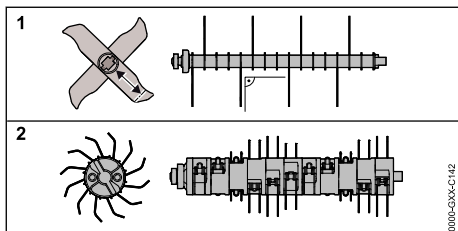

Ilmastustela

- 16 kiinteää terää

Äestystela

- 11x2 liikkuvaa jousiterää

21.3 Akku STIHL AK

- Akkuteknikka: litium-ioni
- Jännite: 36 V
- Kapasiteetti (Ah): ks. arvokilpi
- Energiasisältö (Wh): ks. arvokilpi
- Paino (kg): ks. arvokilpi
- Sallittu lämpötila-alue käytön ja säilytyksen aikana: - 10 °C ... + 50 °C

21.4 Melu- ja värinäarvot

Äänenpainetaso K-arvo on 3 dB(A). Äänentehotason K-arvo on 3,2 dB(A). Värinäarvojen K-arvo on 2,4 m/s².

- Äänenpainetaso L_{PA} mitattu EN 50636-2-92:n mukaan: 75 dB(A)
- Taattu äänentehotaso L_{WAd} mitattu 2000/14/EC / S.I. 2001/1701:n mukaan: 92 dB(A)
- Värinäarvo a_{hw} mitattu EN 20643, EN 50636-2-92 mukaan, työntöaisa: 4,8 m/s²

Ilmoitetut värinäarvot on mitattu standardoidulla testimenetelmällä, ja niitä voidaan käyttää sähkölaitteiden vertailuun. Todelliset värinäarvot voivat käyttötarkoituksen mukaan poiketa ilmoitetuista arvoista. Ilmoitettuja värinäarvoja voidaan käyttää värinärasituksen alustavaan arviointiin. Todellinen värinärasitus on selvittävää arvioimalla.

Lisäksi siinä voidaan huomioida ajat, jolloin sähkölaite on sammutettuna, sekä ajat, jolloin se on päälle kytkettyä mutta käy ilman kuormitusta.

Tietoja tärinää koskevan työnantajadirektiivin 2002/44/EC ja S.I. 2005/1093 vaatimusten täyttämistä on osoitteessa www.stihl.com/vib.

21.5 Standardinmukaiset viittaukset

STIHL Tirol GmbH
Hans Peter Stihl-Straße 5
6336 Langkampfen

Itävalta

vahvistaa, että laite on seuraavien standardien IEC 60335-1 ja IEC 60335-2-92 täytäntöönpanoa koskevien määräysten mukainen.

21.6 REACH-asetus

REACH-asetuksella tarkoitetaan EY:n kemikaalien rekisteröintiä, arviointia ja lupamenettelyjä koskevaa asetusta.

Lisätietoja REACH-asetuksen vaatimusten täyttämistä on saatavissa osoitteesta www.stihl.com/reach.

22 Varaosat ja varusteet

22.1 Varaosat ja varusteet

STIHL Alkuperäiset STIHL-varaosat ja alku-
peräiset STIHL-varusteet tunnistaa näistä
merkeistä.

STIHL suosittelee käyttämään ainoastaan alkuperäisiä STIHL-varaosia ja alkuperäisiä STIHL-varusteita.

STIHL ei voi arvioida muiden valmistajien varaosia ja lisävarusteita luotettavuuden, turvallisuuden ja sopivuuden suhteen jatkuvasta markkinoiden tarkkailusta huolimatta, eikä STIHL ei voi taata niiden käyttöä.

Alkuperäisiä STIHL-varaosia ja alkuperäisiä STIHL-varusteita on saatavissa STIHL-erikoisliikkeestä.

23 Hävittäminen

23.1 Pystyleikkurin ja akun hävittäminen

Tietoja hävittämisestä saa paikallisilta viranomaisilta tai STIHLin jälleenmyyjältä.

Virheellinen hävittäminen voi olla haitallista terveydelle ja saastuttaa ympäristöä.

- ▶ Toimita STIHLin tuotteet ja pakkaukset sopivaan keräyspisteeseen kierrätystä varten paikallisten määräysten mukaisesti.
- ▶ Älä hävitä talousjätteen mukana.

24 EU-vaatimustenmukaisuusvakuutus

24.1 Pystyleikkuri STIHL RLA 240.0

STIHL Tirol GmbH
Hans Peter Stihl-Straße 5
6336 Langkampfen

Itävalta

vakuuttaa yksinomaisena vastuullisena, että kone

- Rakenne: Pystyleikkurit
- Tuotemerkki: STIHL
- Tyyppi: RLA 240.0
- Teho: 900 W
- Sarjatunnus: 6291

täyttää direktiivien 2000/14/EC, 2006/42/EC, 2011/65/EU ja 2014/30/EU asianmukaiset säännökset, ja se on kehitetty ja valmistettu seuraavien valmistuspäivänä voimassa olevien normiversioiden mukaan: EN 60335-1, EN ISO 12100 viitaten standardeihin EN 50636-2-92, EN 55014-1 ja EN 55014-2.

Mitatun ja taatun äänentehotason mittaamisessa on noudatettu direktiivin 2000/14/EC liitettä V.

- Mitattu äänentehotaso: 89,2 dB(A)
- Taattu äänentehotaso: 92 dB(A)

Teknisiä asiakirjoja säilytetään STIHL Tirol GmbH:ssä.

Valmistusvuosi ja sarjanumero on merkitty pystyleikkuriin.

Langkampfen, 02.10.2020

STIHL Tirol GmbH

psta 

Matthias Fleischer, tutkimus- ja tuotekehitysjohdaja

psta 

Sven Zimmermann, laatujohtaja

25 UKCA-vaatimustenmukaisuusvakuutus

25.1 Pystyleikkuri STIHL RLA 240.0

STIHL Tirol GmbH
Hans Peter Stihl-Straße 5
6336 Langkampfen

Itävalta

vakuuttaa yksinomaisena vastuullisena, että kone

- Rakenne: Pystyleikkurit
- Tuotemerkki: STIHL
- Tyyppi: RLA 240.0
- Teho: 900 W
- Sarjatunnus: 6291

täyttää Ison-Britannian Noise Emission in the Environment by Equipment for use Outdoors Regulations 2001, Supply of Machinery (Safety) Regulations 2008, Electromagnetic Compatibility Regulations 2016 ja The Restriction of the Use of Certain Hazardous Substances in Electrical and Electronic Equipment Regulations 2012 -säädösten asianmukaiset säännökset, ja se on kehitetty ja valmistettu seuraavien valmistuspäivänä voimassa olevien normiversioiden mukaan: EN 60335-1, EN ISO 12100 viitaten standardeihin EN 50636-2-92, EN 55014-1 ja EN 55014-2. Mitatun ja taatun äänentehotason mittaamisessa on noudatettu Ison-Britannian Noise Emission in the Environment by Equipment for use Outdoors Regulations 2001, Schedule 8 -säädöstä.

- Mitattu äänentehotaso: 89,2 dB(A)
- Taattu äänentehotaso: 92 dB(A)

Teknisiä asiakirjoja säilytetään STIHL Tirol GmbH:ssä.

Valmistusvuosi ja sarjanumero on merkitty pystyleikkuriin.

Langkampfen, 01.07.2022

STIHL Tirol GmbH



psta

Matthias Fleischer, tutkimus- ja tuotekehitysjohtaja



psta

Sven Zimmermann, laatujohtaja

26 Pystyleikkurin turvatekniset ohjeet

26.1 Johdanto

Tämä kappale sisältää normin EN 50636-2-92 liitteen BB mukaiset, ennalta laaditut ja yleiset turvallisuusohjeet sähkökäyttöisille pystyleikkureille.

VAROITUS

- **Perehdy kaikkiin turvallisuusohjeisiin, muihin ohjeisiin, kuviin ja teknisiin tietoihin, jotka tulevat tämän pystyleikkurin mukana.** Ellei seuraavia ohjeita noudateta, voi aiheutua sähköisku, tulipalo tai vakavia vammoja. **Säilytä kaikki turvallisuusohjeet ja muut ohjeet vastaisen varalle.**

26.2 Koulutus

- a) Lue ohjeet huolellisesti läpi ja tutustu perusteellisesti laitteen osiin ja käyttöön.
- b) Älä anna lasten tai muiden henkilöiden, jotka eivät ole tutustuneet käyttöohjeeseen, käyttää pystyleikkuria. Käyttäjän alaikäraja voi olla säädetty paikallisissa määräyksissä.
- c) Muista, että laitteen käyttäjä on vastuussa sivullisille tai heidän omaisuudelleen aiheutetuista vahingoista.

26.3 Valmistelu

- a) Koneita käytettäessä on aina käytettävä kuulonsuojaimia ja suojalaseja.
- b) Koneita käytettäessä on aina käytettävä tukevia jalkineita ja pitkiä housuja. Älä käytä konetta paljain jaloin tai sandaalit jalassa. Älä käytä löysiä vaatteita tai vaatteita, joissa on riippuvia nyörejä tai solmioita.
- c) Tarkasta koko alue, jolla konetta käytetään, ja poista kaikki esineet, jotka voivat tarttua koneeseen ja sinkoutua ympäriinsä.
- d) Käytä konetta ainoastaan suositellussa asennossa ja kiinteällä alustalla.
- e) Laitetta ei saa käyttää kivetyllä tai soran peittämällä pinnalla, koska ulos sinkoutuva aines voi aiheuttaa vammoja.
- f) Tarkasta aina ennen koneen käynnistämistä, että kaikki ruuvit, ja mutteri ovat kireällä ja että kaikki suojavarusteet ja -ritilät ovat paikallaan. Kuluneet tai vaurioituneet tarrat on vaihdettava.

- g) Älä käytä konetta, kun lähietäisyydellä on ihmisiä, erityisesti lapsia, tai eläimiä.

26.4 Käyttö

- a) Työskentele vain päivänvalossa tai hyvässä keinovalaistuksessa.
- b) Vältä mahdollisuuksien mukaan laitteen käyttämistä kostealla nurmikolla.
- c) Ota aina tukeva asento, erityisesti rinteissä.
- d) Kävele, älä juokse.
- e) Leikkaa ruohoa vinosti rinteeseen nähden, älä koskaan ylös- tai alaspäin.
- f) Ole erityisen varovainen, kun vaihdat ajo-suuntaa rinteessä.
- g) Älä käsittele jyrkkiä rinteitä.
- h) Ole erityisen varovainen, kun käännät laitteen tai vedät sitä itseäsi kohti.
- i) Pysäytä telat, ennen kuin kallistat pystyleikkuria siirtääksesi sitä muiden kuin ruohopintojen yli ja kuljetat pystyleikkuria leikkuualueelle tai pois sieltä.
- j) Älä milloinkaan käytä pystyleikkuria, jos sen turvalaitteet tai suojaosat ovat vahingoittuneet tai jos turvalaitteet, esimerkiksi ohjaimet tai keruuvälineet, eivät ole paikoillaan.
- k) Käynnistä moottori varovasti käyttöohjeen mukaan ja pidä käynnistyksen aikana jalat terästä riittävän etäällä teristä.
- l) Pystyleikkuria ei saa kallistaa moottorin käynnistämisen yhteydessä, paitsi jos pystyleikkuria täytyy nostaa menettelyn aikana. Tässä tapauksessa kallista laitetta vain niin paljon kuin on ehdottomasti tarpeen ja nosta ylös vain käyttäjältä poispäin oleva sivu. Aseta aina molemmat kädet työskentelyasentoon ennen kuin lasket koneen maahan.
- m) Älä koskaan kuljeta käyvää konetta.
- n) Älä vie käsiä tai jalkoja pyörievien osien lähelle! Pysy etäällä poistoaukosta.
- o) Pysäytä moottori ja vedä turva-avain irti. Varmista, että kaikki liikkuvat osat ovat täysin pysähtyneet:
- ennen kuin poistut pystyleikkurin luota,
 - ennen kuin irrotat jumitukset tai poistat tukokset poistokanavasta,
 - ennen kuin tarkastat, puhdistat tai huollat laitteen,
 - sen jälkeen, kun kone on osunut vierasesineeseen. Tarkasta pystyleikkurin mahdolli-

sesti saamat vauriot ja tee tarvittavat korjaukset, ennen kuin käynnistät pystyleikkurin uudelleen ja aloitat työt.

Jos pystyleikkuri alkaa täristä epätavallisen voimakkaasti, tarkasta se heti.

- Etsi vauriot.
- Tarvittaessa korjaa vahingoittuneet osat.
- Etsi löystyneet osat ja kiristä tarvittaessa.

26.5 Kunnossapito ja säilytys

- a) Varmista, että kaikki mutterit, pultit ja ruuvit on kiristetty tiukalle ja laite on käyttöturvallinen.
- b) Tarkasta keruuvälineiden kuluneisuus ja toimivuus säännöllisin välein.
- c) Korvaa kuluneet tai vaurioituneet osat turvallisuuksista uusilla osilla.
- d) Huomaa, että useammilla leikkuuterillä varustetuissa koneissa yhden leikkuuterän liike voi johtaa muidenkin leikkuuterien pyörimiseen.
- e) Varo konetta säätäessäsi, etteivät sormet jää koneen liikkuvien leikkuuterien ja kiinteiden osien väliin.
- f) Anna moottorin jäähtyä, ennen kuin jätät koneen säilytykseen.
- g) Huomioi leikkuuteriä huoltaessasi, että leikkuuterät saattavat liikkua, vaikka käyttö on kytketty pois päältä.
- h) Korvaa kuluneet tai vaurioituneet osat turvallisuuksista uusilla osilla. Käytä vain alkuperäisiä varaosia ja lisävarusteita.
- i) Kun kone pysäytetään kunnossapitoa, tarkastusta tai säilytystä tai lisävarusteen vaihtoa varten, irrota turva-avain ja varmista, että kaikki liikkuvat osat ovat pysähtyneet. Anna koneen jäähtyä ennen tarkastusta, säätöä tms. Käsittele konetta huolella ja pidä se puhtaana.
- j) Säilytä kone lasten ulottumattomissa.

Indholdsfortegnelse

| | | |
|---|--|-----|
| 1 | Forord..... | 104 |
| 2 | Oplysninger om denne brugsvejledning.. | 104 |
| 3 | Oversigt..... | 105 |
| 4 | Sikkerhedshenvisninger..... | 106 |
| 5 | Klargøring af plænelufteren..... | 111 |
| 6 | Opladning af batteriet og LED'er..... | 111 |
| 7 | Samling af plænelufteren..... | 112 |
| 8 | Indstilling af plænelufteren til brugeren... | 113 |

| | | |
|----|---|-----|
| 9 | Isætning og udtagning af batteriet..... | 113 |
| 10 | Isætning og udtagning af sikringsnøglen | 114 |
| 11 | Til- og frakobling af plænelufteren..... | 114 |
| 12 | Kontrol af plænelufter og batteri..... | 114 |
| 13 | Arbejde med plænelufteren..... | 115 |
| 14 | Efter arbejdet..... | 116 |
| 15 | Transport..... | 116 |
| 16 | Opbevaring..... | 117 |
| 17 | Rengøring..... | 117 |
| 18 | Vedligeholdelse..... | 118 |
| 19 | Reparation..... | 118 |
| 20 | Afhjælpning af fejl..... | 119 |
| 21 | Tekniske data..... | 120 |
| 22 | Reserve dele og tilbehør..... | 121 |
| 23 | Bortskaffelse..... | 121 |
| 24 | EU-overensstemmelseserklæring..... | 121 |
| 25 | UKCA-overensstemmelseserklæring..... | 122 |
| 26 | Sikkerhedstekniske henvisninger vedrørende plænelufteren..... | 122 |

1 Forord

Kære kunde

Vi er glade for, at du har valgt STIHL. Vi udvikler og producerer vores produkter i topkvalitet efter vores kunders behov. Dermed kan vi fremstille produkter med høj pålidelighed, selv ved ekstrem belastning.

STIHL står også for topkvalitet, når det drejer sig om service. Vores fagpersonale garanterer kompetent rådgivning og instruktion samt omfattende teknisk hjælp.

STIHL vedkender sig udtrykkeligt en bæredygtig og ansvarsfuld omgang med naturen. Denne brugsanvisning har til formål at hjælpe dig med at anvende dit STIHL-produkt med en lang levetid på en sikker og miljøvenlig måde.

Vi takker for din tillid og håber, at du får stor glæde af dit STIHL-produkt.



Nikolas Stihl

VIGTIGT! SKAL LÆSES FØR BRUG OG OPBEVARES.

2 Oplysninger om denne brugsvejledning

2.1 Gældende dokumenter

De lokale sikkerhedsforskrifter gælder.

- ▶ Sørg for at læse, forstå og gemme følgende dokumenter sammen med betjeningsvejledningen:
 - Sikkerhedshenvisninger til batteriet STIHL AK
 - Se betjeningsvejledningen til ladeapparaterne STIHL AL 101, 301, 500
 - Sikkerhedsoplysningerne vedrørende STIHL batterier og produkter med indbygget batteri: www.stihl.com/safety-data-sheets

2.2 Markering af advarselshenvisninger i teksten



FARE

- Henvisningen gør opmærksom på farer, som medfører alvorlige kvæstelser eller død.
 - ▶ De nævnte foranstaltninger kan medføre alvorlige kvæstelser eller død.

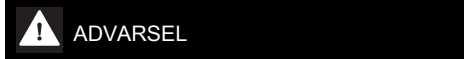

ADVARSEL

- Henvisningen henviser til farer, som **kan** medføre alvorlige kvæstelser eller død.
 - ▶ De nævnte foranstaltninger kan medføre alvorlige kvæstelser eller død.

BEMÆRK

- Henvisningen henviser til farer, som kan medføre materielle skader.
 - ▶ De nævnte foranstaltninger kan forhindre materielle skader.

2.3 Symboler i teksten



Dette symbol henviser til et kapitel i denne brugsvejledning.

3 Oversigt

3.1 Plænelufter

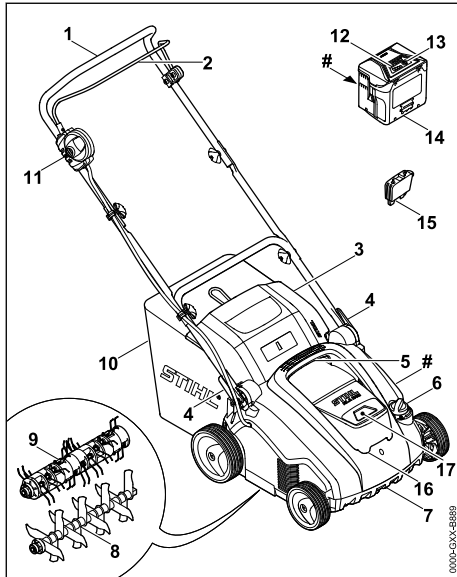

1 Styrehåndtag

Styrehåndtaget bruges til at holde, styre og transportere plænelufteren.

2 Kontaktbøjle

Sammen med spærreknappen kobler kontaktbøjlen den monterede valse til og fra.

3 Udkastningsklap

Udkastningsklappen lukker udkastningskanalen.

4 Hurtigstrammere

Hurtigstrammerne bruges til indstilling og nedklapning af styrehåndtaget.

5 Øverste transportgreb

Det øverste transportgreb bruges til transport af plænelufteren.

6 Drejhjul

Drejhjulet bruges til indstilling af arbejdsdybden.

7 Nederste transporthåndtag

Det nederste transporthåndtag bruges til at transportere og stille plænelufteren op.

8 Vertikalskærrølse

Vertikalskærrølsen bruges til vertikalskærring af plænen.

9 Mosfjernervalse

Mosfjernervalsen bruges til mosrivning af plænen.

10 Opsamlingskurv

Opsamlingskurven opsamler det løsnede materiale fra plænen.

11 Spærreknap

Sammen med kontaktbøjlen kobler spærreknappen plænelufteren til og fra.

12 LED-lamper

LED-lamperne viser batteriets ladetilstand og fejl.

13 Trykknop

Trykknappen aktiverer LED-lamperne på batteriet.

14 Batteri

Batteriet forsyner plænelufteren med energi.

15 Sikringsnøgle

Sikringsnøglen aktiverer plænelufteren.

16 Klap

Klappen dækker batteriet og sikringsnøglen.

17 Batterirum

Batteriet placeres i batterirummet.

Mærkeplade med maskinnummer

3.2 Symboler

Symbolerne kan sidde på plænelufteren og på batteriet, og de betyder følgende:

 Dette symbol henviser til sikringsnøglen.

 Dette symbol henviser til nøgleholderen.

 1 LED-lampe lyser rødt. Batteriet er for varmt eller for koldt.

 4 LED-lamper blinker rødt. Der er en fejl i batteriet.

 **L_{WA}** Garanteret lydeffektniveau i henhold til direktiv 2000/14/EC i dB(A) med henblik på at sammenligne forskellige produkters støjemissioner.

 Angivelsen ved siden af symbolet henviser til batteriets energikapacitet efter batteriproducentens specifikationer. Energikapaciteten, der er til rådighed ved brug, er lavere.

 Undlad at bortskaffe produktet som husholdningsaffald.



Tænd plænelufteren.

4 Sikkerhedshenvisninger

4.1 Advarselssymboler

Advarselssymbolerne på plænelufteren betyder følgende:



Følg alle sikkerhedshenvisninger og de dermed forbundne foranstaltninger.



Sørg for at læse, forstå og gemme betjeningsvejledningen.



Brug beskyttelsesbriller.



Overhold sikkerhedshenvisningerne vedrørende genstande, der slynges op i luften, og de dermed forbundne foranstaltninger.



Overhold sikkerhedsafstanden.



Undlad at berøre den roterende valse.



Træk sikringsnøglen ud under arbejdsafbrydelser, transport, opbevaring, vedligeholdelse eller reparation.



Beskyt plænelufteren mod regn og fugt.



Tag batteriet ud under arbejdsafbrydelser, transport, opbevaring, vedligeholdelse eller reparation.



Beskyt batteriet mod varme og ild.



Beskyt batteriet mod regn og fugt, og nedsænk det ikke i væske.



Batteriet må kun anvendes i det tilladte temperaturområde.

4.2 Bestemmelsesmæssig anvendelse

Plænelufteren STIHL RLA 240.0 har følgende anvendelsesformål:

- med vertikalskærrivalsen: Vertikalskæring af græsplænen
- med mosfjernervalser: Mosrivning af græsplænen

Plænelufteren må ikke anvendes ved regn.

Plænelufteren forsynes med energi af batteriet STIHL AK.

STIHL anbefaler anvendelse af batteriet STIHL AK 20 eller STIHL AK 30.

⚠ ADVARSEL

- Batterier, der ikke er blevet godkendt af STIHL til plænelufteren, kan udløse brande og eksplosioner. Der er risiko for alvorlige kvæstelser eller dødsfald, og der kan ske materielle skader.
 - ▶ Anvend plænelufteren med batteriet STIHL AK.
- Hvis plænelufteren eller batteriet ikke anvendes i overensstemmelse med den bestemmelsesmæssige anvendelse, kan der ske alvorlig personskade med kvæstelse eller dødsfald, og der kan ske materielle skader.
 - ▶ Benyt plænelufteren og batteriet som beskrevet i denne betjeningsvejledning.

4.3 Krav til brugeren

⚠ ADVARSEL

- Brugere, der ikke er blevet instrueret i brugen, kan ikke forstå eller vurdere farerne ved plænelufteren og batteriet. Brugeren eller andre personer kan komme alvorligt til skade eller blive dræbt.
 - ▶ Sørg for at læse, forstå og gemme betjeningsvejledningen.
- ▶ Hvis plænelufteren eller batteriet gives videre til en anden person: Sørg for at lade betjeningsvejledningen følge med.
- ▶ Sørg for, at brugeren opfylder følgende krav:
 - Brugeren er udhvilet.
 - Brugeren er fysisk, sensorisk og mentalt i stand til at betjene og arbejde med plænelufteren og batteriet. Hvis brugers fysiske, sensoriske eller mentale evner er nedsatte, må brugeren kun arbejde med plænelufteren under opsyn

eller efter anvisninger fra en ansvarlig person.

- Brugeren kan forstå og vurdere farerne ved plænelufteren og batteriet.
 - Brugeren er bevidst om, at han eller hun er ansvarlig for uheld og skader.
 - Brugeren er myndig, eller brugeren er under uddannelse i henhold til de nationale regler og under opsyn.
 - Brugeren er blevet instrueret af en STIHL-forhandler eller en fagmand, før han eller hun tager plænelufteren i brug for første gang.
 - Brugeren er ikke påvirket af alkohol, medicin eller stoffer.
- ▶ Ved tvivlsspørgsmål: Kontakt en STIHL-forhandler.

4.4 Beklædning og udstyr

▲ ADVARSEL

- Der er risiko for, at genstande kan blive slynget op i luften med høj hastighed under arbejdet. Brugeren kan komme til skade.



- ▶ Bær beskyttelsesbriller, der sidder godt til. Køb egnede beskyttelsesbriller, der overholder standarden EN 166 eller er godkendt og mærket iht. nationale forskrifter.
- ▶ Bær lange bukser i et kraftigt materiale.
- Under arbejdet kan der blive hvirvlet støv op. Indånding af støv kan udgøre en sundhedsfare og udløse allergiske reaktioner.
- ▶ Hvis der hvirvles støv op: Bær støvbeskyttelse.
- Uegnede beklædningsgenstande kan blive viklet ind i træ, buskads og i plænelufteren. Brugere, der ikke bærer egnet tøj, kan komme alvorligt til skade.
 - ▶ Bær tætsiddende tøj.
 - ▶ Tag tørklæder og smykker af.
- Under rengøring, vedligeholdelse eller transport kan brugeren komme i kontakt med valsen. Brugeren kan komme til skade.
 - ▶ Bær arbejdshandsker i et kraftigt materiale.
- Hvis brugeren går med uegnet fodtøj, kan han eller hun risikere at glide. Brugeren kan komme til skade.
 - ▶ Brug solide, lukkede sko med kraftige såler.

4.5 Arbejdsområde og omgivelser

4.5.1 Arbejdsområde og omgivelser

▲ ADVARSEL

- Uvedkommende, børn og dyr kan ikke se og vurdere farerne i forbindelse med plænelufteren og genstande, der slynges op i luften.

Uvedkommende, børn og dyr kan blive alvorligt kvæstet, og der kan ske materielle skader.



- ▶ Der må ikke være uvedkommende, børn og dyr i arbejdsområdet.
- ▶ Hold afstand til genstande.
- ▶ Lad ikke plænelufteren stå uden opsyn.
- ▶ Sørg for, at børn ikke kan komme til at lege med plænelufteren.
- Hvis der arbejdes i regnvej, kan brugeren risikere at glide. Brugeren kan blive alvorligt kvæstet eller dræbt.
 - ▶ Hvis det regner: Undlad at arbejde.
- Plænelufteren er ikke vandtæt. Hvis der arbejdes i regnvej, eller når det er fugtigt, er der risiko for elektrisk stød. Brugeren kan blive alvorligt kvæstet eller dræbt, og plænelufteren kan blive beskadiget.



- ▶ Arbejd ikke i regnvej, og når det er fugtigt.
- Plænelufterens elektriske komponenter kan generere gnister. Gnister kan udløse brande og eksplosioner i letantændelige eller eksplosive omgivelser. Der er risiko for alvorlige kvæstelser eller dødsfald, og der kan ske materielle skader.
 - ▶ Undlad at arbejde i let antændelige eller eksplosive omgivelser.

4.5.2 Batteri

▲ ADVARSEL

- Uvedkommende personer, børn og dyr kan ikke genkende og vurdere de farer, der er forbundet med batteriet. Uvedkommende personer, børn eller dyr kan pådrage sig alvorlige kvæstelser.
 - ▶ Hold uvedkommende personer, børn og dyr væk.
 - ▶ Efterlad ikke batteriet uden opsyn.
 - ▶ Sørg for, at børn ikke kan lege med batteriet.
- Batteriet er ikke beskyttet mod alle påvirkninger fra omgivelserne. Hvis batteriet udsættes for bestemte omgivelsespåvirkninger, kan der gå ild i det, eller det kan eksplodere eller blive beskadiget, så det ikke kan repareres. Personer kan pådrage sig alvorlige kvæstelser, og der kan opstå materielle skader.



- ▶ Beskyt batteriet mod varme og ild.
- ▶ Kast ikke batteriet i åben ild.



- ▶ Anvend og opbevar batteriet i temperaturområdet mellem - 10 °C og + 50 °C.



- ▶ Beskyt batteriet mod regn og fugt, og sænk det ikke ned i væsker.

- ▶ Hold små, metalliske genstande væk fra batteriet.
- ▶ Batteriet må ikke udsættes for højt tryk.
- ▶ Batteriet må ikke udsættes for mikrobølger.
- ▶ Beskyt batteriet mod kemikalier og salte.

4.6 Sikker tilstand

4.6.1 Plænelufter

Plænelufteren er i sikkerhedsmæssig korrekt tilstand, når følgende betingelser er opfyldt:

- Plænelufteren er ubeskadiget.
- Plænelufteren er ren og tør.
- Betjeningselementerne fungerer og er uændrede.
- Hvis det løsnede materiale fra plænen skal samles i opsamlingskurven: Opsamlingskurven er sat korrekt på.
- Hvis det løsnede materiale fra plænen skal udkastes bagtil: Opsamlingskurven er taget af, og udkastningsklappen er lukket.
- Valsen er monteret korrekt.
- Der er påmonteret originalt STIHL-tilbehør til denne plænelufter.
- Tilbehøret er monteret korrekt.

▲ ADVARSEL

- I ikke sikkerhedsmæssig korrekt tilstand fungerer komponenterne ikke længere korrekt, og sikkerhedsanordningerne deaktiveres. Der er risiko for alvorlige kvæstelser eller dødsfald.
 - ▶ Sørg for at arbejde med en ubeskadiget plænelufter.
 - ▶ Hvis plænelufteren er snavset: Rengør plænelufteren.
 - ▶ Hvis plænelufteren er våd: Tør plænelufteren.
 - ▶ Plænelufteren må ikke ændres.
 - ▶ Hvis betjeningselementerne ikke fungerer: Undlad at arbejde med plænelufteren.
 - ▶ Hvis det løsnede materiale fra plænen skal samles i opsamlingskurven: Sæt opsamlingskurven på som beskrevet i denne betjeningsvejledning.
 - ▶ Monter originalt STIHL-tilbehør på denne plænelufter.
 - ▶ Monter valsen som beskrevet i denne betjeningsvejledning.

- ▶ Monter tilbehøret som beskrevet i denne betjeningsvejledning eller i betjeningsvejledningen til tilbehøret.
- ▶ Stik aldrig genstande ind i åbningerne på plænelufteren.
- ▶ Kontakterne på nøgleholderen må aldrig forbindes med metalgenstande og kortsluttes.
- ▶ Udskift slidte eller beskadigede henvisningsskilte.
- ▶ Ved tvivlsspørgsmål: Kontakt en STIHL-forhandler.

4.6.2 Valsen

Valsen på vertikalskæreren/mosriven er i sikkerhedsmæssig korrekt tilstand, når følgende betingelser er opfyldt:

- Akslen, knivene, fjedertænderne og monteringsdelene er ubeskadigede.
- Akslen, knivene og fjedertænderne er ikke deforme.
- Valsen er monteret korrekt.
- Knivene og fjedertænderne er fri for grater.
- Knivenes minimumslængde er overholdt,  21.2.

▲ ADVARSEL

- I ikke sikkerhedsmæssig korrekt tilstand kan dele af knivene og fjedertænderne løsne sig og blive slynget bort. Der er risiko for alvorlig kvæstelse af personer
 - ▶ Sørg for at arbejde med ubeskadigede knive, fjedertænder og monteringsdele.
 - ▶ Hvis knivenes minimumslængde ikke er overholdt: Udskift vertikalskærervalsen.
 - ▶ Ved tvivlsspørgsmål: Kontakt en STIHL-forhandler.

4.6.3 Batteri

Batteriet er i sikkerhedsmæssig korrekt tilstand, når følgende betingelser er opfyldt:

- Batteriet er ubeskadiget.
- Batteriet er rent og tørt.
- Batteriet fungerer og er uændret.

▲ ADVARSEL

- I ikke sikkerhedsmæssig korrekt tilstand fungerer batteriet ikke længere sikkert. Der er risiko for alvorlig kvæstelse af personer.
 - ▶ Sørg for at arbejde med et ubeskadiget og fungerende batteri.
 - ▶ Oplad ikke et beskadiget eller defekt batteri.
 - ▶ Hvis batteriet er snavset eller vådt: Rengør batteriet, og lad det tørre.
 - ▶ Batteriet må ikke ændres.

- ▶ Stik ikke genstande ind i åbningerne på batteriet.
- ▶ Batteriets elektriske kontakter må ikke forbindes med metalgenstande og kortsluttes.
- ▶ Batteriet må ikke åbnes.
- ▶ Udskift slidte eller beskadigede henvisningsskilte.
- Der kan sive væske ud af et beskadiget batteri. Hvis væsken kommer i kontakt med huden eller øjnene, kan der forekomme hud- og øjenirritation.
 - ▶ Undgå kontakt med væsken.
 - ▶ Ved kontakt med huden: Vask de berørte hudpartier med rigelige mængder vand og sæbe.
 - ▶ Ved kontakt med øjnene: Skyl øjnene i mindst 15 minutter med rigelige mængder vand, og søg læge.
- Et beskadiget eller defekt batteri kan lugte mærkeligt, ryge eller brænde. Der er risiko for alvorlige kvæstelser eller dødsfald og materielle skader.
 - ▶ Hvis batteriet lugter mærkeligt eller ryger: Brug ikke batteriet, og hold det væk fra brændbare materialer.
 - ▶ Hvis batteriet brænder: Forsøg at slukke branden i batteriet med en brandslukker eller vand.

4.7 Arbejde

▲ ADVARSEL

- Brugeren kan i bestemte situationer ikke læn- gere arbejde koncentreret. Brugeren kan snu- ble, falde og blive alvorligt kvæstet.
 - ▶ Arbejd roligt og velovervej.
 - ▶ Hvis lysforholdene og sigtbarheden er dår- lig: Undlad at arbejde med plænelufteren.
 - ▶ Betjen plænelufteren alene.
 - ▶ Pas på forhindringer.
 - ▶ Undlad at vippe plænelufteren.
 - ▶ Stå på jorden, når du arbejder, og sørg for at holde balancen.
 - ▶ Hvis du mærker, at du begynder at blive træt: Hold en pause.
 - ▶ Ved vertikalskæring eller mosrivning på en skråning: Udfør altid vertikalskæringen eller mosrivningen på tværs af skråningen.
 - ▶ Der må ikke foretages vertikalskæring eller mosrivning på skråninger med en stigning på mere end 25° (46,6 %).
- Brugeren kan skære sig på den roterende valse. Brugeren kan blive alvorligt kvæstet.



- ▶ Undlad at berøre den roterende valse.

- Hvis valsen blokeres af en genstand: Sluk plænelufteren, træk sikringsnøglen ud, og tag batteriet ud. Fjern først derefter genstanden.
- Hvis plænelufteren ændrer sig eller fungerer anderledes, end den plejer under arbejdet, er den muligvis ikke i sikkerhedsmæssig korrekt tilstand. Der er risiko for alvorlig kvæstelse af personer, og der kan ske materielle skader.
 - ▶ Afslut arbejdet, sluk plænelufteren, træk sikringsnøglen ud, tag batteriet ud, og kontakt en STIHL forhandler.
- Der kan forekomme vibrationer fra plænelufte- ren under arbejdet.
 - ▶ Bær handsker.
 - ▶ Hold pauser.
 - ▶ Hvis du oplever tegn på dårligt blodomløb: Søg læge.
- Hvis valsen rammer en fremmed genstand under arbejdet, kan denne eller dele af den blive slynget op i luften med høj hastighed. Der er risiko for kvæstelse af personer, og der kan ske materielle skader.
 - ▶ Fjern fremmede genstande fra arbejdsom- rådet.
 - ▶ Markér forhindringer (f.eks. rødder og træ- stubbe), og køр udenom.
- Når kontaktbøjlen slippes, fortsætter valsen med at rotere i et lille stykke tid. Der er risiko for alvorlig kvæstelse af personer.
 - ▶ Vent, indtil valsen ikke længere roterer.
- Hvis den roterende valse rammer en hård genstand, kan der opstå gnister. Gnister kan udløse brande i letantændelige omgivelser. Der er risiko for alvorlige kvæstelser eller dødsfald, og der kan ske materielle skader.
 - ▶ Undlad at arbejde i letantændelige omgivel- ser.
- Hvis plænelufteren stilles på en skrånende flade, kan den utilsigtet rulle væk. Der er risiko for kvæstelse af personer, og der kan ske materielle skader.
 - ▶ Slip altid kun plænelufteren, når den står på en plan flade og ikke kan rulle væk af sig selv.
- Hvis der fastgøres genstande på styrehåndtag- et, kan plænelufteren vælte på grund af den ekstra vægt. Der er risiko for kvæstelse af per- soner, og der kan ske materielle skader.
 - ▶ Fastgør ikke genstande på styrehåndtaget.

⚠ FARE

- Ved arbejde i nærheden af spændingsførende ledninger kan valsen komme i kontakt med de spændingsførende ledninger og beskadige disse. Brugeren kan blive alvorligt kvæstet eller dræbt.
 - ▶ Undlad at arbejde i nærheden af spændingsførende ledninger.
- Hvis der arbejdes i tordenvejr, kan brugeren blive ramt af lyn. Brugeren kan blive alvorligt kvæstet eller dræbt.
 - ▶ Hvis det er tordenvejr: Undlad at arbejde.

4.8 Transport

4.8.1 Transport

⚠ ADVARSEL

- Under transporten kan plænelufteren vælte eller skride. Der kan ske personskade og materielle skader.
 - ▶ Sluk plænelufteren.
 - ▶ Vent, indtil valsen ikke længere roterer.



- ▶ Træk sikringsnøglen ud.



- ▶ Tag batteriet ud.

- ▶ Stil plænelufteren på en plan flade.
- ▶ Indstil transportpositionen.
- ▶ Bær plænelufteren over forhindringer (f.eks. trappetrin, kantsten).
- ▶ Sørg for at sikre plænelufteren med spændeseler, remme eller et net, så den ikke kan vælte og skride.

4.8.2 Batteri

⚠ ADVARSEL

- Batteriet er ikke beskyttet mod alle påvirkninger fra omgivelserne. Hvis batteriet udsættes for bestemte omgivelsesbetingelser, kan batteriet tage skade, og der kan opstå materielle skader.
 - ▶ Transportér ikke et beskadiget batteri.
- Under transporten kan batteriet vælte eller flytte sig. Personer kan pådrage sig kvæstelser, og der kan opstå materielle skader.
 - ▶ Pak batteriet i emballagen på en sådan måde, at det ikke kan flytte sig.
 - ▶ Emballagen skal sikres, så den ikke kan flytte sig.

4.9 Opbevaring

4.9.1 Opbevaring

⚠ ADVARSEL

- Børn kan ikke forstå og vurdere farene i forbindelse med plænelufteren. Børn kan blive alvorligt kvæstet.



- ▶ Træk sikringsnøglen ud.



- ▶ Tag batteriet ud.

- ▶ Opbevar plænelufteren utilgængeligt for børn.
- Fugt kan bevirke, at de elektriske kontakter på plænelufteren og andre metalkomponenter rustner. Plænelufteren kan blive beskadiget.



- ▶ Træk sikringsnøglen ud.



- ▶ Tag batteriet ud.

- ▶ Opbevar plænelufteren et rent og tørt sted.

4.9.2 Batteri

⚠ ADVARSEL

- Børn kan ikke forstå og bedømme farene ved batteriet. Børn kan blive alvorligt kvæstet.
 - ▶ Opbevar batteriet utilgængeligt for børn.
- Batteriet er ikke beskyttet mod alle påvirkninger fra omgivelserne. Hvis batteriet udsættes for bestemte påvirkninger fra omgivelserne, kan det blive permanent beskadiget og kan ikke repareres.
 - ▶ Opbevar batteriet et rent og tørt sted.
 - ▶ Opbevar batteriet i et lukket rum.
 - ▶ Opbevar batteriet adskilt fra plænelufteren.
 - ▶ Hvis batteriet opbevares i ladeapparatet: Træk stikket ud af stikkontakten, og opbevar batteriet med en ladetilstand på mellem 40 % og 60 % (2 LED-lamper lyser grønt).
 - ▶ Opbevar batteriet ved en temperatur på mellem -10 °C og +50 °C.

4.10 Rengøring, vedligeholdelse og reparation

⚠ ADVARSEL

- Hvis sikringsnøglen og batteriet er sat i under rengøring, vedligeholdelse eller reparation, kan plænelufteren startes utilsigtet. Der er risiko for alvorlig personskade og materielle skader.

- ▶ Vent, indtil valsen ikke længere roterer.



- ▶ Træk sikringsnøglen ud.



- ▶ Tag batteriet ud.



- Skrappe rengøringsmidler, rengøring med en vandstråle eller med spidse genstande kan beskadige plænelufteren, valserne og batteriet. Hvis plænelufteren, valserne og batteriet ikke rengøres korrekt, fungerer komponenterne ikke længere korrekt, og sikkerhedsanordningerne deaktiveres. Der er risiko for alvorlig personskade.

- ▶ Rengør plænelufteren, valserne og batteriet som beskrevet i denne betjeningsvejledning.

- Hvis plænelufteren, valserne eller batteriet ikke rengøres eller repareres korrekt, fungerer komponenterne ikke længere korrekt, og sikkerhedsanordningerne deaktiveres. Der er risiko for alvorlige kvæstelser eller dødsfald.

- ▶ Undlad selv at vedligeholde eller reparere plænelufteren og batteriet.
- ▶ Hvis plænelufteren eller batteriet skal vedligeholdes eller repareres: Kontakt en STIHL-forhandler.
- ▶ Vedligehold valserne som beskrevet i denne betjeningsvejledning.

- Under rengøring, vedligeholdelse eller reparation af valserne kan knivene og fjedertænderne bevæge sig. Brugeren kan skære sig på skarpe skærekanten og komme til skade.

- ▶ Bær arbejdshandsker i et kraftigt materiale.

5 Klargøring af plænelufteren

5.1 Klargøring af plænelufteren

Udfør altid følgende trin før påbegyndelse af arbejdet:

- ▶ Fjern emballagemateriale og transportlås.
- ▶ Sørg for, at følgende komponenter er i sikkerhedsmæssig korrekt tilstand:

- Plænelufter, 4.6.
- Valser, 4.6.2.
- Batteri, 4.6.3.
- ▶ Kontrollér batteriet, 12.3.
- ▶ Oplad batteriet helt, 6.1
- ▶ Rengør plænelufteren, 17.
- ▶ Kontrollér valserne, 12.2.
- ▶ Monter styrehåndtaget, 7.1
- ▶ Sørg for, at der ikke forefindes valser i transportrummet. 7.2.
- ▶ Klap styrehåndtaget op, og indstil det, 8.1.
- ▶ Hvis det løsnede materiale fra plænen skal samles i opsamlingskurven: Sæt opsamlingskurven på, 7.3.2.
- ▶ Hvis det løsnede materiale fra plænen skal udkastes bagtil: Hægt opsamlingskurven af, 7.3.3.
- ▶ Indstil arbejdsdybden, 13.2.
- ▶ Kontrollér betjeningselementerne, 12.1.
- ▶ Hvis trinnene ikke kan gennemføres: Undlad at bruge plænelufteren, og kontakt en STIHL forhandler.

6 Opladning af batteriet og LED'er

6.1 Oplad batteriet

Opladningstiden afhænger af forskellige faktorer, f.eks. batteriets temperatur eller omgivelsestemperaturen. Den faktiske opladningstid kan afvige fra den anførte opladningstid. Opladningstiden er angivet på www.stihl.com/charging-times.

- ▶ Oplad batteriet som beskrevet i betjeningsvejledningen til ladeapparatet STIHL AL 101, 301, 500.

6.2 Visning af ladetilstanden

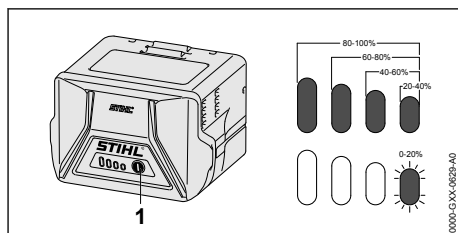

- ▶ Tryk på trykknappen (1). LED'erne lyser grønt i ca. 5 sekunder og viser ladetilstanden.
- ▶ Hvis den højre LED blinker grønt: Oplad batteriet.

6.3 LED-lamper på batteriet

LED-lamperne kan vise batteriets ladetilstand eller fejl. LED-lamperne kan lyse eller blinke grønt eller rødt.

Når LED-lamperne lyser eller blinker grønt, vises ladetilstanden.

- ▶ Når LED-lamperne lyser eller blinker rødt: Afhjælp fejlene, **20.1**.

Der er en fejl i plænelufteren eller batteriet.

7 Samling af plænelufteren

7.1 Monter styrehåndtaget

- ▶ Sluk plænelufteren, træk sikringsnøglen ud, og tag batteriet ud.
- ▶ Stil plænelufteren på en plan flade.

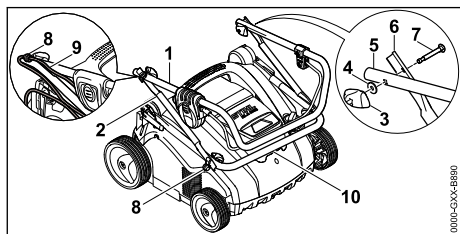

- ▶ Skub holderen (8) op på skruerne (7).
- ▶ Juster styrehåndtagets øverste del (1) og styrehåndtagets midterste del (2), så borerne flugter.
- ▶ Sæt skruen (7) i, og placer den sådan, at skruet hovedet flugter med styrehåndtagets midterste del (2) i begge sider.
- ▶ Læg skiven (4) på skruen (7).
- ▶ Skru vingemøtrikken (3) i.
- ▶ Juster styrehåndtagets nederste del (10) og styrehåndtagets midterste del (2), så borerne flugter.
- ▶ Sæt skruen (7) i, og placer den sådan, at skruet hovedet flugter med styrehåndtagets midterste del (2) i begge sider.
- ▶ Læg skiven (4) på skruen (7).
- ▶ Skru vingemøtrikken (3) i.
- ▶ Tryk kablet (9) ind i holderne (8).

Styrehåndtaget skal ikke demonteres igen.

7.2 Tag mosfjernervalsen ud af transportrummet før første ibrugtagning.

- ▶ Sluk plænelufteren, træk sikringsnøglen ud, og tag batteriet ud.
- ▶ Stil plænelufteren på en plan flade.

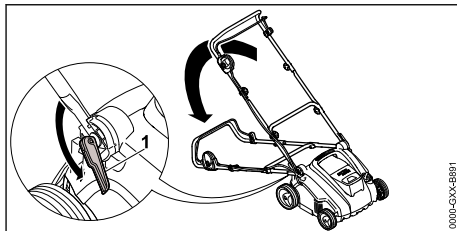

- ▶ Åbn hurtigstrammeren (1), og læg styrehåndtaget bagover.
- ▶ Hold plænelufteren i det nederste transporthåndtag, og stil den op på bagkanten.

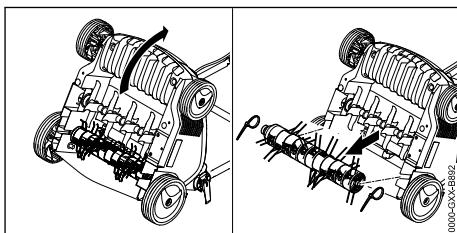

- ▶ Fjern ledningsstripsene.
- ▶ Træk mosfjernervalsen ud af transportrummet, og opbevar den sikkert.

7.3 Samling, påsætning og aftagning af opsamlingskurven

7.3.1 Saml opsamlingskurven

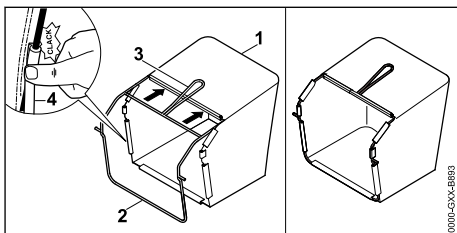

- ▶ Træk stoffet (1) ud over rammen (2), så bundpladen er fornedet og håndtaget (3) på ydersiden af stoffet.
- ▶ Tryk plastprofilerne (4) op på rammen. Lad plastprofilerne gå i indgreb med et klik.

7.3.2 Sæt opsamlingskurven på

- ▶ Sluk plænelufteren.

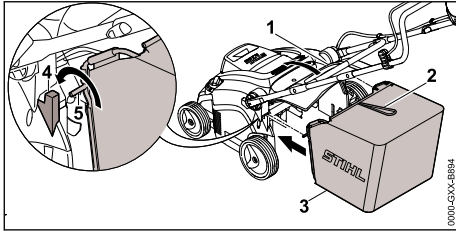

- ▶ Åbn og hold udkastningsklappen (1).
- ▶ Tag fat i opsamlingskurven (3) i håndtaget (2), og sæt akslen (5) på holderen (4).
- ▶ Læg udkastningsklappen (1) på opsamlingskurven (3).

7.3.3 Hægt opsamlingskurven af

- ▶ Sluk plænelufteren.
- ▶ Stil plænelufteren på en plan flade.
- ▶ Åbn og hold udkastningsklappen.
- ▶ Tag opsamlingskurven af opefter i håndtaget.
- ▶ Luk udkastningsklappen.

8 Indstilling af plænelufteren til brugeren

8.1 Klap styrehåndtaget op, og indstil det

- ▶ Sluk plænelufteren, træk sikringsnøglen ud, og tag batteriet ud.
- ▶ Stil plænelufteren på en plan flade.

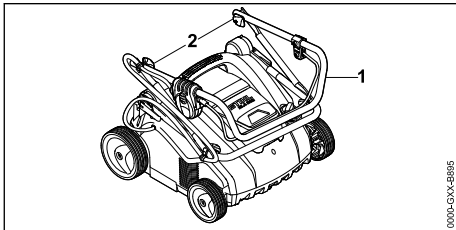

- ▶ Klap styrehåndtagets øverste del (1) op.
- ▶ Stram vingemøtrikkerne (2).

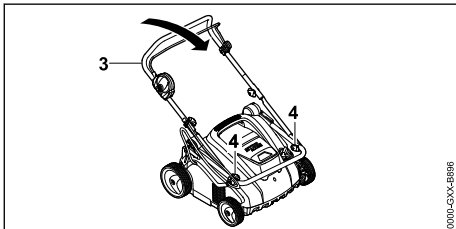

- ▶ Klap styrehåndtagets midterste del (3) op.
- ▶ Stram vingemøtrikkerne (4).

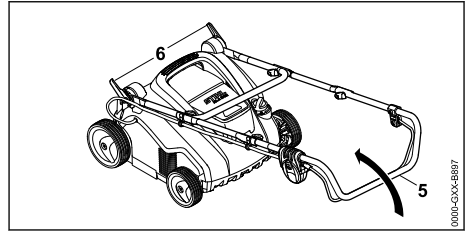

- ▶ Åbn hurtigstrammeren (6).
- ▶ Klap styrehåndtaget (5) helt op.

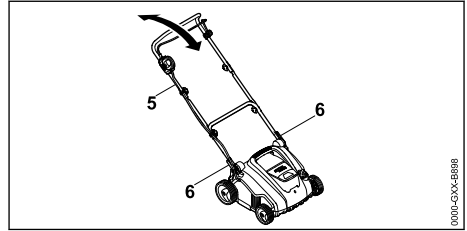

- ▶ Indstil styrehåndtaget (5) i den ønskede position, og fastgør det med hurtigstrammeren (6).

8.2 Klap styrehåndtaget sammen

- ▶ Sluk plænelufteren, træk sikringsnøglen ud, og tag batteriet ud.
- ▶ Stil plænelufteren på en plan flade.
- ▶ Åbn hurtigstrammeren.
- ▶ Klap styrehåndtaget fremad, og sørg for, at kablet ikke kommer i klemme.

9 Isætning og udtagning af batteriet

9.1 Sæt batteriet i

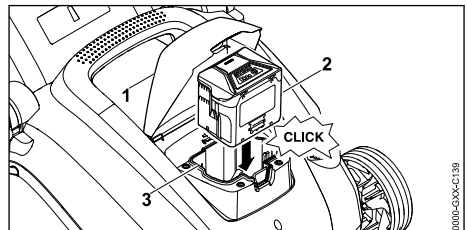

- ▶ Åbn klappen (1) helt, og hold den åben.
- ▶ Tryk batteriet (2) helt ind i batterirummet (3), til det går i indgreb.
- Batteriet (2) går i indgreb med et klik og er låst.
- ▶ Luk klappen (1).

9.2 Tag batteriet ud

- ▶ Stil plænelufteren på en plan flade.

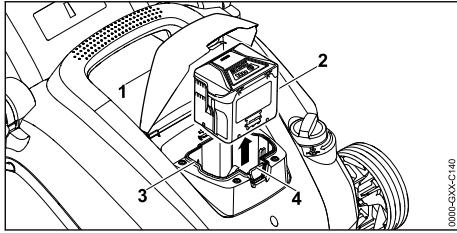

- ▶ Åbn klappen (1) helt, og hold den åben.
- ▶ Tryk spærrehåndtag ind (4).
- ▶ Batteriet (2) er løsnet.
- ▶ Tag batteriet (2) ud.
- ▶ Luk klappen (1).

10 Isætning og udtagning af sikringsnøglen

10.1 Sæt sikringsnøglen i

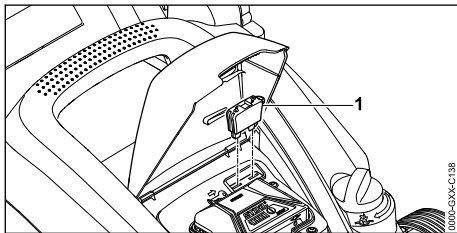

- ▶ Åbn klappen (1) helt, og hold den åben.
- ▶ Sæt sikringsnøglen (2) i nøgleholderen (3).
- ▶ Luk klappen (1).

10.2 Udtagning af sikringsnøglen

- ▶ Åbn klappen helt, og hold den åben.
- ▶ Træk sikringsnøglen ud.
- ▶ Luk klappen.
- ▶ Opbevar sikringsnøglen utilgængeligt for børn.

11 Til- og frakobling af plænelufteren

11.1 Tænd plænelufteren

- ▶ Stil plænelufteren på en plan flade.

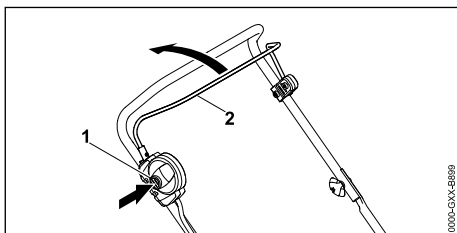

- ▶ Tryk på spærreknappen (1) med højre hånd, og hold den inde.
- ▶ Træk kontaktbøjlen (2) helt ud i retning af styrehåndtaget med venstre hånd, og hold den, så tommelfingeren omslutter styrehåndtaget. Valsen roterer.
- ▶ Slip spærreknappen (1).
- ▶ Hold styrehåndtaget og kontaktbøjlen (2) med højre hånd, så tommelfingeren omslutter styrehåndtaget.

11.2 Sluk plænelufteren

- ▶ Slip kontaktbøjlen.
- ▶ Vent, indtil valsen ikke længere roterer.
- ▶ Hvis valsen fortsætter med at rotere: Træk sikringsnøglen ud, tag batteriet ud, og kontakt en STIHL-forhandler. Plænelufteren er defekt.

12 Kontrol af plænelufter og batteri

12.1 Kontrollér betjeningselementerne

Spærreknop og kontaktbøjle

- ▶ Træk sikringsnøglen ud.
- ▶ Tag batteriet ud.
- ▶ Tryk på spærreknappen, og slip den igen.
- ▶ Træk kontaktbøjlen helt ud i retning af styrehåndtaget, og slip igen.
- ▶ Hvis spærreknappen eller kontaktbøjlen går trægt eller ikke går tilbage til udgangspositionen: Undlad at bruge plænelufteren, og kontakt en STIHL-forhandler. Spærreknappen eller kontaktbøjlen er defekt.

Tænd plænelufteren

- ▶ Sæt sikringsnøglen i.
- ▶ Sæt batteriet i.
- ▶ Tryk på spærreknappen med højre hånd, og hold den inde.
- ▶ Træk kontaktbøjlen helt ud i retning af styrehåndtaget med venstre hånd, og hold den, så tommelfingeren omslutter styrehåndtaget. Valsen roterer.
- ▶ Hvis de 3 LED-lamper blinker rødt: Træk sikringsnøglen ud, tag batteriet ud, og kontakt en STIHL-forhandler. Der er en fejl i plænelufteren.
- ▶ Hvis valsen ikke roterer: Sluk plænelufteren, træk sikringsnøglen ud, tag batteriet ud, og kontakt en STIHL-forhandler. Plænelufteren er defekt.
- ▶ Slip spærreknappen og kontaktbøjlen. Valsen roterer efter kort tid ikke længere.

- ▶ Hvis valsen fortsætter med at rotere: Træk sikringsnøglen ud, tag batteriet ud, og kontakt en STIHL-forhandler. Plænelufteren er defekt.

12.2 Kontrollér valserne

- ▶ Sluk plænelufteren, træk sikringsnøglen ud, og tag batteriet ud.
- ▶ Stil plænelufteren på en plan flade.
- ▶ Stil plænelufteren op,  17.1.

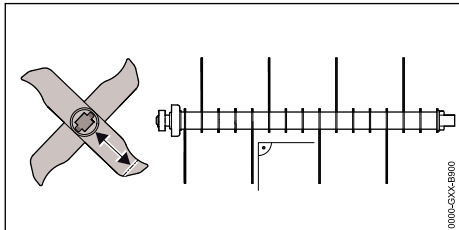

- ▶ Kontrollér knivenes længde. Knivenes minimumslængde er angivet.
- ▶ Hvis minimumslængden ikke er overholdt: Udskift valsen,  21.2.
- ▶ Hvis knivene er bøjet: Kontakt en STIHL-forhandler.
- ▶ Ved tvivlsspørgsmål: Kontakt en STIHL-forhandler.

12.3 Kontrollér batteriet

- ▶ Tryk knappen på batteriet. LED'erne lyser eller blinker.
- ▶ Hvis LED'erne ikke lyser eller blinker: Brug ikke batteriet, og kontakt en STIHL-forhandler. Der er en fejl i batteriet.

13 Arbejde med plænelufteren

13.1 Håndtering af plænelufteren

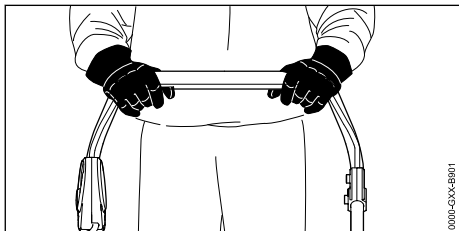

- ▶ Hold fast i styrehåndtaget med begge hænder, så tommelfingrene omslutter styrehåndtaget.

13.2 Indstil arbejdsdybde og transportposition

Arbejdsdybden kan indstilles trinløst.

Indstil arbejdsdybden

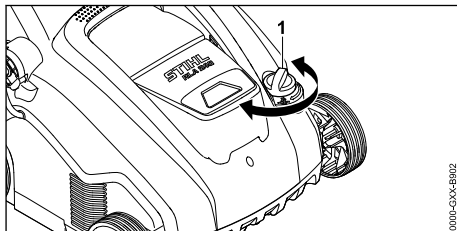

- ▶ Stil drejhjulet (1) i den ønskede position. Valsen løftes og sænkes.

Indstil transportpositionen

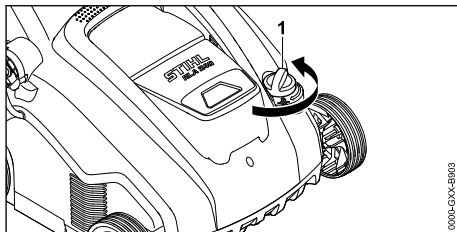

- ▶ Drej drejhjulet (1) mod uret til den højeste position. Valsen løftes og berører ikke længere jorden.

13.3 Forbered plænen

Jo kortere græsplænen klippes, desto bedre kan den bearbejdes med plænelufteren. Den optimale græshøjde er 2-3 cm.

- ▶ Fjern genstande fra arbejdsområdet.
- ▶ Markér forhindringer, der ikke kan fjernes (f.eks. rødder og træstammer).
- ▶ Hvis græsset er højere end 3 cm: Klip plænen.

13.4 Vertikalskæring og mosrivning



Vertikalskæring med vertikalskærervalsen

Ved vertikalskæring ridses græssets vækstlag, hvorved ukrudt, mos, gammelt afklippet affald samt dødt græs fjernes.

- ▶ Indstil arbejdsdybden.
 - ▶ Indstil valsen i højeste position før start.
 - ▶ Sænk langsomt valsen ned for at ridsede jorden. Den optimale ridsedybde er 2-3 mm. Græsroddeerne beskadiges ikke.
- ▶ Skub plænelufteren langsomt og kontrolleret fremad.
- ▶ Undgå at blive stående samme sted i længere tid.

Mosrivning med mosfjernervalsen

Ved mosrivning rives dødt græs og overskydende mos, der er løsnet ved vertikalskæringen, omhyggeligt væk fra plænen.

Desuden undgås pakning af jorden og den deraf følgende iltmangel i jorden.

- ▶ Indstil arbejdsdybden.
 - ▶ Indstil valsen i højeste position før start.
 - ▶ Sænk langsomt valsen ned, indtil fjedertænderne berører jorden.
- ▶ Skub plænelufteren langsomt og kontrolleret fremad.
- ▶ Undgå at blive stående samme sted i længere tid.

13.5 Tøm opsamlingskurven

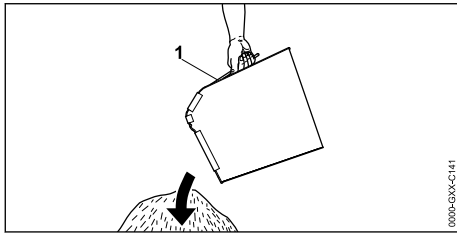

- ▶ Tag opsamlingskurven (1) af opefter i håndtaget.
- ▶ Tøm opsamlingskurven (1).

14 Efter arbejdet

14.1 Efter arbejdet

- ▶ Sluk plænelufteren, træk sikringsnøglen ud, og tag batteriet ud.
- ▶ Stil plænelufteren på en plan flade.
- ▶ Hvis plænelufteren er våd: Lad plænelufteren tørre.
- ▶ Rengør plænelufteren.

Pleje af græsplænen efter vertikalskæring

- ▶ Fjern omhyggeligt vertikalskæringsaffaldet.
- ▶ Gød græsplænen, og efterså på eventuelle bare steder.
- ▶ Vand græsplænen grundigt.

Pleje af græsplænen efter mosrivning

- ▶ Fjern omhyggeligt planterester fra græsplænen.
- ▶ Vand græsplænen grundigt.

15 Transport

15.1 Transporter plænelufteren

- ▶ Sluk plænelufteren.
- ▶ Træk sikringsnøglen ud, og tag batteriet ud.
- ▶ Stil plænelufteren på en plan flade.
- ▶ Hægt opsamlingskurven af.
- ▶ Indstil transportpositionen.

Skub plænelufteren

- ▶ Skub plænelufteren langsomt og kontrolleret fremad.

Bær plænelufteren

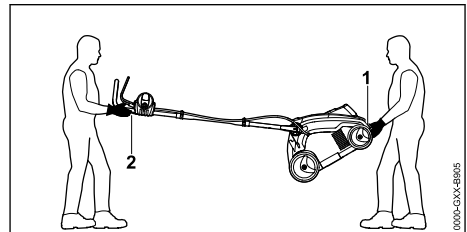

- ▶ Hvis plænelufteren bæres med udklappet styrehåndtag:
 - ▶ Bær arbejdshandsker i et kraftigt materiale.
 - ▶ Lad den ene person holde i det nederste transporthåndtag (1) på plænelufteren med begge hænder, og lad den anden person holde i styrehåndtaget (2) med begge hænder.
 - ▶ Vær to personer om at løfte og bære plænelufteren.

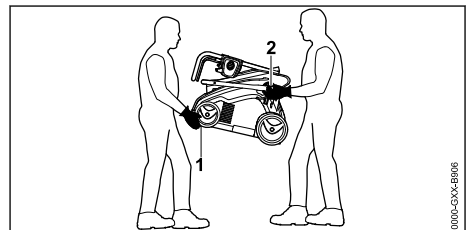

- ▶ Hvis plænelufteren bæres med indklappet styrehåndtag:
 - ▶ Klap styrehåndtaget ind.
 - ▶ Bær arbejdshandsker i et kraftigt materiale.
 - ▶ Lad den ene person holde i det nederste transporthåndtag (1) foran på plænelufteren med begge hænder, og lad den anden person holde i holderne på styrehåndtagets nederste del (2) med begge hænder.
 - ▶ Vær to personer om at løfte og bære plænelufteren.

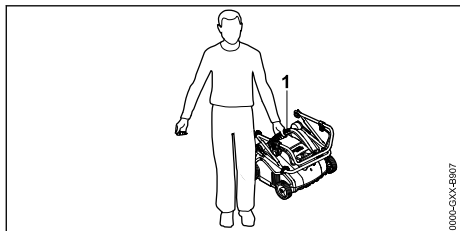

- ▶ Hvis plænelufteren bæres af en person:
 - ▶ Klap styrehåndtaget ind.
 - ▶ Hold plænelufteren i det øverste håndtag (1).
 - ▶ Løft og bær plænelufteren.

Transporter plænelufteren i et køretøj

- ▶ Sørg for at sikre plænelufteren, så den hverken vælter eller kan flytte sig.

15.2 Transporter batteriet

- ▶ Sluk plænelufteren, og tag batteriet ud.
- ▶ Sørg for, at batteriet er i sikkerhedsmæssig korrekt tilstand.
- ▶ Batteriet skal emballeres, så det ikke kan glide rundt i emballagen.
- ▶ Emballagen skal fastgøres sikkert, så den ikke kan glide rundt.

Batteriet falder ind under kravene til transport af farligt gods. Batteriet er klassificeret som UN 3480 (lithium-ion-batterier) og er testet i henhold til UN Manual of Tests and Criteria, del III, under afsnit 38.3.

Transportforskrifterne er anført på www.stihl.com/safety-data-sheets.

16 Opbevaring

16.1 Opbevar plænelufteren

- ▶ Sluk plænelufteren, træk sikringsnøglen ud, og tag batteriet ud.
- ▶ Stil plænelufteren på en plan flade.
- ▶ Indstil transportpositionen.

- ▶ Følgende betingelser skal være opfyldt ved opbevaring af plænelufteren:
 - Plænelufteren skal opbevares utilgængelig for børn.
 - Plænelufteren skal opbevares rent og tørt.

16.2 Opbevar batteriet

STIHL anbefaler, at batteriet opbevares ved en ladetilstand på mellem 40 % og 60 % (2 LED-lamper lyser grønt).

- ▶ Opbevar batteriet således, at følgende betingelser er opfyldt:
 - Batteriet opbevares utilgængeligt for børn.
 - Batteriet opbevares rent og tørt.
 - Batteriet opbevares i et lukket rum.
 - Batteriet er adskilt fra plænelufteren.
 - Hvis batteriet opbevares i ladeapparatet: Træk stikket ud af stikkontakten, og opbevar batteriet med en ladetilstand på mellem 40 % og 60 % (2 LED-lamper lyser grønt).
 - Batteriet skal opbevares ved en temperatur på mellem -10 °C og +50 °C.

BEMÆRK

- Hvis batteriet ikke opbevares som beskrevet i denne betjeningsvejledning, kan det blive afladet fuldstændigt og derved permanent beskadiget og kan ikke repareres.
 - ▶ Et afladet batteri skal oplades før det lægges til opbevaring. STIHL anbefaler, at batteriet opbevares ved en ladetilstand på mellem 40 % og 60 % (2 LED-lamper lyser grønt).
 - ▶ Opbevar batteriet adskilt fra plænelufteren.

17 Rengøring

17.1 Stil plænelufteren op

- ▶ Sluk plænelufteren, træk sikringsnøglen ud, og tag batteriet ud.
- ▶ Stil plænelufteren på en plan flade.
- ▶ Indstil transportpositionen.
- ▶ Hægt opsamlingskurven af.

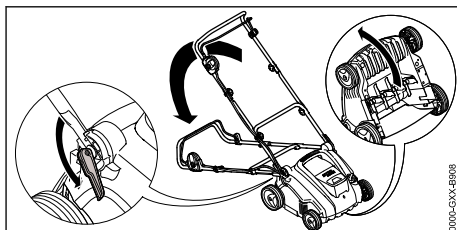

- ▶ Indstil styrehåndtaget i den laveste position,  8.1.

- ▶ Tryk styrehåndtaget nedad med venstre hånd, og hold det nede.
- ▶ Hold plænelufteren i transporthåndtaget med højre hånd, og stil den op på bagkanten.

17.2 Rengør plænelufteren

- ▶ Sluk plænelufteren, træk sikringsnøglen ud, og tag batteriet ud.
- ▶ Stil plænelufteren på en plan flade.
- ▶ Rengør plænelufteren med en fugtig klud.
- ▶ Rengør udkastningskanalen med en blød børste og en fugtig klud.
- ▶ Fjern fremmedlegemer fra batterirummet, og rengør batterirummet med en fugtig klud.
- ▶ Rengør de elektriske kontakter i batterirummet med en pensel eller en blød børste.
- ▶ Rengør udluftningsåbningerne med en pensel.
- ▶ Stil plænelufteren op.
- ▶ Rengør området omkring valsen og selve valsen med en blød børste og en fugtig klud.

17.3 Rengøring af batteriet

- ▶ Rengør batteriet med en fugtig klud.

18 Vedligeholdelse

18.1 Vedligeholdelsesintervaller:

Vedligeholdelsesintervallerne afhænger af omgivelser- og arbejdsbetingelserne. STIHL anbefaler følgende vedligeholdelsesintervaller:

Efter hver femte udskiftning af valserne.

- ▶ Få en STIHL-forhandler til at udskifte valsens fastgørelsesskruer.

Årligt

- ▶ Få en STIHL-forhandler til at vedligeholde plænelufteren.

18.2 Afmontering og montering af valsen

18.2.1 Afmonter valsen

- ▶ Sluk plænelufteren, træk sikringsnøglen ud, og tag batteriet ud.
- ▶ Stil plænelufteren op.

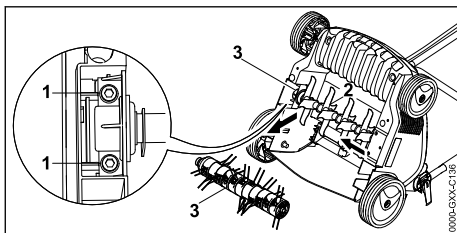

- ▶ Skru skruerne (1) ud.
- ▶ Tag den monterede valse (3) ud sammen med holderen (2).

18.2.2 Monter valsen

- ▶ Sluk plænelufteren, træk sikringsnøglen ud, og tag batteriet ud.
- ▶ Stil plænelufteren op.

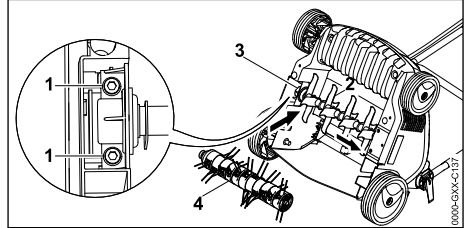

- ▶ Stik vertikalskærrvalsen (2) eller mosfjernervalser (4) i holderen sammen med holdeanordningen (3).
- ▶ Skru skruerne (1) i, og stram dem fast til.

19 Reparation

19.1 Reparer plænelufteren og batteriet

Brugeren kan ikke selv reparere plænelufteren, batteriet og valserne.

- ▶ Hvis plænelufteren, batteriet eller valserne er beskadiget: Undlad at bruge plænelufteren, batteriet eller valserne, og kontakt en STIHL-forhandler.
- ▶ Hvis henvisningsskiltene er ulæselige eller beskadiget: Få en STIHL-forhandler til at udskifte henvisningsskiltene.

20 Afhjælpning af fejl

20.1 Afhjælp fejl i plænelufteren eller batteriet

| Fejl | LED-lamper på batteriet | Årsag | Afhjælpning |
|---|----------------------------|--|---|
| Plænelufteren starter ikke, når den tændes. | 1 LED-lampe blinker grønt. | Batteriets ladetilstand er for lav. | ► Oplad batteriet. |
| | 1 LED-lampe lyser rødt. | Batteriet er for varmt eller for koldt. | ► Træk sikringsnøglen ud. ► Tag batteriet ud. ► Lad batteriet køle af eller blive varmt. |
| | 3 LED-lamper blinker rødt. | Der er en fejl i plænelufteren. | ► Træk sikringsnøglen ud. ► Tag batteriet ud. ► Rengør de elektriske kontakter i batterirummet. ► Sæt batteriet i. ► Tænd plænelufteren. ► Hvis der stadig er 3 LED-lamper, der blinker rødt: Undlad at bruge plænelufteren, og kontakt en STIHL-forhandler. |
| | 3 LED-lamper lyser rødt. | Plænelufteren er for varm. | ► Træk sikringsnøglen ud. ► Tag batteriet ud. ► Lad plænelufteren køle af. |
| | 4 LED-lamper blinker rødt. | Der er en fejl i batteriet. | ► Tag batteriet ud, og sæt det i igen. ► Tænd plænelufteren. ► Hvis der stadig er 4 LED-lamper, der blinker rødt: Undlad at bruge batteriet, og kontakt en STIHL-forhandler. |
| | | Den elektriske forbindelse mellem plænelufteren og batteriet er afbrudt. | ► Træk sikringsnøglen ud. ► Tag batteriet ud. ► Rengør de elektriske kontakter i batterirummet. ► Sæt sikringsnøglen i. ► Sæt batteriet i. |
| | | Der er fugt i plænelufteren eller batteriet. | ► Træk sikringsnøglen ud. ► Tag batteriet ud. ► Rengør plænelufteren. ► Lad plænelufteren eller batteriet tørre. |
| | | Modstanden på valsen er for stor. | ► Reducer arbejdsdybden. ► Kontrollér græssets højde, og slå det om nødvendigt. |
| | | Området omkring valsen er tilstoppet. | ► Rengør plænelufteren. |
| Plænelufteren slår fra under driften. | 3 LED-lamper lyser rødt. | Plænelufteren er for varm. | ► Træk sikringsnøglen ud. ► Tag batteriet ud. ► Lad plænelufteren køle af. ► Rengør plænelufteren. ► Start ikke plænelufteren i kort tid for hyppigt. ► Reducer arbejdsdybden. ► Udfør vertikalskæring eller mosrivning af lavere græs. |
| | | Valsen er blokeret. | ► Træk sikringsnøglen ud. ► Tag batteriet ud. ► Rengør plænelufteren. |
| | | Der er en elektrisk fejl. | ► Tag batteriet ud, og sæt det i igen. ► Tænd plænelufteren. |

| Fejl | LED-lamper på batteriet | Årsag | Afhjælpning |
|---|-------------------------|---|--|
| Plænelufteren vibrerer kraftigt under driften. | | Skruerne på valsens holder er løse. | ► Spænd skruerne fast til. |
| | | Valsen er ikke afbalanceret korrekt. | ► Kontakt en STIHL-forhandler. |
| Plænelufterens driftstid er for kort. | | Batteriet er ikke fuldt opladet. | ► Oplad batteriet helt. |
| | | Batteriets levetid er overskredet. | ► Udskift batteriet. |
| | | Området omkring valsen er tilstoppet. | ► Rengør plænelufteren. |
| | | Valsen er sløv eller slidt. | ► Kontrollér valsen. |
| | | Modstanden på valsen er for stor. | ► Reducer arbejdsdybden. ► Udfør vertikalskæring eller mosrivning af lavere græs. |
| Batteriet sidder fast ved isætning i batterirummet. | | Føringerne eller de elektriske kontakter i batterirummet er snavsede. | ► Rengør plænelufteren. |
| Opladningen starter ikke, når batteriet er sat i ladeapparatet. | 1 LED-lampe lyser rødt. | Batteriet er for varmt eller for koldt. | ► Lad batteriet blive siddende i ladeapparatet. Opladningen starter automatisk, så snart det tilladte temperaturområde er nået. |

21 Tekniske data

21.1 Plænelufter STIHL RLA 240.0

- Godkendt batteri: STIHL AK
- Vægt uden batteri: 14 kg
- Maksimale indhold i opsamlingskurven: 50 l
- Arbejdsbredde: 34 cm
- Omdrejningstal: 3500/min
- Arbejdsdybde: trinløs, justeringsområde 15 mm

21.2 Valser

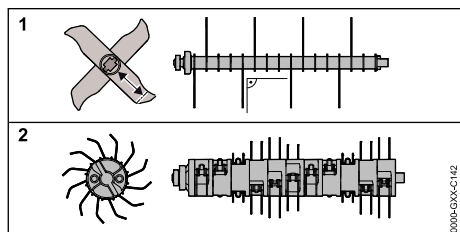

Vertikalskærrølse

- 16 faststående knive

Mosfjernelse

- 11x2 bevægelige fjedertænder

21.3 Batteri STIHL AK

- Batteriteknologi: Litium-ion
- Spænding: 36 V
- Kapacitet i Ah: se mærkepladen
- Energiindhold i Wh: se mærkepladen
- Vægt i kg: se mærkepladen
- Tilladt temperaturområde for anvendelse og opbevaring: -10 °C til +50 °C

21.4 Støjtænder og vibrationsværdier

K-værdien for støjniveauet ligger på 3 dB(A). K-værdien for lydeffektniveauet ligger på 3,2 dB(A). K-værdien for vibrationsværdien ligger på 2,4 m/s².

- Støjniveau L_{pA} målt iht. EN 50636-2-92: 75 dB(A)
- Garanteret lydeffektniveau $L_{WA,d}$ målt iht. 2000/14/EC / S.I. 2001/1701: 92 dB(A)
- Vibrationsværdi a_{hw} målt iht. EN ISO 20643, EN 50636-2-92, styrehåndtag: 4,8 m/s²

De angivne vibrationsværdier blev målt efter en standardiseret testprocedure og kan anvendes til sammenligning af elektriske maskiner. De faktiske vibrationsværdier, som optræder, kan afvige

fra de oplyste værdier, afhængig af anvendelsen. De angivne vibrationsværdier kan anvendes til et første skøn af vibrationsbelastningen. Der skal foretages et skøn af den faktiske vibrationsbelastning. I den forbindelse kan der også tages højde for de tidsrum, hvor el-apparatet er slået fra, og de tidsrum, hvor det er tændt, men er uden belastning.

Se oplysninger om overholdelse af arbejdsgiver-direktivet om eksponering for vibrationer 2002/44/EC og S.I. 2005/1093 på www.stihl.com/vib.

21.5 Information om standarder

STIHL Tirol GmbH
Hans Peter Stihl-Straße 5
A-6336 Langkampfen

Østrig

bekræfter, at maskinen er i overensstemmelse med forskrifterne for implementering af følgende standarder IEC 60335-1 og IEC 60335-2-92.

21.6 REACH

REACH betegner en EF-forordning til registrering, vurdering og godkendelse af kemikalier.

Informationer om overholdelse af REACH-forordningen kan findes på www.stihl.com/reach.

22 Reservedele og tilbehør

22.1 Reservedele og tilbehør

STIHL Disse symboler kendetegner originale reservedele fra STIHL og originalt tilbehør fra STIHL.

STIHL anbefaler, at der anvendes originale reservedele fra STIHL og originalt tilbehør fra STIHL.

Reservedele og tilbehør fra andre producenter kan ikke vurderes af STIHL med hensyn til pålidelighed og sikkerhed samt egnethed på trods af løbende markedsovervågning, og STIHL kan heller ikke give garanti for deres anvendelse.

Originale reservedele fra STIHL og originalt tilbehør fra STIHL kan fås hos en STIHL-forhandler.

23 Bortskaffelse

23.1 Bortskaf plænelufteren og batteriet

Oplysninger om bortskaffelse fås hos de lokale myndigheder eller hos en STIHL forhandler.

Ukorrekt bortskaffelse kan være sundhedsskadelig og forurene miljøet.

- ▶ Indlevér STIHL produkter inklusive emballage til et egnet indsamlingssted til genbrug i overensstemmelse med lokale regler.
- ▶ Må ikke bortskaffes som husholdningsaffald.

24 EU-overensstemmelseserklæring

24.1 Plænelufter STIHL RLA 240.0

STIHL Tirol GmbH
Hans Peter Stihl-Straße 5
A-6336 Langkampfen

Østrig

erklærer, at vi har det fulde ansvar for, at

- Konstruktion: Plænelufter
- Fabrikat: STIHL
- Type: RLA 240.0
- Effekt: 900 W
- Serienummer: 6291

opfylder de relevante bestemmelser i direktiverne 2000/14/EC, 2006/42/EC, 2011/65/EU og 2014/30/EU og er udviklet og fremstillet i overensstemmelse med de på produktionsdatoen gældende udgaver af følgende standarder: EN 60335-1, EN ISO 12100 med henvisning til EN 50636-2-92, EN 55014-1 og EN 55014-2.

For at finde det målte og garanterede lydeffektiveau er man gået frem efter direktiv 2000/14/EC, bilag V.

- Målt lydeffektiveau: 89,2 dB(A)
- Garanteret lydeffektiveau: 92 dB(A)

De tekniske dokumenter opbevares hos STIHL Tirol GmbH.

Produktionsåret og maskinnummeret står på plænelufteren.

Langkampfen, 02.10.2020

STIHL Tirol GmbH



e.b.

Matthias Fleischer, Sektionsleder for forskning og udvikling



e.b.

Sven Zimmermann, Sektionsleder for kvalitet

25 UKCA-overensstemmelseserklæring

25.1 Plænelufter STIHL RLA 240.0

STIHL Tirol GmbH
Hans Peter Stihl-Straße 5
A-6336 Langkampfen

Østrig

erklærer, at vi har det fulde ansvar for, at

- Konstruktion: Plænelufter
- Fabrikat: STIHL
- Type: RLA 240.0
- Effekt: 900 W
- Serienummer: 6291

opfylder de relevante bestemmelser i UK-direktiverne Noise Emission in the Environment by Equipment for use Outdoors Regulations 2001, Supply of Machinery (Safety) Regulations 2008, Electromagnetic Compatibility Regulations 2016 og The Restriction of the Use of Certain Hazardous Substances in Electronic Equipment Regulations 2012 og er udviklet og fremstillet i overensstemmelse med de på produktionsdatoen gyldige udgaver af følgende standarder: EN 60335-1, EN ISO 12100 med henvisning til EN 50636-2-92, EN 55014-1 og EN 55014-2.

For at finde det målte og garanterede lydeffektiveau er man gået frem efter UK-direktiv Noise Emission in the Environment by Equipment for use Outdoors Regulations 2001, Schedule 8.

- Målt lydeffektiveau: 89,2 dB(A)
- Garanteret lydeffektiveau: 92 dB(A)

De tekniske dokumenter opbevares hos STIHL Tirol GmbH.

Produktionsåret og maskinnummeret står på plænelufteren.

Langkampfen, 01.07.2022

STIHL Tirol GmbH

e.b. 

Matthias Fleischer, Sektionsleder for forskning og udvikling

e.b. 

Sven Zimmermann, Sektionsleder for kvalitet

26 Sikkerhedstekniske henvisninger vedrørende plænelufteren

26.1 Introduktion

Dette kapitel indeholder de generelle sikkerhedsanvisninger, der er formuleret i henhold til standarden EN 50636-2-92, bilag BB, for elektrisk drevne plæneluftere.

ADVARSEL

- **Læs alle sikkerhedsanvisninger, illustrationer og tekniske data, som denne plænelufter er forsynet med.** Manglende overholdelse af nedenstående anvisninger kan forårsage elektriske stød, brand og/eller alvorlige kvæstelser. **Gem alle sikkerhedsanvisninger og andre anvisninger til senere brug.**

26.2 Oplæring

- a) Læs anvisningerne omhyggeligt, bliv fortrolig med betjeningselementerne og korrekt anvendelse af maskinen.
- b) Giv aldrig personer, der ikke er fortrolige med disse anvisninger, eller børn lov til at bruge maskinen. Lokale bestemmelser kan være gældende for aldersgrænsen for brugere.
- c) Husk, at brugeren selv er ansvarlig for at udsætte andre personer eller disses ejendom for ulykker eller fare.

26.3 Forberedelse

- a) Bær altid høreværn og beskyttelsesbriller ved brug af maskinen, så længe maskinen er i drift.
- b) Bær altid solide sko og lange bukser ved brug af maskinen. Gå aldrig barfodet eller iført lette sandaler ved brug af maskinen. Undgå at bære løst tøj eller tøj med løsthængende snore eller slips.
- c) Undersøg omhyggeligt det areal, hvor maskinen skal anvendes, og fjern alle genstande, der kan blive ramt og slynget væk af maskinen.
- d) Anvend kun maskinen i den anbefalede position og kun på en fast flade.
- e) Brug ikke maskinen på brolagte eller grusbelagte arealer, hvor der slynges materiale ud, som kan forårsage kvæstelser.

- f) Før maskinen tændes skal det altid kontrolleres, om alle skruer, møtrikker, bolte og andre fastgørelseselementer er sikkert fastgjort, og at beskyttelsesanordninger og beskyttelsesgitre er på plads. Slidte eller beskadigede mærkater skal udskiftes.
- g) Brug aldrig maskinen, når der er personer, specielt børn, eller dyr i nærheden.

26.4 Drift

- a) Arbejd kun i dagslys eller med god kunstig belysning.
- b) Undgå anvendelse af maskinen på vådt græs.
- c) Sørg altid for at stå sikkert og fast, især på skråninger.
- d) Gå kun, undlad at løbe.
- e) Brug altid maskinen på tværs af skråningen, aldrig op- eller nedad.
- f) Vær ekstra forsigtig, når køreretningen på skråningen ændres.
- g) Foretag aldrig vertikalskæring eller mosrivning på meget stejle skråninger.
- h) Vær ekstra forsigtig, når du vender maskinen om eller trækker den hen mod dig selv.
- i) Stands tænderne, når maskinen skal vippe op i forbindelse med transport over andet end græs, og når maskinen flyttes hen til eller væk fra det område, der skal bearbejdes.
- j) Brug aldrig maskinen med beskadigede beskyttelsesanordninger eller beskyttelsesgitre eller uden påmonterede beskyttelsesanordninger, f.eks. preplader og/eller opsamlingsanordninger.
- k) Start motoren forsigtigt i overensstemmelse med betjeningsvejledningerne, og sørg for, at der er rigelig afstand mellem fødderne og tænderne.
- l) Når motoren startes, må maskinen ikke vippe, medmindre den skal løftes op for at udføre funktionen. I så fald må den kun vippe så meget, som det er absolut nødvendigt, og det er kun den side, der vender væk fra brugeren, der må løftes op. Sørg altid for, at begge hænder er i arbejdsposition, før maskinen stilles ned på jorden igen.
- m) Maskinen må aldrig transporteres med kørende drev.

- n) Hænder og fødder skal holdes væk fra roterende dele. Stå aldrig i nærheden af udkastningsåbningen.
- o) Sluk for motoren, træk sikringsnøglen ud. Sørg for at sikre dig, at alle bevægelige dele er standset helt:
 - når du forlader maskinen;
 - før du fjerner elementer, der blokerer eller tilstopper udkastningskanalen;
 - før du kontrollerer, rengør eller udfører arbejde på maskinen;
 - efter kontakt med et fremmedlegeme.
 Undersøg maskinen for skader, og foretag de nødvendige udbedringer, før du starter maskinen igen og arbejder med den. Hvis maskinen begynder at vibrere usædvanlig voldsomt, skal dette kontrolleres med det samme,
 - Kontrollér for beskadigelser;
 - foretag de nødvendige reparationer af beskadigede dele;
 - undersøg, om der er løse dele, og spænd disse fast til.

26.5 Vedligeholdelse og opbevaring

- a) Sørg for, at alle møtrikker, bolte og skruer er spændt fast til, og at maskinen er i sikker arbejdstilstand.
- b) Kontrollér regelmæssigt, om opsamlingsanordningen er slidt, beskadiget eller ikke længere fungerer.
- c) Udskift af sikkerhedsårsager slidte eller beskadigede dele.
- d) Ved maskiner med flere tandmoduler skal det kontrolleres, at bevægelsen af et tandmodul kan igangsætte bevægelsen af de øvrige tandmoduler.
- e) Pas på ikke at få fingrene i klemme mellem de bevægelige tandmoduler og de faste dele på maskinen, når denne indstilles.
- f) Lad motoren køle af, før maskinen stilles væk i længere tid.
- g) Ved vedligeholdelse af tandmodulerne skal du være opmærksom på, at disse kan bevæges, selvom drevet er slået fra.
- h) Udskift af sikkerhedsårsager slidte eller beskadigede dele. Brug udelukkende originale reservedele og originalt tilbehør.
- i) Når maskinen standses med henblik på vedligeholdelse, inspektion eller opbevaring eller for udskiftning af tilbehør, skal drevet slås fra og sikringsnøglen trækkes ud, og det skal kontrolleres, at alle bevægelige dele er

standset helt. Lad maskinen køle af, før der foretages inspektion, indstilling osv. Behandl maskinen med omhu, og hold den ren.

- j) Oppbevar maskinen utilgjengelig for barn.

Innholdsfortegnelse

| | | |
|----|--|-----|
| 1 | Forord..... | 124 |
| 2 | Informasjon om denne bruksanvisningen..... | 124 |
| 3 | Oversikt..... | 125 |
| 4 | Sikkerhetsforskrifter..... | 126 |
| 5 | Gjøre plenlufteren klar til bruk..... | 131 |
| 6 | Lade batteriet og LEDer..... | 131 |
| 7 | Sette sammen plenlufteren..... | 131 |
| 8 | Stille inn plenlufteren for brukeren..... | 132 |
| 9 | Sette inn og ta ut batteriet..... | 133 |
| 10 | Sette inn og trekke ut sikringsnøkkelen.. | 133 |
| 11 | Slå på og av plenlufteren..... | 134 |
| 12 | Kontrollere plenlufteren og batteriet..... | 134 |
| 13 | Arbeide med plenlufteren..... | 135 |
| 14 | Etter arbeidet..... | 136 |
| 15 | Transport..... | 136 |
| 16 | Oppbevaring..... | 137 |
| 17 | Rengjøring..... | 137 |
| 18 | Vedlikeholde..... | 138 |
| 19 | Reparere..... | 138 |
| 20 | Utbedre fell..... | 138 |
| 21 | Tekniske data..... | 140 |
| 22 | Reservevedler og tilbehør..... | 140 |
| 23 | Kassering..... | 141 |
| 24 | EU-samsvarserklæring..... | 141 |
| 25 | Produsentens samsvarserklæring for UKCA..... | 141 |
| 26 | Sikkerhetsanvisninger for plenlufteren.... | 142 |

1 Forord

Kjære kunde,

vi er glade for at du har valgt STIHL. Vi utvikler og fremstiller våre produkter i topp kvalitet i samsvar med behovene til våre kunder. Dermed skapes produkter med høy pålitelighet selv ved ekstrem belastning.

STIHL står også for topp kvalitet ved servicen. Vår faghandelen sikrer kompetent rådgjøring og opplæring, samt omfattende teknisk omsorg.

STIHL støtter uttrykkelig en bærekraftig og ansvarlig omgang med naturen. Denne bruksanvisningen hjelper deg med å gi ditt STIHL-produkt en lang levetid på trygt og miljøvennlig vis.

Vi takker for din tiltro og ønsker deg god fornøyelse med ditt STIHL-produkt.



Dr. Nikolas Stihl

VIKTIG! MÅ LESE FØR BRUK OG OPPBEVARER.

2 Informasjon om denne bruksanvisningen

2.1 Aktuelle dokumenter

Lokale sikkerhetsforskrifter gjelder.

- ▶ Det er viktig at du i tillegg til denne bruksanvisningen leser, forstår og tar vare på følgende dokumenter:
 - Sikkerhetsanvisninger for batteri STIHL AK
 - Bruksanvisning for laderne STIHL AL 101, 301, 500
 - Sikkerhetsinformasjon for batterier og produkter fra STIHL med innebygd batteri: www.stihl.com/safety-data-sheets

2.2 Merking av advarslene i teksten

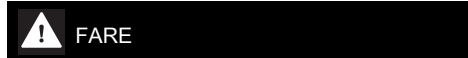

FARE

- Merknaden henviser til farer som fører til alvorlige personskader eller døden.
 - ▶ De angitte tiltakene kan gjøre at alvorlige personskader eller død unngås.

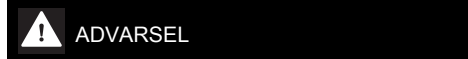

ADVARSEL

- Merknaden henviser til farer som kan føre til alvorlige personskader eller døden.
 - ▶ De angitte tiltakene kan gjøre at alvorlige personskader eller død unngås.

LES DETTE

- Merknaden henviser til farer som kan føre til materielle skader.
 - ▶ De angitte tiltakene kan gjøre at materielle skader unngås.

2.3 Symboler i teksten



Dette symbolet henviser til et kapittel i denne bruksanvisningen.

3 Oversikt

3.1 Plenluftere

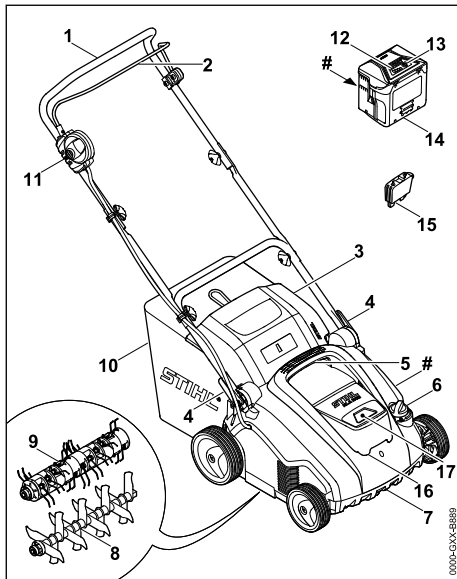

1 Styre

Styret brukes til å holde i, føre og transportere plenlufteren.

2 Koblingsbøyle

Koblingsbøylen brukes sammen med sperreknappen til å koble inn og ut den monterte valsen.

3 Utkastdeksel

Utkastdekslet lukker utkastkanalen.

4 Hurtigstrammer

Hurtigstrammeren brukes til å stille inn og felle sammen styret.

5 Øvre transporthåndtak

Det øvre transporthåndtaket brukes til å bære plenlufteren.

6 Dreiehjul

Dreiehjulet brukes til å stille inn arbeidsdybden.

7 Nedre transporthåndtak

Det nedre transporthåndtaket brukes til å bære og stille opp plenlufteren.

8 Plenluftingsvalse

Plenluftingsvalsen brukes til plenlufing.

9 Mosefjerningsvalse

Mosefjerningsvalsen brukes til mosefjerning.

10 Oppsamler

Oppsamleren fanger opp det løse plenmaterialet.

11 Sperreknapp

Sperreknappen brukes sammen med koblingsbøylen til å koble inn og ut plenlufteren.

12 Lysdioder

Lysdiodene viser batteriets ladetilstand samt eventuelle feil.

13 Trykknapp

Trykknappen aktiverer lysdiodene på batteriet.

14 Batteri

Batteriet forsyner plenlufteren med strøm.

15 Sikringsnøkkel

Sikringsnøkkelen aktiverer plenlufteren.

16 Deksel

Dekselet dekker batteriet og sikringsnøkkelen.

17 Batterirom

Batteriet settes inn i batterirommet.

Merkeplate med maskinnummer

3.2 Symboler

Symbolene kan være plassert på plenlufteren og batteriet, og betyr følgende:



Dette symbolet angir sikringsnøkkelen.



Dette symbolet angir nøkkelåpningen.



1 lysdiode lyser rødt. Batteriet er for varmt eller for kaldt.



4 lysdioder blinker rødt. Det har oppstått en feil på eller et problem med batteriet.



Garantert lydeffektnivå iht. 2000/14/EC i dB(A) for å gjøre det mulig å sammenligne lydutslippene til ulike produkter.



Angivelsen ved siden av symbolet viser til energiinnholdet i batteriet ifølge spesifikasjonen fra celleprodusenten. Energiinnholdet som er tilgjengelig under bruk, er lavere.



Ikke kast produktet sammen med vanlig husholdningsavfall.



Slå på plenlufteren.

4 Sikkerhetsforskrifter

4.1 Varselsymboler

Varselsymbolene på plenlufteren betyr følgende:



Følg alle sikkerhetsanvisninger og forholdsregler.



Det er viktig at du leser, forstår og tar vare på bruksanvisningen.



Bruk beskyttelsesbriller.



Følg sikkerhetsanvisningene og forholdsreglene med hensyn til gjenstander som kan bli slynget opp.



Overhold sikkerhetsavstanden.



Ikke ta på valsen mens den roterer.



Ta ut sikringsnøkkelen hvis det skal tas pause i arbeidet samt før transport, oppbevaring, vedlikehold eller reparasjon.



Beskytt plenlufteren mot regn og fuktighet.



Ta ut batteriet hvis det skal tas pause i arbeidet samt før transport, oppbevaring, vedlikehold eller reparasjon.



Beskytt batteriet mot varme og ild.



Ikke bløtlegg eller utsett batteriet for regn og fuktighet.



Overhold tillatt temperaturområde for batteriet.

4.2 Forskriftsmessig bruk

Plenlufteren STIHL RLA 240.0 har følgende bruksområder:

- med plenluftingsvalsen: plenlufting av gressmatten
- med mosefjerningsvalsen: mosefjerning av gressmatten

Plenlufteren får ikke brukes i regnvær.

Plenlufteren forsynes med strøm fra et STIHL AK-batteri.

STIHL anbefaler å bruke et STIHL AK 20- eller STIHL AK 30-batteri.

▲ ADVARSEL

- Batterier som STIHL ikke har godkjent for bruk med plenlufteren, kan forårsake brann og eksplosjon. Det er fare for alvorlige eller livstruende personskader og materielle skader.
 - ▶ Bruk plenlufteren med et STIHL AK-batteri.
- Ved ikke-forskriftsmessig bruk av plenlufteren eller batteriet kan det oppstå alvorlige eller livstruende personskader i tillegg til materielle skader.
 - ▶ Bruk plenlufteren og batteriet slik det beskrives i denne bruksanvisningen.

4.3 Krav til brukeren

▲ ADVARSEL

- Brukere uten opplæring vil ikke være i stand til å identifisere eller vurdere farer knyttet til plenlufteren og batteriet. Brukeren eller andre personer kan få alvorlige eller livstruende skader.
 - ▶ Det er viktig at du leser, forstår og tar vare på bruksanvisningen.
 - ▶ Hvis plenlufteren eller batteriet skal overlates til noen annen: La bruksanvisningen følge med.
 - ▶ Forsikre deg om at brukeren innfrir følgende krav:
 - Brukeren er uthvilt.
 - Brukeren er fysisk, sensorisk og psykisk i stand til å betjene og arbeide med plenlufteren og batteriet. Brukere med nedsatt fysisk, sensorisk eller psykisk funksjonsevne skal kun bruke gressklipperen under tilsyn eller etter anvisning fra en ansvarlig person.
 - Brukeren er i stand til å identifisere og vurdere farer knyttet til plenlufteren og batteriet.
 - Brukeren er bevisst på at han/hun selv er ansvarlig ved ulykker og skader.
 - Brukeren er myndig eller får yrkesopplæring under tilsyn iht. nasjonale bestemmelser.
 - Brukeren har fått opplæring fra en STIHL forhandler eller fagkyndig før han/hun tar i bruk plenlufteren for første gang.

- Brukeren er ikke påvirket av alkohol, legemidler eller narkotiske stoff.
- ▶ Hvis noe er uklart: Kontakt en STIHL forhandler.

4.4 Bekledning og utstyr

▲ ADVARSEL

- Under arbeidet kan gjenstander bli slynget opp med høy hastighet. Brukeren risikerer å bli skadet.
 - ▶ Bruk tettsittende beskyttelsesbriller. Egnede beskyttelsesbriller er testet og merket iht. standarden EN 166 eller nasjonale forskrifter, og fås kjøpt i butikk.
 - ▶ Ha på deg en langbukse av motstandsdyktig materiale.
- Det kan bli virvlet opp støv under arbeidet. Støv som pustes inn, kan være helseskadelig og utløse allergiske reaksjoner.
 - ▶ Hvis det virvles opp støv: Ha på deg støvmaske.
- Uegnet bekledning kan hekte seg i trær, busker eller selve plenlufteren. Brukere som ikke benytter egnet bekledning, kan få alvorlige skader.
 - ▶ Ha på deg tettsittende klær.
 - ▶ Ikke ha på deg skjerf eller smykker.
- Under rengjøring, vedlikehold eller transport kan brukeren komme i kontakt med valsen. Brukeren risikerer å bli skadet.
 - ▶ Bruk arbeidshansker av motstandsdyktig materiale.
- Uegnet skotøy kan gjøre at brukeren glir. Brukeren risikerer å bli skadet.
 - ▶ Bruk kraftige, heldekkende sko med såler som har god gripeevne.

4.5 Arbeidsområde og omgivelsen

4.5.1 Arbeidsområde og omgivelser

▲ ADVARSEL

- Barn, dyr og personer som tilfeldigvis befinner seg i nærheten, vil ikke være oppmerksomme på eller kunne vurdere farene knyttet til plenlufteren og gjenstander som kan bli slynget opp. Barn, dyr og tilfeldige personer i nærheten kan få alvorlige skader, og det er risiko for materialskader.



- ▶ Pass på at ingen andre (verken personer eller dyr) oppholder seg i arbeidsområdet.

- ▶ Hold avstand til gjenstander.
- ▶ Ikke la plenlufteren stå uten tilsyn.

- ▶ Sørg for at barn ikke kan leke med plenlufteren.
- Ved arbeid i regn risikerer brukeren å gli. Det er fare for alvorlige eller livstruende skader.
 - ▶ Hvis det regner: Ikke arbeid.
- Plenlufteren er ikke vannrett. Ved bruk i regnvær eller når det er vått ute kan det oppstå elektrisk støt. Brukeren kan få alvorlige eller livstruende skader og plenlufteren kan bli skadet.



- ▶ Ikke bruk maskinen i regnvær eller når det er vått ute.

- Elektriske komponenter på plenlufteren kan avgi gnister. I lettantennelige eller eksplosjonsfarlige omgivelser kan gnister føre til brann og eksplosjoner. Det er fare for alvorlige eller livstruende personskader og materielle skader.
 - ▶ Ikke arbeid i lettantennelige eller eksplosjonsfarlige omgivelser.

4.5.2 Batteri

▲ ADVARSEL

- Personer som ikke deltar, barn og dyr kan ikke gjenkjenne eller bedømme farene med batteriet. Personer som ikke deltar, barn og dyr kan bli alvorlig skadet.
 - ▶ Personer som ikke deltar, barn og dyr må holdes unna.
 - ▶ Ikke la batteriet være uten oppsyn.
 - ▶ Sikre at barn ikke kan leke med batteriet.
- Batteriet er ikke beskyttet mot enhver miljøpåvirkning. Dersom batteriet utsettes for bestemte miljøpåvirkninger, kan batteriet ta fyr, eksplodere eller bli skadd. Personer kan bli alvorlig skadet og materielle skader kan oppstå.



- ▶ Batteriet må beskyttes mot varme og ild.
- ▶ Batteriet må ikke kastes i ild.



- ▶ Batteriet skal brukes og oppbevares i temperaturer mellom - 10 °C og + 50 °C.



- ▶ Batteriet må beskyttes mot regn og fuktighet, og må ikke dyppes i væske.

- ▶ Batteriet må holdes unna metalliske smådeleler.
- ▶ Batteriet må ikke utsettes for høyt trykk.
- ▶ Batteriet må ikke utsettes for mikrobløgger.

- ▶ Batteriet må beskyttes mot kjemikalier og salt.

4.6 Sikker tilstand

4.6.1 Plenluftere

Plenlufteren er i sikker stand hvis følgende betingelser er oppfylt:

- Plenlufteren er i uskadet stand.
- Plenlufteren er i ren og tørr stand.
- Betjeningssementene fungerer og har ikke blitt endret på.
- Hvis det skal samles løst plenmateriale i oppsamleren: Oppsamleren må være riktig hektet på.
- Hvis løst plenmateriale skal kastes ut bak: Oppsamleren må være hektet av og utkastdekslet lukket.
- Valsen er riktig montert.
- Det er montert originalt tilbehør fra STIHL på plenlufteren.
- Tilbehøret er riktig montert.

▲ ADVARSEL

- Hvis komponentene ikke er i forskriftsmessig stand, fungerer de ikke lenger som de skal og sikkerhetsanordningene settes ut av drift. Det er fare for alvorlige eller livstruende personskader.
 - ▶ Plenlufteren må være helt uten skader ved bruk.
 - ▶ Hvis plenlufteren er skitten: Rengjør plenlufteren.
 - ▶ Hvis plenlufteren er våt: Tørk plenlufteren.
 - ▶ Det må ikke utføres endringer på plenlufteren.
 - ▶ Hvis betjeningssementene ikke fungerer: Plenlufteren må ikke tas i bruk.
 - ▶ Hvis det skal samles løst plenmateriale i oppsamleren: Hekt på oppsamleren som beskrevet i denne bruksanvisningen.
 - ▶ Monter originalt tilbehør fra STIHL på plenlufteren.
 - ▶ Monter valsen som beskrevet i denne bruksanvisningen.
 - ▶ Monter tilbehør som beskrevet i denne bruksanvisningen eller i bruksanvisningen for tilbehøret.
 - ▶ Ikke stikk gjenstander inn i åpningene på plenlufteren.
 - ▶ Unngå kontakt og kortslutning mellom nøkkelkontakten og metallgjenstander.
 - ▶ Slitte eller skadde varselskilt må skiftes.
 - ▶ Hvis noe er uklart: Kontakt en STIHL-forhandler.

4.6.2 Valsen

Plenluftings- og mosefjerningsvalsene er i sikker stand hvis følgende betingelser er oppfylt:

- Akselen, knivene, fjærkrokene og tilleggsdelene er i uskadet stand.
- Akselen, knivene og fjærkrokene er ikke deformert.
- Valsen er riktig montert.
- Knivene og fjærkrokene er uten grader.
- Knivene er ikke kortere enn minimumslengden,  21.2.

▲ ADVARSEL

- Hvis betingelsene for sikker stand ikke er innfridd, kan deler av knivene og fjærkrokene løsne og bli slengt ut. Det kan oppstå alvorlige personskader
 - ▶ Arbeid kun med kniver, fjærkroker og tilleggsdeler som er i uskadet stand.
 - ▶ Hvis knivene er kortere enn minimumslengden: Skift ut plenluftingsvalsen.
 - ▶ Hvis noe er uklart: Kontakt en STIHL-forhandler.

4.6.3 Batteri

Batteriet er i sikker stand når følgende betingelser er oppfylt:

- Batteriet har ingen skader.
- Batteriet er rent og tørt.
- Batteriet virker og er i uendret stand.

▲ ADVARSEL

- Hvis batteriet ikke er i sikker stand, virker det ikke lenger. Det kan oppstå alvorlige personskader.
 - ▶ Arbeid kun med et uskadet og fungerende batteri.
 - ▶ Ikke lad opp et skadet eller defekt batteri.
 - ▶ Hvis batteriet er skittent eller vått: Rengjør batteriet, og la det tørke.
 - ▶ Ikke gjør endringer på batteriet.
 - ▶ Ikke stikk gjenstander inn i åpningene på batteriet.
 - ▶ Unngå kontakt og kortslutning mellom batteriets elektriske kontakter og metallgjenstander.
 - ▶ Ikke åpne batteriet.
 - ▶ Skift ut slitte eller skadde varselskilt.
- Hvis batteriet er skadet, kan det lekke ut væske. Hvis væsken kommer i kontakt med hud eller øyne, kan dette føre til irritasjoner.
 - ▶ Unngå kontakt med væsken.
 - ▶ Hvis væske har kommet på huden: Vask huden med rikelige mengder vann og såpe.

- ▶ Hvis væske har kommet i øynene: Skyll med rikelige mengder rent vann i minst 15 minutter, og kontakt lege.
- Et skadd eller defekt batteri kan ha uvanlig lukt, avgi røyk eller antenne. Det kan oppstå alvorlige eller livstruende personskader i tillegg til materielle skader.
 - ▶ Hvis batteriet lukter uvanlig eller avgir røyk: Ikke bruk batteriet, og hold det unna brennbare stoffer.
 - ▶ Hvis batteriet er antent: Forsøk å slukke batteriet med en brannslukker eller vann.

4.7 Arbeide

▲ ADVARSEL

- Under enkelte forhold kan det være at brukeren ikke lenger klarer å jobbe konsentrert. Brukeren kan snuble, falle og få alvorlige skader.
 - ▶ Arbeid rolig og konsentrert.
 - ▶ Ved vanskelig lysforhold og dårlig sikt: Plenlufteren må ikke tas i bruk.
 - ▶ Bruk plenlufteren alene.
 - ▶ Vær oppmerksom på eventuelle hindringer.
 - ▶ Ikke vipp plenlufteren.
 - ▶ Sørg for at du alltid står støtt på bakken når du arbeider.
 - ▶ Hvis du blir sliten: Ta en pause fra arbeidet.
 - ▶ Ved plenlufting eller mosefjerning i en skråning: Utfør plenlufting eller mosefjerning på tvers av skråningen.
 - ▶ Unngå plenlufting og mosefjerning i skråninger som er brattere enn 25° (46,6 %).
- Brukeren kan skjære seg på den roterende valsen. Det er fare for alvorlige skader.
 - ▶ Ikke ta på valsen mens den roterer.



- Hvis valsen blokkeres av en gjenstand: Slå av plenlufteren, trekk ut sikringsnøkkelen og ta ut batteriet. Først når dette er gjort, fjerner du gjenstanden.
- Hvis plenlufteren begynner å fungere annerledes/unormalt under arbeidet, kan det tyde på at den ikke lenger er i sikker stand. Det er fare for alvorlige personskader og materielle skader.
 - ▶ Avslutt arbeidet, slå av plenlufteren, trekk ut sikringsnøkkelen, ta ut batteriet og kontakt en STIHL forhandler.
- Plenlufteren kan generere vibrasjon under arbeidet.
 - ▶ Bruk hansker.
 - ▶ Legg inn pauser.

- ▶ Ved mistanke om en kretsløpsforstyrrelse: Kontakt lege.
- Hvis valsen støter på et fremmedlegeme under arbeidet, kan fremmedlegemet eller deler av det bli slynget opp med høy hastighet. Det er fare for personskader og materielle skader.
 - ▶ Fjern fremmedlegemer fra arbeidsområdet.
 - ▶ Marker og unngå hindringer (f.eks. røtter og trestubber).
- Valsen fortsetter å rotere en liten stund etter at koblingsbøylen har blitt sluppet opp. Det kan oppstå alvorlige personskader.
 - ▶ Vent til valsen har sluttet å rotere.
- Hvis den roterende valsen støter på en hard gjenstand, kan det slå gnister. I lettantennelige omgivelser kan gnister føre til brann. Det er fare for alvorlige eller livstruende personskader og materielle skader.
 - ▶ Ikke arbeid i lettantennelige omgivelser.
- Ikke plasser plenlufteren i en skråning, da den kan rulle utilsiktet av gårde. Det er fare for personskader og materielle skader.
 - ▶ Ikke slipp plenlufteren før den står på et flatt underlag der den ikke kan begynne å rulle av seg selv.
- Hvis det festes gjenstander på styret, kan den ekstra vekten føre til at plenlufteren velter. Det er fare for personskader og materielle skader.
 - ▶ Ikke fest gjenstander på styret.

▲ FARE

- Hvis det arbeides nær spenningsførende ledninger, kan valsen komme i kontakt med og skade disse ledningene. Det er fare for alvorlige eller livstruende skader.
 - ▶ Unngå å arbeide nær spenningsførende ledninger.
- Ved arbeid i tordenvær er det fara for å bli truffet av lynet. Det er fare for alvorlige eller livstruende skader.
 - ▶ Ved tordenvær: Ikke arbeid.

4.8 Transport

4.8.1 Transport

▲ ADVARSEL

- Plenlufteren kan velte eller bevege seg under transport. Det kan oppstå personskader og materielle skader.
 - ▶ Slå av plenlufteren.
 - ▶ Vent til valsen har sluttet å rotere.



- ▶ Trekk ut sikringsnøkkelen.



- ▶ Ta ut batteriet.

- ▶ Sett plenlufteren på et jevnt underlag.
- ▶ Still inn transportstilling.
- ▶ Bær plenlufteren over hindringer (f.eks. trappetrinn, kantsteiner).
- ▶ Sikre plenlufteren med strammestroppe, remmer eller nett, slik at den ikke kan velte eller settes i bevegelse.

4.8.2 Batteri

⚠ ADVARSEL

- Batteriet er ikke beskyttet mot enhver miljøpåvirkning. Dersom batteriet utsettes for bestemte miljøpåvirkninger kan batteriet skades, og det kan oppstå materielle skader.
 - ▶ Et skadd batteri skal ikke transporteres.
- Batteriet kan velte eller bevege seg under transporten. Det kan oppstå personskader og materielle skader.
 - ▶ Batteriet skal pakkes slik i forpakningen at det ikke kan bevege seg.
 - ▶ Forpakningen må sikres slik at den ikke kan bevege seg.

4.9 Oppbevaring

4.9.1 Oppbevaring

⚠ ADVARSEL

- Barn har ikke kunnskap om og kan ikke vurdere farer knyttet til plenlufteren. Det kan derfor oppstå alvorlige personskader.



- ▶ Trekk ut sikringsnøkkelen.



- ▶ Ta ut batteriet.

- ▶ Oppbevar plenlufteren utenfor rekkevidde for barn.
- Metalldelene og elektriske kontakter på plenlufteren kan ruste som følge av fuktighet. Plenlufteren kan bli skadet.



- ▶ Trekk ut sikringsnøkkelen.



- ▶ Ta ut batteriet.

- ▶ Oppbevar plenlufteren i ren og tørr stand.

4.9.2 Batteri

⚠ ADVARSEL

- Barn har ikke kunnskap om og kan ikke vurdere farer knyttet til batteriet. Barn kan få alvorlige personskader.
 - ▶ Oppbevar batteriet utenfor rekkevidde for barn.
- Batteriet er ikke beskyttet mot all påvirkning fra omgivelsene. Hvis batteriet utsettes for bestemte påvirkninger fra omgivelsene, kan det påføres ugjenopprettelige skader.
 - ▶ Oppbevar batteriet i ren og tørr stand.
 - ▶ Oppbevar batteriet i et lukket rom.
 - ▶ Batteriet skal oppbevares adskilt fra plenlufteren.
 - ▶ Hvis batteriet oppbevares i laderen: Koble fra strømledningen og oppbevar batteriet i en ladetilstand på mellom 40 % og 60 % (2 LED-lamper lyser grønt).
 - ▶ Oppbevar batteriet ved temperaturer mellom -10 °C og +50 °C.

4.10 Rengjøre, vedlikeholde og reparere

⚠ ADVARSEL

- Hvis sikringsnøkkelen og batteriet er satt inn under rengjøring, vedlikehold eller reparasjon, kan plenlufteren bli startet utilsiktet. Det er fare for alvorlige personskader og materielle skader.

- ▶ Vent til valsen har sluttet å rotere.



- ▶ Trekk ut sikringsnøkkelen.



- ▶ Ta ut batteriet.

- Sterke rengjøringsmidler samt rengjøring med en vannstråle eller spisse gjenstander kan føre til skader på plenlufteren, valsene og batteriet. Hvis plenlufteren, valsene og batteriet ikke blir riktig rengjort, kan ikke komponentene lenger fungere riktig, og sikkerhetsanordningene settes ut av drift. Det kan oppstå alvorlige personskader.
 - ▶ Rengjør plenlufteren, valsene og batteriet som beskrevet i denne bruksanvisningen.

- Hvis plenlufteren, valsene eller batteriet ikke blir riktig vedlikeholdt eller reparert, kan ikke komponentene lenger fungere riktig, og sikkerhetsanordningene settes ut av drift. Det er fare for alvorlige eller livstruende personskader.
 - ▶ Ikke utfør vedlikeholds- eller reparasjonsarbeider på plenlufteren eller batteriet på egen hånd.
 - ▶ Hvis det må utføres vedlikeholds- eller reparasjonsarbeider på plenlufteren eller batteriet: Kontakt en STIHL-forhandler.
 - ▶ Vedlikehold valsene som beskrevet i denne bruksanvisningen.
- Knivene og fjærkrokene kan komme i bevegelse når valsene rengjøres, vedlikeholdes eller repareres. Brukeren kan skjære seg på de skarpe skjærekantene og skade seg.
 - ▶ Bruk arbeidshansker i robust materiale.

5 Gjøre plenlufteren klar til bruk

5.1 Gjøre plenlufteren klar til bruk

Utfør følgende trinn før hver bruk:

- ▶ Fjern emballasjen og transportsikringene.
- ▶ Kontroller at følgende komponenter er i sikker stand:
 - Plenluffer, 4.6.
 - Valser, 4.6.2.
 - Batteri, 4.6.3.
- ▶ Kontroller batteriet, 12.3.
- ▶ Lad batteriet helt opp, 6.1.
- ▶ Rengjør plenlufteren, 17.
- ▶ Kontroller valsene, 12.2.
- ▶ Monter styret, 7.1
- ▶ Kontroller at det ikke ligger valser i transportrommet, 7.2.
- ▶ Fell opp og still inn styret, 8.1.
- ▶ Hvis det skal samles løst plenmateriale i oppsamleren: Hekt på oppsamleren, 7.3.2.
- ▶ Hvis løst plenmateriale skal kastes ut bak: Hekt av oppsamleren, 7.3.3.
- ▶ Still inn arbeidsdybden, 13.2.
- ▶ Kontroller betjeningselementene, 12.1.
- ▶ Hvis trinnene ikke kan gjennomføres: Ikke bruk plenlufteren. Kontakt en STIHL forhandler.

6 Lade batteriet og LEDer

6.1 Lade opp batteriet

Ladetiden avhenger av faktorer som f.eks. batteri- og omgivelsestemperaturen. Den faktiske ladetiden kan avvike fra den angitte ladetiden.

Du kan lese mer om ladetiden på www.stihl.com/charging-times.

- ▶ Lad opp batteriet slik det beskrives i bruksanvisningen for laderne STIHL AL 101, 301, 500.

6.2 Visning av ladetilstanden

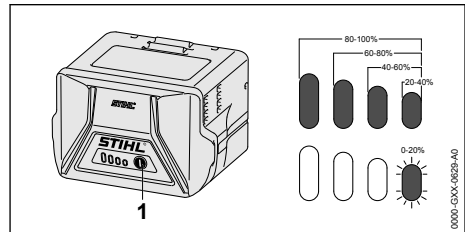

- ▶ Trykk trykknappen (1). LEDene lyser i ca. 5 sekunder grønt og viser ladetilstanden.
- ▶ Hvis høyre LED blinker grønt: Lade batteriet.

6.3 Lysdioder på batteriet

Lysdiodene kan vise batteriets ladetilstand eller eventuelle feil. Lysdiodene kan lyse eller blinke grønt eller rødt.

Hvis lysdiodene lyser eller blinker grønt, vises ladetilstanden.

- ▶ Hvis lysdiodene lyser eller blinker rødt: Utbedre feil/problemer, 20.1.

Det har oppstått en feil på eller et problem med plenlufteren eller batteriet.

7 Sette sammen plenlufteren

7.1 Montere styret

- ▶ Slå av plenlufteren, trekk ut sikringsnøkkelen og ta ut batteriet.
- ▶ Sett plenlufteren på et jevnt underlag.

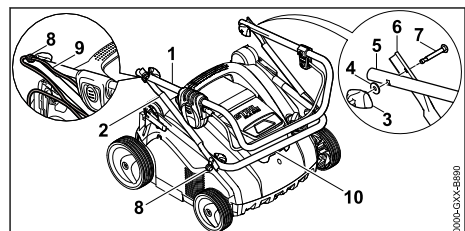

- ▶ Skyv holderen (8) på skruene (7).
- ▶ Juster styreoverdelen (1) og midtre styredel (2) slik at hullene flukter.
- ▶ Sett inn og juster skruen (7) slik at skruhodet ligger inntil midtre styredel (2) på begge sider.
- ▶ Legg skiven (4) på skruen (7).
- ▶ Skru inn vingemutteren (3).

- ▶ Juster styreunderdelen (10) og midtre styredel (2) slik at hullene flukter.
- ▶ Sett inn og juster skruen (7) slik at skruhodet ligger inntil midtre styredel (2) på begge sider.
- ▶ Legg skiven (4) på skruen (7).
- ▶ Skru inn vingemutteren (3).
- ▶ Trykk ledningen (9) inn i holderen (8).

Styret trenger ikke å demonteres igjen.

7.2 Ta mosefjerningsvalse ut av transportrommet før første-gangsbruk

- ▶ Slå av plenlufteren, trekk ut sikringsnøkkelen og ta ut batteriet.
- ▶ Sett plenlufteren på et jevnt underlag.

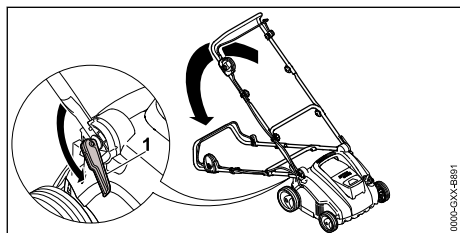

- ▶ Åpne hurtigstrammeren (1), og legg styret bakover.
- ▶ Hold i plenlufteren etter nedre transporthåndtak og sett den på høykant.

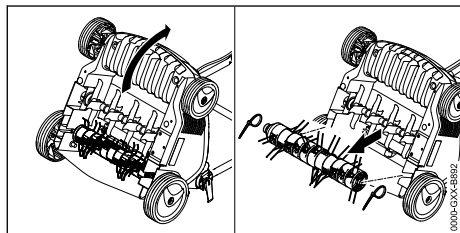

- ▶ Fjern buntebåndet.
- ▶ Trekk mosefjerningsvalse ut av transportrommet og oppbevar den på et trygt sted.

7.3 Sette sammen, hekte på og hekte av oppsamleren

7.3.1 Sette sammen oppsamleren

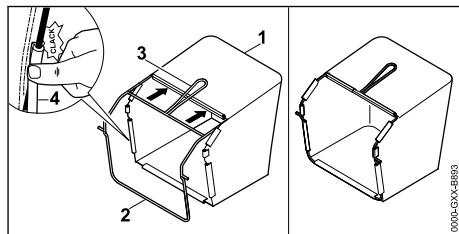

- ▶ Trekk tekstilet (1) over rammen (2) slik at bunnplaten befinner seg under og håndtaket (3) på utsiden av tekstilet.
- ▶ Trykk plastprofilen (4) på rammen. Plastprofilen klikker på plass.

7.3.2 Hekte på oppsamleren

- ▶ Slå av plenlufteren.

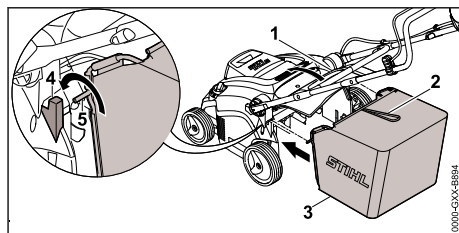

- ▶ Åpne utkastdekselet (1) og hold det oppe.
- ▶ Hold i håndtaket (2) på oppsamleren (3) og hekt akselen (5) i festet (4).
- ▶ Legg bak utkastdekselet (1) på oppsamleren (3).

7.3.3 Hekte av oppsamleren

- ▶ Slå av plenlufteren.
- ▶ Sett plenlufteren på et jevnt underlag.
- ▶ Åpne utkastdekselet, og hold det oppe.
- ▶ Hold i håndtaket på oppsamleren for å ta den av oppover.
- ▶ Lukk utkastdekselet.

8 Stille inn plenlufteren for brukeren

8.1 Felle opp og stille inn styret

- ▶ Slå av plenlufteren, trekk ut sikringsnøkkelen og ta ut batteriet.
- ▶ Sett plenlufteren på et jevnt underlag.

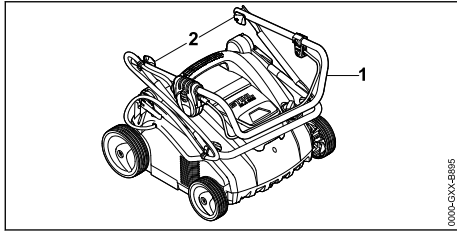

- ▶ Fell opp styreoverdelen (1).
- ▶ Stram vingemutterne (2).

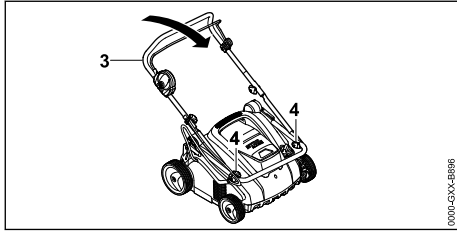

- ▶ Felle opp midtre styredel (3).
- ▶ Stram vingemutterne (4).

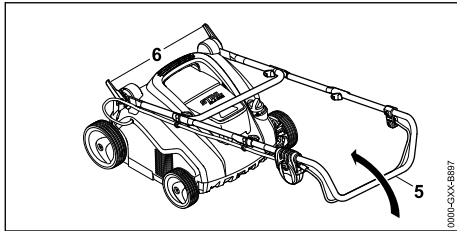

- ▶ Åpne hurtigstrammeren (6).
- ▶ Fell opp styret (5) helt.

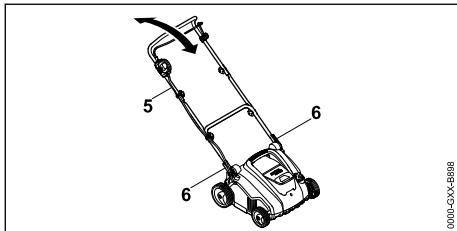

- ▶ Juster styret (5) i ønsket posisjon og fest det med hurtigstrammeren (6).

8.2 Felle sammen styret

- ▶ Slå av plenlufteren, trekk ut sikringsnøkkelen og ta ut batteriet.
- ▶ Sett plenlufteren på et jevnt underlag.
- ▶ Åpne hurtigstrammeren.
- ▶ Fell styret forover og pass på at ledningen ikke kommer i klem.

9 Sette inn og ta ut batteriet

9.1 Montere batteriet

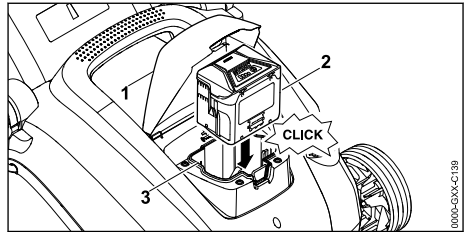

- ▶ Åpne dekslet (1) til det stopper, og hold det der.
- ▶ Trykk batteriet (2) inn i batterirommet (3) så langt det går. Batteriet (2) klikker på plass og er låst.
- ▶ Lukk dekslet (1).

9.2 Ta ut batteriet

- ▶ Sett plenlufteren på et jevnt underlag.

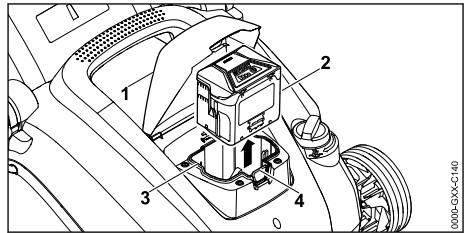

- ▶ Åpne dekselet (1) til det stopper, og hold det der.
- ▶ Trykk ned sperrearmen (4). Batteriet (2) er låst opp.
- ▶ Ta ut batteriet (2).
- ▶ Lukk dekselet (1).

10 Sette inn og trekke ut sikringsnøkkelen

10.1 Sette inn sikringsnøkkelen

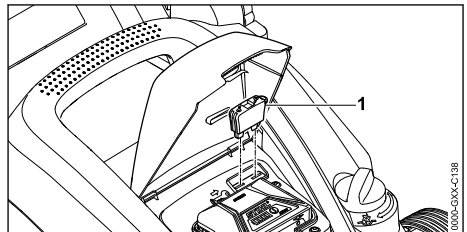

- ▶ Åpne dekselet (1) til det stopper, og hold det der.
- ▶ Sett sikringsnøkkelen (2) i nøkkelåpningen (3).

- ▶ Lukk dekselet (1).

10.2 Trekke ut sikringsnøkkelen

- ▶ Åpne dekselet til det stopper, og hold det der.
- ▶ Trekk ut sikringsnøkkelen.
- ▶ Lukk dekselet.
- ▶ Oppbevar sikringsnøkkelen utilgjengelig for barn.

11 Slå på og av plenlufteren

11.1 Slå på plenlufteren

- ▶ Sett plenlufteren på et jevnt underlag.

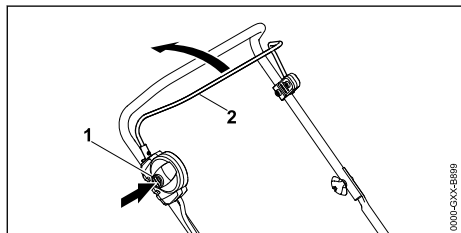

- ▶ Trykk og hold inne sperreknappen (1) med høyre hånd.
- ▶ Bruk venstre hånd til å trekke koblingsbøylen (2) helt mot styret, og hold bøylen slik at du har tommelen rundt styret. Valsen roterer.
- ▶ Slipp opp sperreknappen (1).
- ▶ Hold i styret og koblingsbøylen (2) med høyre hånd, slik at du har tommelen rundt styret.

11.2 Slå av plenlufteren

- ▶ Slipp koblingsbøylen.
- ▶ Vent til valsen har sluttet å rotere.
- ▶ Hvis valsen fortsetter å rotere: Trekk ut sikringsnøkkelen, ta ut batteriet og kontakt en STIHL forhandler. Plenlufteren er defekt.

12 Kontrollere plenlufteren og batteriet

12.1 Kontrollere betjeningselementene

Sperreknapp og koblingsbøyle

- ▶ Trekk ut sikringsnøkkelen.
- ▶ Ta ut batteriet.
- ▶ Trykk og slipp sperreknappen.
- ▶ Trekk koblingsbøylen helt mot styret, og slipp den igjen.
- ▶ Hvis sperreknappen eller koblingsbøylen går tregt eller ikke spretter tilbake til utgangsposisjonen: Ikke bruk plenlufteren. Kontakt en STIHL forhandler. Sperreknappen eller koblingsbøylen er defekt.

sjonen: Ikke bruk plenlufteren. Kontakt en STIHL forhandler. Sperreknappen eller koblingsbøylen er defekt.

Slå på plenlufteren

- ▶ Sett inn sikringsnøkkelen.
- ▶ Sett inn batteriet.
- ▶ Trykk og hold inne sperreknappen med høyre hånd.
- ▶ Bruk venstre hånd til å trekke koblingsbøylen helt mot styret. Hold bøylen slik at du har tommelen rundt styret. Valsen roterer.
- ▶ Hvis 3 lysdioder blinker rødt: Trekk ut sikringsnøkkelen, ta ut batteriet og kontakt en STIHL forhandler. Det har oppstått en feil på eller et problem med plenlufteren.
- ▶ Hvis valsen ikke roterer: Slå av plenlufteren, trekk ut sikringsnøkkelen, ta ut batteriet og kontakt en STIHL forhandler. Plenlufteren er defekt.
- ▶ Slipp opp sperreknappen og koblingsbøylen. Etter en kort stund slutter valsen å rotere.
- ▶ Hvis valsen fortsetter å rotere: Trekk ut sikringsnøkkelen, ta ut batteriet og kontakt en STIHL forhandler. Plenlufteren er defekt.

12.2 Kontrollere valsene

- ▶ Slå av plenlufteren, trekk ut sikringsnøkkelen og ta ut batteriet.
- ▶ Sett plenlufteren på et jevnt underlag.
- ▶ Sett opp plenlufteren, 17.1.

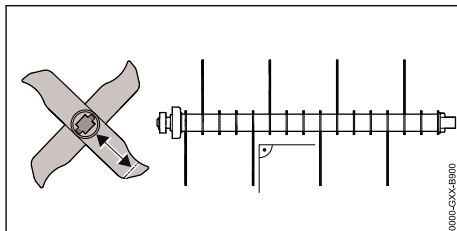

- ▶ Kontroller lengden på knivene. Minimumslengden til knivene er avmerket.
- ▶ Hvis minimumslengden er underskredet: Skift ut valsen, 21.2.
- ▶ Hvis knivene er bøyd: Kontakt en STIHL forhandler.
- ▶ Hvis noe er uklart: Kontakt en STIHL forhandler.

12.3 Kontroller batteriet

- ▶ Trykk trykknappen på batteriet. LEDene lyser eller blinker.

- ▶ Hvis LEDene ikke lyser eller blinker: Ikke bruk batteriet og oppsøk en STIHL fagforhandler. Det er en feil i batteriet.

13 Arbeide med plenlufteren

13.1 Holde i og føre plenlufteren

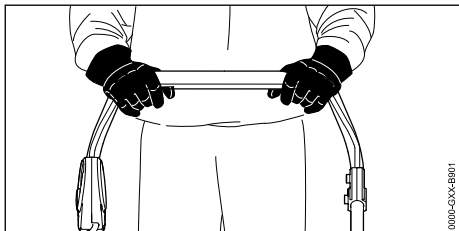

- ▶ Hold i styret med begge hender slik at du har tommelen rundt styret.

13.2 Stille inn arbeidsdybde og transportstilling

Arbeidsdybden kan stilles inn trinnløst.

Stille inn arbeidsdybden

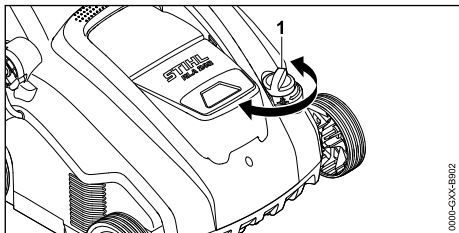

- ▶ Sett dreihjulet (1) i ønsket stilling. Valsen hever og senker seg.

Stille inn transportstilling

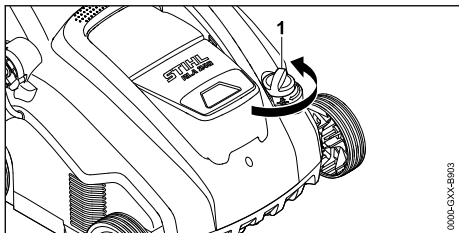

- ▶ Drei dreihjulet (1) mot urviseren til høyeste posisjon. Valsen hever seg og berører ikke lenger bakken.

13.3 Klargjøre gressmatten

Jo kortere gresset er klipt, desto lettere er det å bearbeide plenen med plenlufteren. Anbefalt gresshøyde er mellom 2 og 3 cm.

- ▶ Fjern gjenstander fra arbeidsområdet.
- ▶ Marker hindringer (f.eks. røtter og trestubber) som ikke lar seg fjerne.
- ▶ Hvis gresset er høyere enn 3 cm: Klipp gresset.

13.4 Plenlufting og mosefjerning



Plenlufting med plenluftingsvalsene

Ved plenlufting blir gressroten (gressrotsonen) risset i for å fjerne ugress, gammelt klippemateriale / gressavfall og sammenfiltret gress.

- ▶ Still inn arbeidsdybden.
 - ▶ Sett valsen i høyeste posisjon før du begynner.
 - ▶ Senk valsen sakte for å risse forsiktig i jorden (jordsmonnet). Anbefalt dybde er mellom 2 og 3 mm.
- Gressrøttene blir ikke skadet.
- ▶ Skyv plenlufteren sakte og kontrollert forover.
- ▶ Unngå å bruke den lenge på samme sted.

Mosefjerning med mosefjerningsvalsene

Ved mosefjerning blir sammenfiltret gress og den overskytende mosen som ble løst ved plenluftingen, kjemmet nøye ut av plenen.

- I tillegg motvirker man pakking av jorden (jordsmonnet) og surstoffmangelen dette fører til.
- ▶ Still inn arbeidsdybden.
 - ▶ Sett valsen i høyeste posisjon før du begynner.
 - ▶ Senk valsen sakte inntil fjærkrokene berører jorden.
- ▶ Skyv plenlufteren sakte og kontrollert forover.
- ▶ Unngå å bruke den lenge på samme sted.

13.5 Tømme oppsamleren

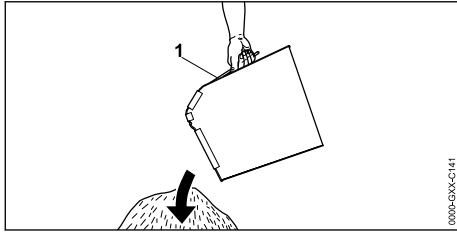

- ▶ Hold i håndtaket på oppsamleren (1) for å ta den av oppover.
- ▶ Tøm oppsamleren (1).

14 Etter arbeidet

14.1 Etter endt arbeid

- ▶ Slå av plenlufteren, trekk ut sikringsnøkkelen og ta ut batteriet.
- ▶ Sett plenlufteren på et jevnt underlag.
- ▶ Hvis plenlufteren er våt: La plenlufteren tørke.
- ▶ Rengjør plenlufteren.

Pløie av gressmatten etter plenlufing

- ▶ Vær nøye med å fjerne kultiveringsmateriale fra gressmatten.
- ▶ Gjødse gressmatten, og eventuelt så ut på nytt på bare steder.
- ▶ Vann gressmatten godt.

Pløie av gressmatten etter mosefjerning

- ▶ Vær nøye med å fjerne planterester fra gressmatten.
- ▶ Vann gressmatten godt.

15 Transport

15.1 Transport av plenlufteren

- ▶ Slå av plenlufteren.
- ▶ Trekk ut sikringsnøkkelen og ta ut batteriet.
- ▶ Sett plenlufteren på et jevnt underlag.
- ▶ Hekt av oppsamleren.
- ▶ Still inn transportstilling.

Skyv plenlufteren

- ▶ Skyv plenlufteren sakte og kontrollert forover.

Bæring av plenlufteren

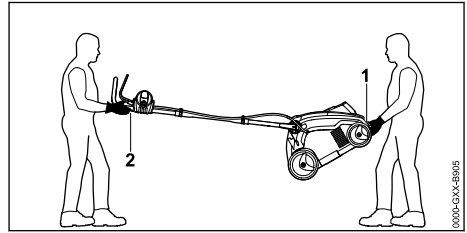

- ▶ Hvis plenlufteren bæres med utfelt styre:
 - ▶ Bruk arbeidshansker i robust materiale.
 - ▶ Én person holder med begge hender i det nedre bærehåndtaket (1) på plenlufteren, mens en annen person holder med begge hender i styret (2).
 - ▶ Løft og bær plenlufteren sammen.

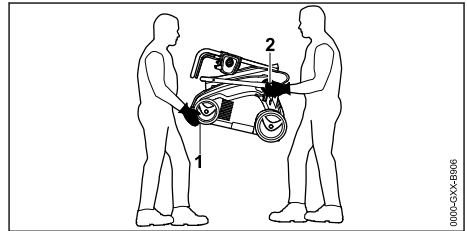

- ▶ Hvis plenlufteren bæres med innfelt styre:
 - ▶ Fell sammen styret.
 - ▶ Bruk arbeidshansker i robust materiale.
 - ▶ Én person holder med begge hender i det nedre bærehåndtaket (1) foran på plenlufteren, mens en annen person holder med begge hender i festene på styreunderdelen (2).
 - ▶ Løft og bær plenlufteren sammen.

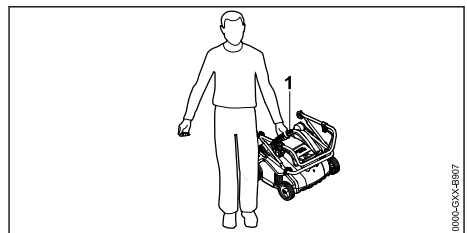

- ▶ Hvis plenlufteren skal bæres av én person:
 - ▶ Fell sammen styret.
 - ▶ Hold plenlufteren i det øvre bærehåndtaket (1).
 - ▶ Løft og bær plenlufteren.

Transport av plenlufteren i et kjøretøy

- ▶ Plenlufteren må sikres slik at den ikke kan velte eller komme i bevegelse.

15.2 Transportere batteriet

- ▶ Slå av plenlufteren og ta ut batteriet.
- ▶ Kontroller at batteriet er i sikker stand.
- ▶ Pakk batteriet slik at det ikke kan bevege på seg i emballasjen.
- ▶ Sikre emballasjen slik at den ikke kan bevege på seg.

Batteriet må transporteres i henhold til kravene for transport av farlig gods. Batteriet er klassifisert som UN 3480 (litium-ion-batteri), og er testet i henhold til UN-håndboken for testing og kriterier, del III, underavsnitt 38.3.

Transportretningslinjene finnes på www.stihl.com/safety-data-sheets.

16 Oppbevaring

16.1 Oppbevare plenlufteren

- ▶ Slå av plenlufteren, trekk ut sikringsnøkkelen og ta ut batteriet.
- ▶ Sett plenlufteren på et jevnt underlag.
- ▶ Still inn transportstilling.
- ▶ Oppbevar plenlufteren på en måte som innfrir følgende betingelser:
 - Plenlufteren er utenfor rekkevidde for barn.
 - Plenlufteren er i ren og tørr stand.

16.2 Oppbevaring av batteriet

STIHL anbefaler å oppbevare batteriet i en ladetilstand på mellom 40 % og 60 % (2 lysdioder lyser grønt).

- ▶ Oppbevar batteriet på en måte som innfrir følgende betingelser:
 - Batteriet oppbevares utenfor rekkevidde for barn.
 - Batteriet er rent og tørt.
 - Batteriet oppbevares i et lukket rom.
 - Batteriet oppbevares adskilt fra plenlufteren.
 - Hvis batteriet oppbevares i laderen: Koble fra strømedningen og oppbevar batteriet i en ladetilstand på mellom 40 % og 60 % (2 LED-lamper lyser grønt).
 - Batteriet oppbevares ved temperaturer mellom -10 °C og +50 °C.

LES DETTE

- Hvis batteriet ikke oppbevares i tråd med instruksjonene i denne bruksanvisningen, kan batteriet påføres ugenopprettelig skader gjennom dyputladning.
 - ▶ Hvis batteriet er utladet, må du lade det opp før du setter det bort til oppbevaring. STIHL anbefaler å oppbevare batteriet i en ladetilstand på mellom 40 % og 60 % (2 LED-lamper lyser grønt).
 - ▶ Batteriet skal oppbevares adskilt fra plenlufteren.

17 Rengjøring

17.1 Sette opp plenlufteren

- ▶ Slå av plenlufteren, trekk ut sikringsnøkkelen og ta ut batteriet.
- ▶ Sett plenlufteren på et jevnt underlag.
- ▶ Still inn transportstilling.
- ▶ Hekt av oppsamleren.

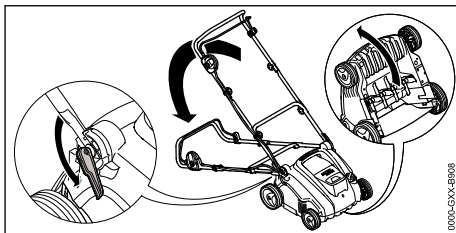

- ▶ Sett styret på laveste nivå,  8.1
- ▶ Trykk ned styret med venstre hånd og hold det der.
- ▶ Hold i nedre transporthåndtak med høyre hånd og sett plenlufteren på høykant.

17.2 Rengjøre plenlufteren

- ▶ Slå av plenlufteren, trekk ut sikringsnøkkelen og ta ut batteriet.
- ▶ Sett plenlufteren på et jevnt underlag.
- ▶ Rengjør plenlufteren med en fuktig klut.
- ▶ Rengjør utkastkanalen med en myk børste eller fuktig klut.
- ▶ Fjern fremmedlegemer fra batterisjakten, og rengjør batterisjakten med en fuktig klut.
- ▶ Rengjør de elektriske kontaktene i batterisjakten med en pensel eller myk børste.
- ▶ Rengjør ventilasjonsslissene med en børste.
- ▶ Sett opp plenlufteren.
- ▶ Rengjør området rundt valsen med en myk børste eller fuktig klut.

17.3 Rengjøre batteriet

- ▶ Rengjør batteriet med en fuktig klut.

18 Vedlikeholde

18.1 Vedlikeholdsintervaller

Vedlikeholdsintervallene avhenger av omgivel-
sesforholdene og arbeidsbetingelsene. STIHL
anbefaler følgende vedlikeholdsintervaller:

Etter hver femte gang det har blitt skiftet valser.

- ▶ Få festeskruene i valsen byttet ut hos en STIHL forhandler.

Årlig

- ▶ Få plenlufteren vedlikeholdt hos en STIHL forhandler.

18.2 Demontere og montere valsen

18.2.1 Demontere valsen

- ▶ Slå av plenlufteren, trekk ut sikringsnøkkelen og ta ut batteriet.
- ▶ Sett opp plenlufteren.

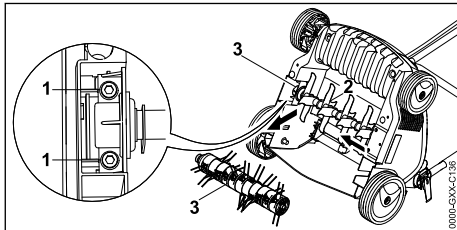

- ▶ Skru ut skruene (1).
- ▶ Ta av den monterte valsen (3) sammen med holderen (2).

18.2.2 Montere valsen

- ▶ Slå av plenlufteren, trekk ut sikringsnøkkelen og ta ut batteriet.
- ▶ Sett opp plenlufteren.

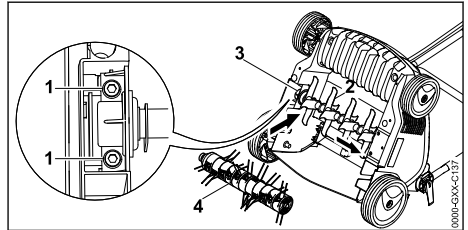

- ▶ Sett plenluftingsvalsen (2) eller mosejerningsvalsen (4) inn i festet sammen med holderen (3).
- ▶ Skru inn og stram godt skruene (1).

19 Reparere

19.1 Reparere plenlufteren og batteriet

Brukeren får ikke reparere plenlufteren, batteriet og valsene på egen hånd.

- ▶ Hvis det har oppstått skader på plenlufteren, batteriet eller valsene: Ikke bruk plenlufteren, batteriet eller valsene. Kontakt en STIHL forhandler.
- ▶ Hvis et varselskilt har blitt uleselig eller skadet: Få varselskiltet byttet ut hos en STIHL forhandler.

20 Utbedre feil

20.1 Utbedre feil/problemer på plenlufteren eller batteriet

| Feil/problem | Lysdioder på batteriet | Årsak | Tiltak |
|---|---------------------------|--|--|
| Plenlufteren er slått på, men går ikke. | 1 lysdiode blinker grønt. | Batteriets ladetilstand er for lav. | ▶ Lad opp batteriet. |
| | 1 lysdiode lyser rødt. | Batteriet er for varmt eller for kaldt. | ▶ Trekk ut sikringsnøkkelen. ▶ Ta ut batteriet. ▶ Varm opp eller kjøøl ned batteriet. |
| | 3 lysdioder blinker rødt. | Det har oppstått en feil på eller et problem med plenlufteren. | ▶ Trekk ut sikringsnøkkelen. ▶ Ta ut batteriet. ▶ Rengjør kontaktene i batterirommet. ▶ Sett inn batteriet. ▶ Slå på plenlufteren. ▶ Hvis 3 lysdioder fortsatt blinker rødt: Ikke bruk plenlufteren. Kontakt en STIHL forhandler. |
| | 3 lysdioder lyser rødt. | Plenlufteren er for varm. | ▶ Trekk ut sikringsnøkkelen. ▶ Ta ut batteriet. ▶ Avkjøl plenlufteren. |

| Feil/problem | Lysdioder på batteriet | Årsak | Tiltak |
|--|---------------------------|--|--|
| | 4 lysdioder blinker rødt. | Det har oppstått en feil på eller et problem med batteriet. | <ul style="list-style-type: none"> ▶ Ta ut og sett inn igjen batteriet. ▶ Slå på plenlufteren. ▶ Hvis 4 lysdioder fortsatt blinker rødt: Ikke bruk batteriet. Kontakt en STIHL forhandler. |
| | | Den elektriske forbindelsen mellom plenlufteren og batteriet er brutt. | <ul style="list-style-type: none"> ▶ Trekk ut sikringsnøkkelen. ▶ Ta ut batteriet. ▶ Rengjør kontaktene i batterirommet. ▶ Sett inn sikringsnøkkelen. ▶ Sett inn batteriet. |
| | | Plenlufteren eller batteriet er fuktig. | <ul style="list-style-type: none"> ▶ Trekk ut sikringsnøkkelen. ▶ Ta ut batteriet. ▶ Rengjør plenlufteren. ▶ La plenlufteren eller batteriet tørke. |
| | | Valsen har for stor motstand. | <ul style="list-style-type: none"> ▶ Reduser arbeidsdybden. ▶ Kontroller gresshøyden og eventuelt klipp gresset. |
| | | Området rundt valsen er tilstoppet. | <ul style="list-style-type: none"> ▶ Rengjør plenlufteren. |
| Plenlufteren slår seg av under drift. | 3 lysdioder lyser rødt. | Plenlufteren er for varm. | <ul style="list-style-type: none"> ▶ Trekk ut sikringsnøkkelen. ▶ Ta ut batteriet. ▶ Avkjøl plenlufteren. ▶ Rengjør plenlufteren. ▶ Ikke start plenlufteren gjentatte ganger i løpet av kort tid. ▶ Reduser arbeidsdybden. ▶ Bruk plenlufting eller mosefjerning på kort gress. |
| | | Valsen er blokkert. | <ul style="list-style-type: none"> ▶ Trekk ut sikringsnøkkelen. ▶ Ta ut batteriet. ▶ Rengjør plenlufteren. |
| | | Det har oppstått en elektrisk feil / et elektrisk problem. | <ul style="list-style-type: none"> ▶ Ta ut og sett inn igjen batteriet. ▶ Slå på plenlufteren. |
| Plenlufteren vibrerer kraftig under drift. | | Skrueene på valseholderen er løse. | <ul style="list-style-type: none"> ▶ Stram skruene godt. |
| | | Valsen er ikke riktig avbalansert. | <ul style="list-style-type: none"> ▶ Kontakt en STIHL forhandler. |
| Arbeidstiden til plenlufteren er for kort. | | Batteriet er ikke helt oppladet. | <ul style="list-style-type: none"> ▶ Lad batteriet helt opp. |
| | | Batteriet har overskredet sin maksimale levetid. | <ul style="list-style-type: none"> ▶ Skift ut batteriet. |
| | | Området rundt valsen er tilstoppet. | <ul style="list-style-type: none"> ▶ Rengjør plenlufteren. |
| | | Valsen er sløv eller slitt. | <ul style="list-style-type: none"> ▶ Kontroller valsen. |
| | | Valsen har for stor motstand. | <ul style="list-style-type: none"> ▶ Reduser arbeidsdybden. ▶ Bruk plenlufting eller mosefjerning på kort gress. |
| Batteriet kiler seg i batterirommet | | Føringene eller de elektriske kontaktene i | <ul style="list-style-type: none"> ▶ Rengjør plenlufteren. |

| Feil/problem | Lysdioder på batteriet | Årsak | Tiltak |
|---|---------------------------|--|--|
| når det settes inn. | | batterierommet er tils-musset. | |
| Ladingen starter ikke når batteriet er satt inn i lade- ren. | 1 lysdiode lyser rødt. | Batteriet er for varmt eller for kaldt. | ► La batteriet bli stående i laderen. Ladingen starter automatisk så snart til- latt temperaturområde er nådd. |

21 Tekniske data

21.1 Plenluffer STIHL RLA 240.0

- Tillatt batteri: STIHL AK
- Vekt uten batteri: 14 kg
- Maksimalt innhold i oppsamlere: 50 l
- Arbeidsbredde: 34 cm
- Turtall: 3500/min
- Arbeidsdybde: trinnløs, justeringsområde 15 mm

21.2 Valser

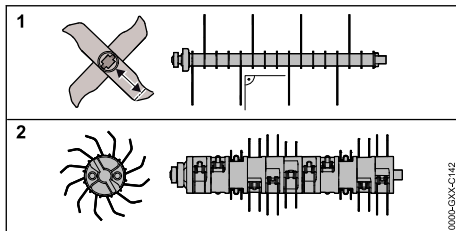

Plenluftingsvalse

- 16 kniver som sitter fast

Mosefjerningsvalse

- 11 x 2 bevegelige fjærkroker

21.3 Batteri STIHL AK

- Batteriteknologi: Litium-ioner
- Spenning: 36 V
- Kapasitet i Ah: se typeskilt
- Energiinnhold i Wh: se typeskilt
- Vekt i kg: se typeskilt
- Tillatt temperaturområde for bruk og oppbe-
varing: - 10 °C til + 50 °C

21.4 Lyd- og vibrasjonsverdier

K-verdien for lydtryknivået er 3 dB(A). K-ver-
dien for lydeffektnivået er 3,2 dB(A). K-ver-
dien for vibrasjonsverdien er 2,4 m/s².

- Målt lydtryknivå L_{pA} iht. EN 50636-2-92: 75
dB(A)
- Garantert lydeffektnivå L_{WA} iht. 2000/14/
EC / S.I. 2001/1701: 92 dB(A)
- Vibrasjonsverdi a_{hw} iht. EN ISO 20643,
EN 50636-2-92, styre: 4,8 m/s²

De angitte vibrasjonsverdiene er målt med en
standardisert testmetode og kan brukes til å
sammenligne elektrisk utstyr. De faktiske vibra-
sjonsverdiene kan avvike fra de angitte verdiene
avhengig av type bruk. De angitte vibrasjonsver-
diene kan brukes til å gjøre en innledende vurde-
ring av vibrasjonsbelastningen. Den faktiske
vibrasjonsbelastningen må vurderes. Tidsperio-
dene når det elektriske utstyret er slått av eller er
slått på, men kjører uten belastning, kan her tas
med i beregningen.

Du kan lese mer om hvordan arbeidsgiverfor-
skrift 2002/44/EC Vibrasjon og S.I. 2005/1093
innfris på www.stihl.com/vib.

21.5 Normativ informasjon

STIHL Tirol GmbH
Hans Peter Stihl-Straße 5
6336 Langkampfen

Østerrike

bekrefter at maskinen er i samsvar med forskrif-
tene som implementerer følgende standarder
IEC 60335-1 og IEC 60335-2-92.

21.6 REACH

REACH betegner en EF-forordning for registre-
ring, vurdering og godkjenning av kjemikalier.

Informasjon om oppfyllelse av REACH forordnin-
gen er angitt under www.stihl.com/reach.

22 Reservedeler og tilbehør

22.1 Reservedeler og tilbehør

STIHL Disse symbolene identifiserer STIHL
reservedeler og originalt STIHL tilbe-
hør.

STIHL anbefaler å bruke STIHL reservedeler og
originalt STIHL tilbehør.

Reservedeler og tilbehør fra andre produsenter
kan ikke vurderes av STIHL med hensyn til påli-
telighet, sikkerhet og egnethet til tross for
løpende markedsobservasjon og STIHL kan ikke
garantere for deres bruk.

Originale STIHL reservedeler og originalt STIHL tilbehør fås kjøpt hos en STIHL fagforhandler.

23 Kassering

23.1 Kassere plenlufferen og batteriet

Kontakt de ansvarlige lokale myndighetene eller en STIHL forhandler for mer informasjon om kassering.

Ikke-forskriftsmessig kassering kan medføre helse- og miljøskader.

- ▶ STIHL produkter og tilhørende emballasje skal leveres inn til resirkulering iht. lokale forskrifter.
- ▶ Ikke kast dette materialet sammen med vanlig husholdningsavfall.

24 EU-samsvarserklæring

24.1 Plenluffer STIHL RLA 240.0

STIHL Tirol GmbH
Hans Peter Stihl-Straße 5
6336 Langkampfen

Østerrike

bekrefter som eneansvarlig at maskinen

- Modell: Plenluffere
- Merke: STIHL
- Type: RLA 240.0
- Effekt: 900 W
- Serieidentifikasjon: 6291

oppfyller de relevante bestemmelsene i direktiv 2000/14/EC, 2006/42/EC, 2011/65/EU og 2014/30/EU og er utviklet og produsert i samsvar med de versjonene av følgende standarder som var gyldige på produksjonsdatoen: EN 60335-1, EN ISO 12100 basert på EN 50636-2-92, EN 55014-1 og EN 55014-2.

Det garanterte lydeffektnivået er målt i henhold til direktiv 2000/14/EC, vedlegg V.

- Målt lydeffektnivå: 89,2 dB(A)
- Garantert lydeffektnivå: 92 dB(A)

Den tekniske dokumentasjonen oppbevares hos STIHL Tirol GmbH.

Produksjonsår og maskinnummer er angitt på plenlufferen.

Langkampfen, 02.10.2020

STIHL Tirol GmbH

på vegne av 

Matthias Fleischer, leder for forskning og utvikling

på vegne av 

Sven Zimmermann, kvalitetsansvarlig

25 Produsentens samsvarserklæring for UKCA

25.1 Plenluffer STIHL RLA 240.0

STIHL Tirol GmbH
Hans Peter Stihl-Straße 5
6336 Langkampfen

Østerrike

bekrefter som eneansvarlig at maskinen

- Modell: Plenluffere
- Merke: STIHL
- Type: RLA 240.0
- Effekt: 900 W
- Serieidentifikasjon: 6291

oppfyller de relevante bestemmelsene i de britiske direktivene Noise Emission in the Environment by Equipment for use Outdoors Regulations 2001, Supply of Machinery (Safety) Regulations 2008, Electromagnetic Compatibility Regulations 2016 og The Restriction of the Use of Certain Hazardous Substances in Electrical and Electronic Equipment Regulations 2012, og er utviklet og produsert i samsvar med de versjonene av følgende standarder som var gyldige på produksjonsdatoen: EN 60335-1, EN ISO 12100 basert på EN 50636-2-92, EN 55014-1 og EN 55014-2.

Det garanterte lydeffektnivået er målt i henhold til det britiske direktivet Noise Emission in the Environment by Equipment for use Outdoors Regulations 2001, Schedule 8.

- Målt lydeffektnivå: 89,2 dB(A)
- Garantert lydeffektnivå: 92 dB(A)

Den tekniske dokumentasjonen oppbevares hos STIHL Tirol GmbH.

Produksjonsår og maskinnummer er angitt på plenlufferen.

Langkampfen, 01.07.2022

STIHL Tirol GmbH

på vegne av 

Matthias Fleischer, leder for forskning og utvikling

på vegne av 

Sven Zimmermann, kvalitetsansvarlig

26 Sikkerhetsanvisninger for plenlufteren

26.1 Innledning

I dette kapitlet finner du de generelle sikkerhetsanvisningene for elektrisk drevne plenluftere som står i standarden EN 50636-2-92, vedlegg BB.



ADVARSEL

- **Sett deg inn i alle sikkerhetsanvisningene, instruksjonene, bildene og de tekniske dataene som gjelder denne plenlufteren.** Hvis følgende anvisninger ikke tas til følge, kan det føre til støt, brann og/eller alvorlige personskader. **Ta vare på sikkerhetsanvisningene og instruksjonene for fremtidig bruk.**

26.2 Opplæring

- a) Les anvisningene nøye og gjør deg kjent med reguleringsdelene samt forskriftsmessig bruk av maskinen.
- b) Barn eller personer som ikke er kjent med disse anvisningene, skal ikke bruke maskinen. Følg de lokale forskriftene med hensyn til nedre aldersgrense for bruk av maskinen.
- c) Vær oppmerksom på at brukeren selv holdes ansvarlig ved eventuelle ulykker eller skader på personer eller eiendom.

26.3 Forberedelser

- a) Ha alltid på deg hørselsvern og beskyttelsesbrille så lenge maskinen er i bruk.
- b) Ha alltid på deg kraftige, solide sko og langbukser ved bruk av maskinen. Gå aldri bar-bent eller med sandaler når du bruker maskinen. Unngå løstsittende klær, slips eller klær med hengende snorer.
- c) Se nøye over området som maskinen skal brukes på, og fjern alle gjenstander som maskinen kan støte på og slynge opp.

- d) Bruk maskinen kun i anbefalt posisjon og på fast, flatt underlag.
- e) Ikke bruk maskinen på flater med dekke eller grus. Materialet som kastes ut, kan forårsake skader.
- f) Før du slår på maskinen, må du alltid kontrollere at alle skruer, muttere, bolter og andre festeinnretninger sitter godt, og at sikkerhetsanordningene og beskyttelsesgitteret er på plass. Slitte eller skadde klistremerker må skiftes ut.
- g) Aldri bruk maskinen mens det er andre personer, spesielt barn, eller dyr i nærheten.

26.4 Drift

- a) Bruk plentraktoren bare i dagslys eller med god kunstig belysning.
- b) Unngå å bruke maskinen i vått gress.
- c) Pass på at du alltid står stødig – særlig i skråninger.
- d) Gå, ikke løp.
- e) Klipp på tvers med maskinen i skråninger, aldri opp- eller nedover.
- f) Vær spesielt forsiktig når du endrer retning i skråninger.
- g) Unngå plenlufting og mosefjerning i svært bratte skråninger.
- h) Vær forsiktig når du snur maskinen eller drar den mot deg.
- i) Hold i krokene når maskinen må vippes for å transporteres over annet underlag enn gress, og når maskinen må flyttes til og fra området som skal behandles.
- j) Ikke bruk maskinen hvis beskyttelsesinnretninger eller beskyttelsesgitre er skadet, eller uten at beskyttelsesinnretninger som f.eks. deflektorer og/eller oppsamlere er montert.
- k) Start motoren forsiktig i tråd med betjeningsanvisningene, og pass på at du står med føttene i god avstand fra krokene.
- l) Når motoren startes, får ikke maskinen vip-pes med mindre den er nødt til å løftes. Vipp i så fall maskinen kun så mye som absolutt nødvendig, og løft den kun fra siden som vender bort fra brukeren. Pass alltid på å ha begge hender i arbeidsposisjon før du setter maskinen tilbake på bakken.
- m) Aldri transporter maskinen mens motoren kjører.

- n) Pass på at hender og føtter ikke kommer i kontakt med roterende deler. Hold deg unna utkaståpningen.
- o) Slå av motoren og trekk ut sikringsnøkkelen. Forsikre deg om at alle bevegelige deler har stoppet helt:
- når du går fra maskinen
 - før du fjerner blokkeringer eller tilstoppinger i utkastkanalen
 - før du ser over, rengjør eller utfører arbeidet på maskinen
 - etter kontakt med et fremmedlegeme. Se etter skader på maskinen, og få utført eventuelle nødvendige reparasjoner før du tar i bruk igjen maskinen.
- Hvis maskinen begynner å vibrere uvanlig kraftig, må den kontrolleres omgående.
- Se etter skader.
 - Reparer eventuelle skadde deler.
 - se etter og stram eventuelle løse deler

26.5 Vedlikehold og oppbevaring

- a) Sørg for at alle muttere, bolter og skruer sitter godt, og at maskinen er trygg å jobbe med.
- b) Undersøk oppsamleren jevnlig med tanke på slitasje eller funksjonsfeil.
- c) Av sikkerhetshensyn skal slitte og skadde deler skiftes ut.
- d) Hvis maskinen har flere monterte kroker, må du være oppmerksom på at hvis én av disse beveger seg, kan den dra med seg de andre krokene slik at også disse begynner å gå rundt.
- e) Pass på når du stiller inn maskinen at du ikke får fingre i klem mellom bevegelige kroker og faste deler på maskinen.
- f) La motoren avkjøles før du setter bort maskinen for lengre tid.
- g) Når du vedlikeholder krokene, må du være oppmerksom på at de kan settes i bevegelse selv om maskinen er slått av.
- h) Av sikkerhetshensyn skal slitte og skadde deler skiftes ut. Bruk bare originalreservedeler og -tilbehør.
- i) Ved skifte av tilbehørsdel, vedlikehold, inspeksjon eller oppbevaring må maskinen være slått av, sikringsnøkkelen tatt ut og alle roterende deler må ha stoppet helt. La maskinen avkjøles før du utfører inspeksjoner, innstillinger osv. Hold maskinen i god og ren stand.

- j) Oppbevar maskinen utenfor rekkevidde for barn.

Índice

| | | |
|----|---|-----|
| 1 | Prefácio..... | 143 |
| 2 | Informações relativas a este manual de instruções..... | 144 |
| 3 | Vista geral..... | 144 |
| 4 | Indicações de segurança | 145 |
| 5 | Colocar o arejador de relva operacional. | 151 |
| 6 | Carregamento da bateria e LEDs..... | 151 |
| 7 | Armar o arejador de relva..... | 152 |
| 8 | Ajustar o arejador de relva ao utilizador. | 153 |
| 9 | Colocação e remoção da bateria..... | 154 |
| 10 | Inserir e extrair a chave de segurança.... | 154 |
| 11 | Ligar e desligar o arejador de relva..... | 154 |
| 12 | Verificar o arejador de relva e a bateria.. | 155 |
| 13 | Trabalhar com o arejador de relva..... | 155 |
| 14 | Após o trabalho..... | 156 |
| 15 | Transporte..... | 157 |
| 16 | Armazenamento..... | 158 |
| 17 | Limpeza..... | 158 |
| 18 | Fazer a manutenção..... | 159 |
| 19 | Reparar..... | 159 |
| 20 | Eliminação de avarias..... | 159 |
| 21 | Dados técnicos..... | 161 |
| 22 | Peças de reposição e acessórios..... | 162 |
| 23 | Eliminar..... | 162 |
| 24 | Declaração de conformidade CE..... | 162 |
| 25 | Declaração de conformidade UKCA..... | 163 |
| 26 | Instruções técnicas de segurança sobre o arejador de relva..... | 163 |

1 Prefácio

Estimados clientes,

ficamos muito satisfeitos pelo facto de ter escolhido a STIHL. Desenvolvemos e fabricamos os nossos produtos com a máxima qualidade e de acordo com as necessidades dos nossos clientes. Por isso, os produtos oferecem uma elevada fiabilidade mesmo sob condições de esforço extremo.

Também na assistência a STIHL é uma marca de excelência. O nosso revendedor autorizado garante aconselhamento e formação competente, e um acompanhamento técnico aprofundado.

STIHL apoia explicitamente uma gestão sustentável e responsável dos recursos naturais. Este manual de instruções pretende ajudá-lo a utilizar o seu produto STIHL de forma segura e respeita-

dora do ambiente durante um longo período de tempo.

Agradecemos a sua confiança e esperamos que aprecie o seu produto STIHL.

N. Stihl

Dr. Nikolas Stihl

IMPORTANTE! LER E GUARDAR ANTES DA UTILIZAÇÃO.

2 Informações relativas a este manual de instruções

2.1 Documentos aplicáveis

Aplicam-se as medidas de segurança locais.

- ▶ Além do presente manual de utilização, leia, compreenda e guarde os seguintes documentos:
 - Instruções de segurança da bateria STIHL AK
 - Manual de utilização dos carregadores STIHL AL 101, 301, 500
 - Informações de segurança sobre baterias e produtos com bateria integrada STIHL: www.stihl.com/safety-data-sheets

2.2 Identificação das advertências no texto

! PERIGRO

- A indicação chama a atenção para perigos que provocam ferimentos graves ou a morte.
 - ▶ As medidas mencionadas podem evitar ferimentos graves ou a morte.

! ATENÇÃO

- A indicação chama a atenção para perigos que **podem** provocar ferimentos graves ou a morte.
 - ▶ As medidas mencionadas podem evitar ferimentos graves ou a morte.

AVISO

- A indicação chama a atenção para perigos que podem provocar danos materiais.
 - ▶ As medidas mencionadas podem evitar danos materiais.

2.3 Símbolos no texto

 Este símbolo faz referência a um capítulo deste manual de instruções.

3 Vista geral

3.1 Arejador de relva

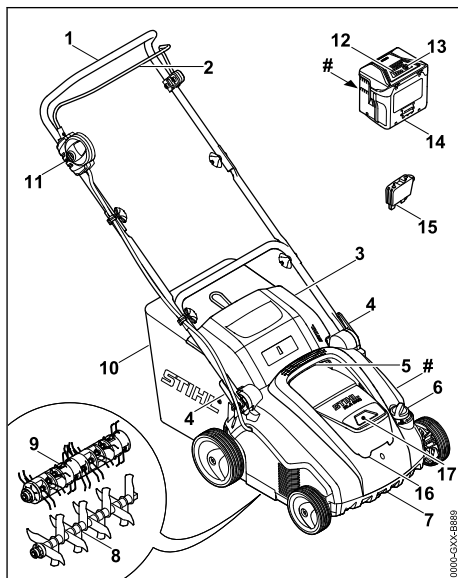

1 Guiador

O guiador destina-se a segurar, conduzir e transportar o arejador de relva.

2 Arco de comando

O arco de comando liga e desliga o cilindro montado em conjunto com o botão de bloqueio.

3 Tampa de expulsão

A tampa de expulsão fecha o canal de expulsão.

4 Tensor rápido

O tensor rápido destina-se a ajustar e a rebater o guiador.

5 Pega de transporte superior

A pega de transporte superior destina-se ao transporte do arejador de relva.

6 Botão rotativo

O botão rotativo destina-se a ajustar a profundidade de trabalho.

7 Pega de transporte inferior

A pega de transporte inferior destina-se a transportar e poisar o arejador de relva.

8 Cilindro escafificador

O cilindro escafificador destina-se a escafificar a relva.

9 Cilindro para pentear

O cilindro para pentear destina-se a pentear a relva.

10 Cesta de recolha

A cesta de recolha recolhe o material que se solta da relva.

11 Botão de bloqueio

O botão de bloqueio liga e desliga o arejador de relva em conjunto com o arco de comando.

12 LED

Os LED indicam o estado de carga da bateria e avarias.

13 Botão de pressão

O botão de pressão ativa os LED da bateria.

14 Bateria

A bateria alimenta o arejador de relva com energia.

15 Chave de segurança

A chave de segurança ativa o arejador de relva.

16 Tampa

A tampa cobre a bateria e a chave de segurança.

17 Compartimento da bateria

O compartimento da bateria é o local em que a bateria é inserida.

Placa de identificação com número de máquina**3.2 Símbolos**

Os seguintes símbolos podem estar presentes no arejador de relva e na bateria e têm o seguinte significado:



Este símbolo identifica a chave de segurança.



Este símbolo identifica o alojamento da chave.



1 LED acende-se a vermelho. A bateria está demasiado quente ou demasiado fria.



4 LED piscam a vermelho. Existe uma avaria na bateria.



L_{WA} Nível de potência acústica garantido de acordo com a diretiva 2000/14/EC em dB(A) no sentido de tornar as emissões de ruído de diferentes produtos comparáveis.



A indicação junto ao símbolo apresenta o conteúdo energético da bateria de acordo com a especificação do fabricante das células. O conteúdo energético disponível para aplicação é menor.



Não elimine o produto juntamente com o lixo doméstico.



Ligue o arejador de relva.

4 Indicações de segurança**4.1 Símbolos de aviso**

Os símbolos de aviso no arejador de relva têm o seguinte significado:



Siga as instruções de segurança e as respetivas medidas.



Leia, compreenda e guarde o manual de utilização.



Utilize óculos de proteção.



Siga as instruções de segurança referentes à projeção de objetos e as respetivas medidas.



Respeite a distância de segurança.



Não toque num cilindro em rotação.



Extraia a chave de segurança durante as pausas de trabalho, o transporte, o armazenamento, a manutenção ou reparações.



Proteja o arejador de relva contra chuva e humidade.



Remova a bateria durante as pausas de trabalho, o transporte, o armazenamento, a manutenção ou reparações.



Proteja a bateria do calor e do fogo.



Proteja a bateria da chuva e da humidade e não a mergulhe em líquidos.



Respeite o intervalo de temperatura permitido da bateria.

4.2 Utilização recomendada

O arejador de relva STIHL RLA 240.0 destina-se às seguintes aplicações:

- com o cilindro escafificador: escarificar o relvado
- com o cilindro para pentear: pentear o relvado

O arejador de relva não pode ser utilizado com chuva.

O arejador de relva recebe energia de uma bateria STIHL AK.

A STIHL aconselha a utilização da bateria STIHL AK 20 ou STIHL AK 30.

▲ ATENÇÃO

- As baterias não autorizadas pela STIHL para o arejador de relva podem provocar incêndios e explosões. As pessoas podem sofrer ferimentos graves ou fatais e podem ocorrer danos materiais.
 - ▶ Utilize o arejador de relva com uma bateria STIHL AK.
- Caso o arejador de relva ou a bateria não sejam utilizados conforme recomendado, as pessoas poderão sofrer ferimentos graves ou fatais e poderão ocorrer danos materiais.
 - ▶ Utilize o arejador de relva e a bateria conforme descrito no presente manual de utilização.

4.3 Requisitos ao nível do utilizador

▲ ATENÇÃO

- Os utilizadores que não tenham recebido formação podem não reconhecer ou avaliar devidamente os perigos do arejador de relva e da bateria. O utilizador ou terceiros podem sofrer ferimentos graves ou fatais.



- ▶ Leia, compreenda e guarde o manual de utilização.

- ▶ Caso o arejador de relva ou a bateria seja entregue a outra pessoa: faça-o acompanhar do manual de utilização.

- ▶ Certifique-se de que o utilizador cumpre os seguintes requisitos:
 - O utilizador está descansado.
 - O utilizador está em plena posse das suas capacidades físicas, sensoriais e mentais para utilizar e trabalhar com o arejador de relva ou a bateria. Caso o utilizador apresente capacidades físicas, sensoriais ou mentais limitadas para tal, o utilizador apenas poderá trabalhar com o aparelho sob supervisão ou de acordo com as indicações de uma pessoa responsável.
 - O utilizador é capaz de reconhecer e avaliar devidamente os perigos do arejador de relva e da bateria.
 - O utilizador está ciente de que é o responsável por eventuais acidentes e danos.
 - O utilizador é maior de idade ou o utilizador é devidamente formado numa atividade sob supervisão, de acordo com a regulamentação nacional.
 - O utilizador deverá ter recebido formação ministrada por um distribuidor oficial STIHL ou por um especialista antes de trabalhar com o arejador de relva pela primeira vez.
 - O utilizador não pode estar sob a influência de álcool, medicamentos ou drogas.
- ▶ Caso existam dúvidas: dirija-se a um distribuidor oficial STIHL.

4.4 Vestuário e equipamento

▲ ATENÇÃO

- Durante o trabalho, podem ser projetados objetos a alta velocidade. O utilizador pode sofrer ferimentos.
 - ▶ Use óculos de proteção justos. Os óculos de proteção adequados são verificados de acordo com a norma EN 166 ou com as disposições nacionais e estão disponíveis comercialmente com a correspondente identificação.
 - ▶ Use calças compridas de material resistente.
- Durante o trabalho, podem ser projetadas poeiras. As poeiras inaladas podem ser nocivas para a saúde e provocar reações alérgicas.
 - ▶ Caso sejam projetadas poeiras: use uma máscara de proteção contra pó.
- O vestuário inadequado pode ficar preso na madeira, em silvados e no arejador de



relva. Um utilizador sem vestuário adequado pode sofrer ferimentos graves.

- ▶ Use vestuário justo.
- ▶ Retire cachecóis e objetos de adorno.
- Durante a limpeza, manutenção ou transporte, o utilizador pode entrar em contacto com o cilindro. O utilizador pode sofrer ferimentos.
 - ▶ Use luvas de proteção de material resistente.
- Caso o utilizador use calçado inadequado, poderá escorregar. O utilizador pode sofrer ferimentos.
 - ▶ Use calçado robusto e fechado com sola antiderrapante.

4.5 Zona de trabalho e meio circundante

4.5.1 Área de trabalho e ambiente envolvente

▲ ATENÇÃO

- As pessoas que não estejam envolvidas na atividade, crianças e animais podem não reconhecer ou avaliar devidamente os perigos do arejador de relva e da projeção de objetos. As pessoas que não estejam envolvidas na atividade, crianças e animais podem sofrer ferimentos graves e podem ocorrer danos materiais.



- ▶ Mantenha as pessoas que não estejam envolvidas na atividade, crianças e animais afastados da área de trabalho.
- ▶ Mantenha distância relativamente aos objetos.
- ▶ Não deixe o arejador de relva sem vigilância.
- ▶ Certifique-se de que as crianças não podem brincar com o arejador de relva.
- Se trabalhar à chuva, poderá escorregar. O utilizador pode sofrer ferimentos graves ou fatais.
 - ▶ Se chover: não trabalhe.
- O arejador de relva não é resistente à água. Trabalhar à chuva ou em zonas molhadas pode provocar um choque elétrico. O utilizador pode sofrer ferimentos graves ou fatais e o arejador de relva pode ficar danificado.



- ▶ Não trabalhe à chuva nem em zonas molhadas.
- Os componentes elétricos do arejador de relva podem gerar faíscas. As faíscas podem provocar incêndios e explosões em ambientes facilmente inflamáveis ou explosivos. As pes-

soas podem sofrer ferimentos graves ou fatais e podem ocorrer danos materiais.

- ▶ Não trabalhe em ambientes facilmente inflamáveis e explosivos.

4.5.2 Bateria

▲ ATENÇÃO

- Pessoas não envolvidas, crianças e animais não conseguem identificar nem avaliar os riscos da bateria. Pessoas não envolvidas, crianças e animais podem ferir-se com gravidade.
 - ▶ Manter pessoas não envolvidas, crianças e animais afastados.
 - ▶ Não deixar a bateria sem supervisão.
 - ▶ Assegurar que as crianças não conseguem brincar com a bateria.
- A bateria não está protegida contra todas as influências ambientais. A bateria pode incendiar-se, explodir ou ficar danificada de forma irreparável caso seja sujeita a determinadas influências ambientais. As pessoas podem sofrer ferimentos graves e podem ocorrer danos materiais.



- ▶ Proteger a bateria do calor e do fogo.
- ▶ Não atirar a bateria para o fogo.



- ▶ Utilizar e guardar a bateria num intervalo de temperaturas entre - 10 °C e + 50 °C.



- ▶ Proteger a bateria da chuva e da humidade e não mergulhar em líquidos.

- ▶ Manter a bateria afastada de peças metálicas pequenas.
- ▶ Não sujeitar a bateria a uma pressão elevada.
- ▶ Não expor a bateria a micro-ondas.
- ▶ Proteger a bateria de produtos químicos e sais.

4.6 Estado de acordo com as exigências de segurança

4.6.1 Arejador de relva

O arejador de relva encontrar-se-á num estado seguro se estiverem reunidas as seguintes condições:

- O arejador de relva está intacto.
- O arejador de relva está limpo e seco.
- Os elementos de comando funcionam e estão inalterados.
- Se pretender que o material que se solta da relva seja recolhido na cesta de recolha: a

- cesta de recolha tem de estar corretamente engatada.
- Se pretender que o material que se solta da relva seja expelido para trás: a cesta de recolha deve estar desengatada e a tampa de expulsão fechada.
- O cilindro está corretamente montado.
- Estão montados acessórios STIHL originais adequados para este arejador de relva.
- Os acessórios estão corretamente montados.

⚠ ATENÇÃO

- Se os componentes não estiverem em condições de funcionamento seguro, poderão deixar de funcionar corretamente e os dispositivos de segurança poderão ser desligados. As pessoas podem sofrer ferimentos graves ou fatais.
 - ▶ Trabalhe com um arejador de relva intacto.
 - ▶ Caso o arejador de relva esteja sujo: limpe o arejador de relva.
 - ▶ Caso o arejador de relva esteja molhado: seque o arejador de relva.
 - ▶ Não modifique o arejador de relva.
 - ▶ Se os elementos de comando não funcionarem: não trabalhe com o arejador de relva.
 - ▶ Se pretender que o material que se solta da relva seja recolhido na cesta de recolha: engate a cesta de recolha conforme descrito no presente manual de utilização.
 - ▶ Monte os acessórios STIHL originais adequados para este arejador de relva.
 - ▶ Monte o cilindro conforme descrito no presente manual de utilização.
 - ▶ Monte os acessórios conforme descrito no presente manual de utilização ou no manual de utilização dos acessórios.
 - ▶ Não insira objetos nas aberturas do arejador de relva.
 - ▶ Não faça a ligação nem estabeleça curto-circuito de contactos do alojamento da chave com objetos metálicos.
 - ▶ Substitua as placas informativas gastas ou danificadas.
 - ▶ Caso existam dúvidas: dirija-se a um distribuidor oficial STIHL.

4.6.2 Cilindros

- O cilindro escafificador e o cilindro para pentear encontrar-se-ão num estado seguro se estiverem reunidas as seguintes condições:
- O cilindro, as lâminas, os dentes flexíveis e os aparelhos acopláveis estão intactos.
 - O cilindro, as lâminas e os dentes flexíveis não estão deformados.

- O cilindro está corretamente montado.
- As lâminas e os dentes flexíveis estão isentos de rebarbas.
- O comprimento mínimo das lâminas não foi atingido,  21.2.

⚠ ATENÇÃO

- Se não estiverem em condições de funcionamento seguro, as peças das lâminas e dos dentes flexíveis poderão soltar-se e ser projetadas. As pessoas podem sofrer ferimentos graves.
 - ▶ Trabalhe com lâminas, dentes flexíveis e aparelhos acopláveis intactos.
 - ▶ Se o comprimento mínimo das lâminas for atingido: substitua o cilindro escafificador.
 - ▶ Caso existam dúvidas: dirija-se a um distribuidor oficial STIHL.

4.6.3 Bateria

A bateria encontra-se num estado seguro, se forem cumpridas as seguintes condições:

- A bateria está intacta.
- A bateria está limpa e seca.
- A bateria funciona e não foi modificada.

⚠ ATENÇÃO

- Se não estiver num estado seguro, a bateria deixará de funcionar em segurança. As pessoas podem ferir-se gravemente.
 - ▶ Trabalhe com uma bateria sem danos e funcional.
 - ▶ Não carregue uma bateria danificada ou com defeito.
 - ▶ Caso a bateria esteja suja ou molhada: limpe a bateria e deixe-a secar.
 - ▶ Não modifique a bateria.
 - ▶ Não insira objetos nas aberturas da bateria.
 - ▶ Não faça a ligação nem estabeleça curto-circuito de contactos elétricos da bateria com objetos metálicos.
 - ▶ Não abra a bateria.
 - ▶ Substitua as placas informativas gastas ou danificadas.
- Uma bateria danificada pode derramar líquido. Caso o líquido entre em contacto com a pele ou com os olhos, estes podem ficar irritados.
 - ▶ Evite o contacto com o líquido.
 - ▶ Caso haja contacto com a pele: lave as zonas afetadas abundantemente com água e sabão.
 - ▶ Caso haja contacto com os olhos: lave os olhos abundantemente com água durante 15 minutos e procure um médico.
- Uma bateria danificada pode ter um cheiro incomum, deitar fumo ou incendiar. As pes-

soas podem sofrer ferimentos graves ou fatais e podem ocorrer danos materiais.

- ▶ Caso a bateria tenha um cheiro incomum ou deite fumo: não utilize a bateria e mantenha-a longe de substâncias inflamáveis.
- ▶ Caso a bateria queime: tente apagar o fogo da bateria com um extintor ou água.

4.7 Trabalhos

▲ ATENÇÃO

- Em determinadas situações, o utilizador poderá não conseguir continuar a trabalhar com total concentração. O utilizador pode tropeçar, cair e sofrer ferimentos graves.
 - ▶ Trabalhe calma e refletidamente.
 - ▶ Caso as condições de luminosidade e de visibilidade sejam más: não trabalhe com o arejador de relva.
 - ▶ Utilize o arejador de relva isoladamente.
 - ▶ Preste atenção a obstáculos.
 - ▶ Não incline o arejador de relva.
 - ▶ Trabalhe com o aparelho pousado no solo e garanta o respetivo equilíbrio.
 - ▶ Caso se verifiquem sinais de cansaço: faça uma pausa no trabalho.
 - ▶ Ao escarificar ou penteiar a relva numa encosta: escarifique ou penteie a relva na transversal relativamente à encosta.
 - ▶ Não escarifique ou penteie em encostas com uma inclinação superior a 25° (46,6%).
- O cilindro em rotação poderá cortar o utilizador. O utilizador pode sofrer ferimentos graves.



- ▶ Não toque num cilindro em rotação.

- Caso o cilindro esteja bloqueado por um objeto: desligue o arejador de relva, extraia a chave de segurança e remova a bateria. Remova o objeto apenas depois deste processo.
- Caso o arejador de relva se altere ou se comporte de forma invulgar durante o trabalho, o arejador de relva poderá encontrar-se num estado inseguro. As pessoas podem sofrer ferimentos graves e podem ocorrer danos materiais.
 - ▶ Conclua o trabalho, desligue o arejador de relva, extraia a chave de segurança, remova a bateria e dirija-se a um distribuidor oficial STIHL.
- Poderão ser perceptíveis vibrações no arejador de relva durante o trabalho.
 - ▶ Use luvas.

- ▶ Faça pausas de trabalho.
- ▶ Caso existam indícios de problemas de circulação: consulte um médico.
- Caso o cilindro se depare com um objeto estranho durante o trabalho, esse mesmo objeto estranho ou partes do mesmo poderão ser projetados a elevada velocidade. As pessoas podem sofrer ferimentos e podem ocorrer danos materiais.
 - ▶ Remova os objetos estranhos da área de trabalho.
 - ▶ Assinale e contorne obstáculos (por exemplo, raízes e troncos de árvores).
- Se soltar o arco de comando do mecanismo de corte, o cilindro continuará a rodar durante um curto período de tempo. As pessoas podem ferir-se gravemente.
 - ▶ Aguarde até que o cilindro deixe de rodar.
- Caso o cilindro em rotação se depare com um objeto rígido, poderão gerar-se faíscas. As faíscas podem provocar incêndios em ambientes facilmente inflamáveis. As pessoas podem sofrer ferimentos graves ou fatais e podem ocorrer danos materiais.
 - ▶ Não trabalhe em ambientes facilmente inflamáveis.
- Se o arejador de relva for desligado em superfícies com declive, poderá deslocar-se inadvertidamente. As pessoas podem sofrer ferimentos e podem ocorrer danos materiais.
 - ▶ Apenas solte o arejador de relva se este estiver numa superfície plana e não puder deslocar-se por si mesmo.
- Se forem fixados objetos ao guiador, o peso adicional pode fazer que o arejador de relva tombe. As pessoas podem sofrer ferimentos e podem ocorrer danos materiais.
 - ▶ Não fixe quaisquer objetos ao guiador.

▲ PERIGRO

- Se trabalhar nas imediações de cabos condutores de tensão, o cilindro poderá entrar em contacto com os cabos condutores de tensão e estes poderão ser danificados. O utilizador pode sofrer ferimentos graves ou fatais.
 - ▶ Não trabalhe nas imediações de cabos condutores de tensão.
- Se o utilizador trabalhar com trovoadas, poderá ser atingido por um relâmpago. O utilizador pode sofrer ferimentos graves ou fatais.
 - ▶ Caso haja trovoadas: não trabalhe.

4.8 Transporte

4.8.1 Transporte

⚠ ATENÇÃO

- O arejador de relva pode tombar ou mover-se durante o transporte. As pessoas podem ferir-se e podem ocorrer danos materiais.

- ▶ Desligue o arejador de relva.
- ▶ Aguarde até que o cilindro deixe de rodar.



- ▶ Extraia a chave de segurança.



- ▶ Remova a bateria.

- ▶ Coloque o arejador de relva numa superfície plana.
- ▶ Ajuste a posição de transporte.
- ▶ Transporte o arejador de relva por cima dos obstáculos (por exemplo, degraus ou lan-cis).
- ▶ Prenda o arejador de relva com cintas de fixação, correias ou uma rede de modo que não possa tombar nem mover-se.

4.8.2 Bateria

⚠ ATENÇÃO

- A bateria não está protegida contra todas as influências ambientais. Se a bateria for exposta a determinadas influências ambientais, ela pode ser danificada e podem ocorrer danos materiais.
 - ▶ Não transportar uma bateria danificada.
- Durante o transporte, a bateria pode tombar-se ou mover-se. As pessoas podem sofrer ferimentos e podem ocorrer danos materiais.
 - ▶ Colocar a bateria na embalagem, de forma que não se possa mover.
 - ▶ Prender a embalagem de forma a que não possa mover-se.

4.9 Armazenamento

4.9.1 Arrumação

⚠ ATENÇÃO

- As crianças podem não reconhecer ou avaliar devidamente os perigos do arejador de relva. As crianças podem ferir-se gravemente.



- ▶ Extraia a chave de segurança.



- ▶ Remova a bateria.

- ▶ Guarde o arejador de relva fora do alcance das crianças.

- Os contactos eléctricos do arejador de relva e os componentes metálicos podem sofrer corrosão devido à humidade. O arejador de relva pode ser danificado.



- ▶ Extraia a chave de segurança.



- ▶ Remova a bateria.

- ▶ Guarde o arejador de relva limpo e seco.

4.9.2 Bateria

⚠ ATENÇÃO

- As crianças não conseguem reconhecer nem avaliar os perigos das baterias. As crianças podem ferir-se gravemente.
 - ▶ Guarde a bateria fora do alcance das crianças.
- A bateria não está protegida contra todas as influências ambientais. Caso a bateria seja exposta a determinadas influências ambientais, pode ser irreparavelmente danificada.
 - ▶ Guarde a bateria limpa e seca.
 - ▶ Guarde a bateria num local fechado.
 - ▶ Guarde a bateria separada do arejador de relva.
- ▶ Se a bateria for guardada no carregador: Retire a ficha de rede e guarde a bateria com um estado de carga entre 40% e 60% (2 LED acessos a verde).
- ▶ Guarde a bateria no intervalo de temperaturas compreendido entre - 10 °C e + 50 °C.

4.10 Limpeza, manutenção e reparação

⚠ ATENÇÃO

- Se a chave de segurança e a bateria ficarem introduzidas durante a limpeza, manutenção ou reparação, o arejador de relva poderá ser ligado inadvertidamente. As pessoas podem sofrer ferimentos graves e podem ocorrer danos materiais.
 - ▶ Aguarde até que o cilindro deixe de rodar.



- ▶ Extraia a chave de segurança.



- ▶ Remova a bateria.



- A utilização de produtos de limpeza agressivos e a limpeza com um jato de água ou objetos afiados poderão danificar o arejador de relva, os cilindros e a bateria. Caso o arejador de relva, os cilindros e a bateria não sejam corretamente limpos, os componentes poderão deixar de funcionar corretamente e os dispositivos de segurança poderão ser desligados. As pessoas podem ferir-se gravemente.
 - ▶ Limpe o arejador de relva, os cilindros e a bateria conforme descrito no presente manual de utilização.
- Caso não seja realizada uma manutenção ou reparação corretas do arejador de relva, dos cilindros ou da bateria, os componentes poderão deixar de funcionar corretamente e os dispositivos de segurança poderão ser desligados. As pessoas podem sofrer ferimentos graves ou fatais.
 - ▶ Não efetue qualquer manutenção nem reparação do arejador de relva ou da bateria de forma autónoma.
 - ▶ Caso seja necessário efetuar a manutenção ou reparação do arejador de relva ou da bateria: dirija-se a um distribuidor oficial STIHL.
 - ▶ Efetue a manutenção dos cilindros conforme descrito no presente manual de utilização.
- Durante a limpeza, a manutenção ou a reparação dos cilindros, as lâminas e os dentes flexíveis poderão mover-se. O utilizador pode cortar-se e ferir-se nos gumes afiados.
 - ▶ Use luvas de proteção de material resistente.

5 Colocar o arejador de relva operacional

5.1 Colocar o arejador de relva operacional

Antes de iniciar todos os trabalhos, é necessário executar os seguintes passos:

- ▶ Retire os materiais da embalagem e as proteções de transporte.
- ▶ Garanta que os seguintes componentes se encontram num estado seguro:

- Arejador de relva, 4.6.
- Cilindros, 4.6.2.
- Bateria, 4.6.3.
- ▶ Verificar a bateria, 12.3.
- ▶ Carregar totalmente a bateria, 6.1
- ▶ Limpar o arejador de relva, 17.
- ▶ Verificar os cilindros, 12.2.
- ▶ Montar o guiador, 7.1
- ▶ Garantir que não existe nenhum cilindro no compartimento de transporte, 7.2.
- ▶ Abrir e ajustar o guiador, 8.1.
- ▶ Se pretender que o material que se solta da relva seja recolhido na cesta de recolha: encaixar a cesta de recolha, 7.3.2.
- ▶ Se pretender que o material que se solta da relva seja expelido para trás: desencaixar a cesta de recolha, 7.3.3.
- ▶ Ajustar a profundidade de trabalho, 13.2.
- ▶ Verificar os elementos de comando, 12.1.
- ▶ Caso não seja possível executar os passos: não utilize o arejador de relva e dirija-se a um distribuidor oficial STIHL.

6 Carregamento da bateria e LEDs

6.1 Carregar a bateria

O tempo de carga depende de diferentes fatores, por exemplo, da temperatura da bateria ou da temperatura ambiente. O tempo de carga real pode diferir do tempo de carga especificado. O tempo de carga pode ser consultado em www.stihl.com/charging-times.

- ▶ Carregue a bateria conforme descrito no manual de utilização dos carregadores STIHL AL 101, 301, 500.

6.2 Indicação da carga

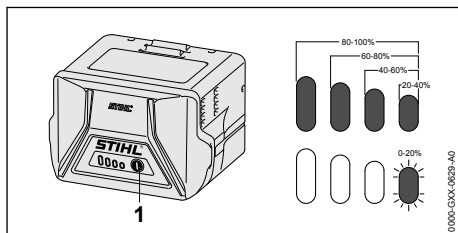

- ▶ Premir a tecla de pressão (1). Os LEDs acendem a verde durante aprox. 5 segundos e indicam o nível de carga.
- ▶ Caso o LED do lado direito pisque a verde: Carregar a bateria.

6.3 LED da bateria

Os LED podem indicar o estado de carga da bateria ou avarias. Os LED podem acender-se ou piscar a verde ou a vermelho.

Caso os LED se acendam ou pisquem a verde, será apresentado o estado de carga.

- ▶ Caso os LED se acendam ou pisquem a vermelho: resolver avarias, 20.1. Existe uma avaria no arejador de relva ou na bateria.

7 Armar o arejador de relva

7.1 Montar o guiador

- ▶ Desligue o arejador de relva, extraia a chave de segurança e remova a bateria.
- ▶ Coloque o arejador de relva numa superfície plana.

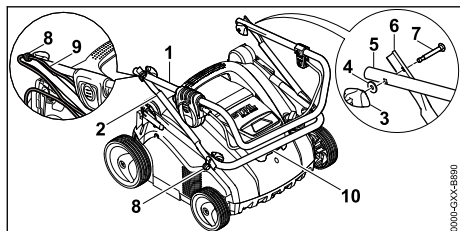

- ▶ Empurre o suporte (8) sobre os parafusos (7).
- ▶ Alinhe a parte superior do guiador (1) e a parte central do guiador (2) até que os furos coincidam.
- ▶ Introduza o parafuso (7) e ajuste-o de forma que ambos os lados da cabeça de parafuso fiquem unidas à parte central do guiador (2).
- ▶ Coloque a anilha (4) no parafuso (7).
- ▶ Enrosque a porca de orelhas (3).
- ▶ Alinhe a parte inferior do guiador (10) e a parte central do guiador (2) até que os furos coincidam.
- ▶ Introduza o parafuso (7) e ajuste-o de forma que ambos os lados da cabeça de parafuso fiquem unidas à parte central do guiador (2).
- ▶ Coloque a anilha (4) no parafuso (7).
- ▶ Enrosque a porca de orelhas (3).
- ▶ Pressione o cabo (9) no suporte (8).

O guiador não pode ser novamente desmontado.

7.2 Antes da primeira colocação em funcionamento, remover o cilindro para pentear do compartimento de transporte

- ▶ Desligue o arejador de relva, extraia a chave de segurança e remova a bateria.
- ▶ Coloque o arejador de relva numa superfície plana.

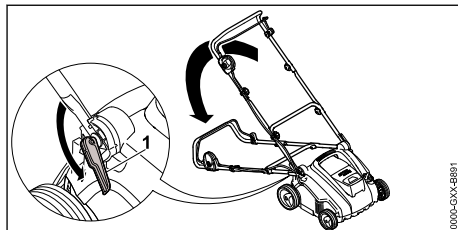

- ▶ Abra o tensor rápido (1) e rebata o guiador para trás.
- ▶ Segure no arejador de relva pela pega de transporte inferior e coloque-o para trás.

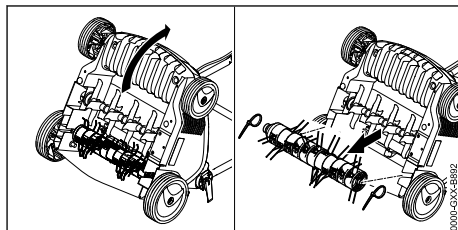

- ▶ Remova as braçadeiras de cabos.
- ▶ Extraia o cilindro para pentear do compartimento de transporte e guarde-o num lugar seguro.

7.3 Armar, encaixar e desencaixar a cesta de recolha

7.3.1 Armar a cesta de recolha

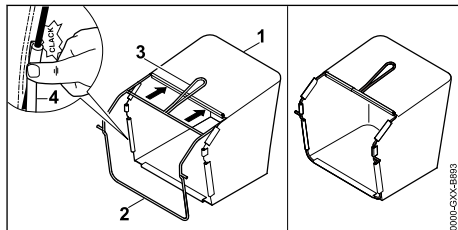

- ▶ Puxe o tecido (1) por cima do quadro (2) de modo que a placa de base fique por baixo e que a pega (3) fique no lado exterior do tecido.

- ▶ Pressione os perfis de plásticos (4) no quadro. Os perfis de plástico encaixam com um clique.

7.3.2 Encaixar a cesta de recolha

- ▶ Desligue o arejador de relva.

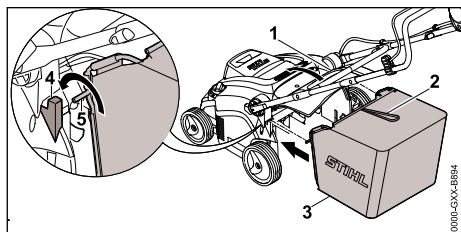

- ▶ Abra e segure na tampa de expulsão (1).
- ▶ Segure na cesta de recolha (3) pela pega (2) e engate os eixos (5) nos alojamentos (4).
- ▶ Pouse a tampa de expulsão (1) na cesta de recolha (3).

7.3.3 Desencaixar a cesta de recolha

- ▶ Desligue o arejador de relva.
- ▶ Coloque o arejador de relva numa superfície plana.
- ▶ Abra e segure na tampa de expulsão.
- ▶ Remova a cesta de recolha pela pega para cima.
- ▶ Feche a tampa de expulsão.

8 Ajustar o arejador de relva ao utilizador

8.1 Abrir e ajustar o guiador

- ▶ Desligue o arejador de relva, extraia a chave de segurança e remova a bateria.
- ▶ Coloque o arejador de relva numa superfície plana.

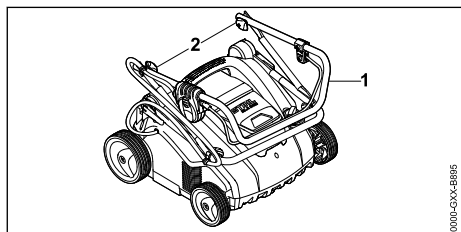

- ▶ Abra a parte superior do guiador (1).
- ▶ Aperte as porcas de orelhas (2).

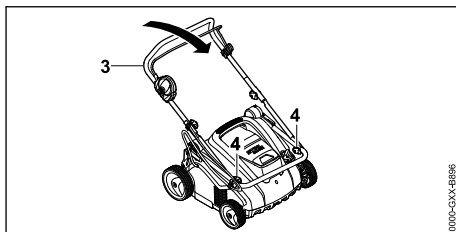

- ▶ Abra a parte central do guiador (3).
- ▶ Aperte as porcas de orelhas (4).

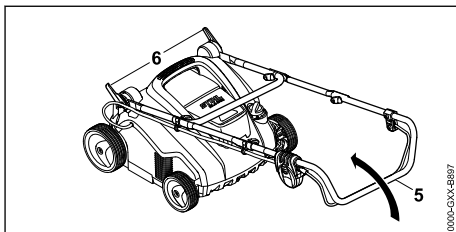

- ▶ Abra o tensor rápido (6).
- ▶ Abra totalmente o guiador (5).

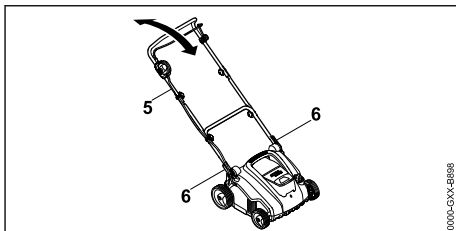

- ▶ Coloque o guiador (5) na posição pretendida e fixe com o tensor rápido (6).

8.2 Armar o guiador

- ▶ Desligue o arejador de relva, extraia a chave de segurança e remova a bateria.
- ▶ Coloque o arejador de relva numa superfície plana.
- ▶ Abra o tensor rápido.
- ▶ Rebata o guiador para a frente e certifique-se de que não entala o cabo.

9 Colocação e remoção da bateria

9.1 Introduzir a bateria

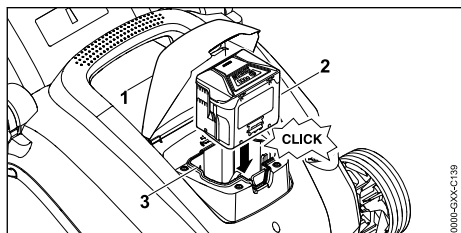

- ▶ Abra a tampa (1) até ao encosto e mantenha-a nessa posição.
- ▶ Pressione a bateria (2) na direção do compartimento da bateria (3) até ao encosto. A bateria (2) encaixa com um clique e fica bloqueada.
- ▶ Feche a tampa (1).

9.2 Remover a bateria

- ▶ Coloque o arejador de relva numa superfície plana.

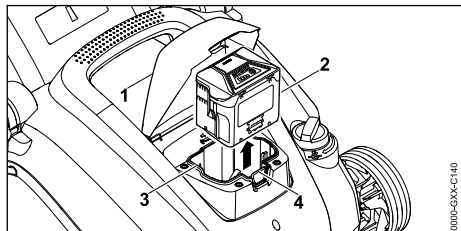

- ▶ Abra a tampa (1) até ao encosto e mantenha-a nessa posição.
- ▶ Prima a alavanca de bloqueio (4). A bateria (2) está desbloqueada.
- ▶ Remova a bateria (2).
- ▶ Feche a tampa (1).

10 Inserir e extrair a chave de segurança

10.1 Inserir a chave de segurança

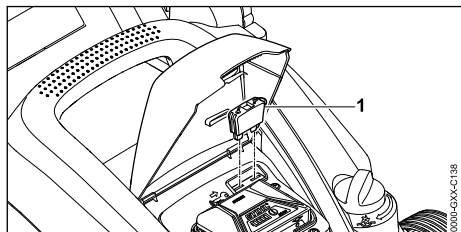

- ▶ Abra a tampa (1) até ao encosto e mantenha-a nessa posição.
- ▶ Insira a chave de segurança (2) no alojamento da chave (3).
- ▶ Feche a tampa (1).

10.2 Extrair a chave de segurança

- ▶ Abra a tampa até ao encosto e mantenha-a nessa posição.
- ▶ Extraia a chave de segurança.
- ▶ Feche a tampa.
- ▶ Guarde a chave de segurança fora do alcance das crianças.

11 Ligar e desligar o arejador de relva

11.1 Ligar o arejador de relva

- ▶ Coloque o arejador de relva numa superfície plana.

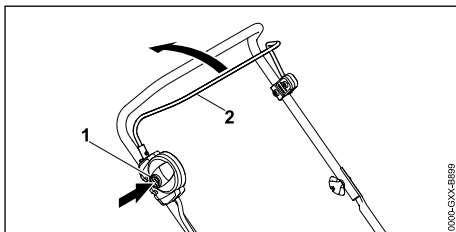

- ▶ Prima e mantenha premido o botão de bloqueio (1) com a mão direita.
- ▶ Com a mão esquerda, puxe o arco de comando (2) por completo na direção do guia-dor e segure-o de modo que o polegar circunde o guia-dor. O cilindro roda.
- ▶ Solte o botão de bloqueio (1).
- ▶ Com a mão direita, segure no guia-dor e no arco de comando (2) de modo que o polegar circunde o guia-dor.

11.2 Desligar o arejador de relva

- ▶ Solte o arco de comando.
- ▶ Aguarde até que o cilindro deixe de rodar.
- ▶ Caso o cilindro continue a rodar: extraia a chave de segurança, remova a bateria e dirija-se a um distribuidor oficial STIHL. O arejador de relva está avariado.

12 Verificar o arejador de relva e a bateria

12.1 Verificar os elementos de comando

Botão de bloqueio e arco de comando

- ▶ Extraia a chave de segurança.
- ▶ Remova a bateria.
- ▶ Prima o botão de bloqueio e solte-o novamente.
- ▶ Puxe o arco de comando por completo na direção do guiador e solte-o novamente.
- ▶ Caso o botão de bloqueio ou o arco de comando se mova com dificuldade ou não regresse de forma autónoma à posição inicial: não utilize o arejador de relva e dirija-se a um distribuidor oficial STIHL. O botão de bloqueio ou o arco de comando está avariado.

Ligar o arejador de relva

- ▶ Insira a chave de segurança.
- ▶ Introduza a bateria.
- ▶ Prima e mantenha premido o botão de bloqueio com a mão direita.
- ▶ Com a mão esquerda, puxe o arco de comando por completo na direção do guiador e segure-o de modo que o polegar circunde o guiador. O cilindro roda.
- ▶ Caso os 3 LED pisquem a vermelho: extraia a chave de segurança, remova a bateria e dirija-se a um distribuidor oficial STIHL. Existe uma avaria no arejador de relva.
- ▶ Caso o cilindro não rode: desligue o arejador de relva, extraia a chave de segurança, remova a bateria e dirija-se a um distribuidor oficial STIHL. O arejador de relva está avariado.
- ▶ Solte o botão de bloqueio e o arco de comando. O cilindro deixa de rodar ao fim de pouco tempo.
- ▶ Caso o cilindro continue a rodar: extraia a chave de segurança, remova a bateria e dirija-se a um distribuidor oficial STIHL. O arejador de relva está avariado.

12.2 Verificar os cilindros

- ▶ Desligue o arejador de relva, extraia a chave de segurança e remova a bateria.
- ▶ Coloque o arejador de relva numa superfície plana.
- ▶ Coloque o arejador de relva sobre as rodas,  17.1.

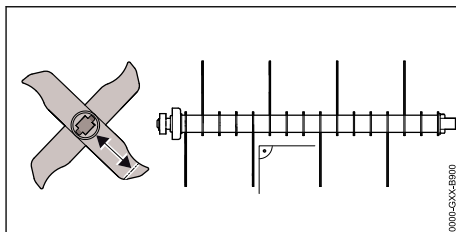

- ▶ Verificar o comprimento das lâminas. O comprimento mínimo das lâminas encontra-se assinalado.
- ▶ Se o comprimento mínimo for atingido: substitua o cilindro,  21.2.
- ▶ Se as lâminas estiverem deformadas: dirija-se a um distribuidor oficial STIHL.
- ▶ Caso existam dúvidas: dirija-se a um distribuidor oficial STIHL.

12.3 Verificar a bateria

- ▶ Premir a tecla de pressão na bateria. Os LEDs estão acesos ou emitem uma luz intermitente.
- ▶ Caso os LEDs não estejam acesos nem emitem uma luz intermitente: Não utilizar a bateria e consultar um revendedor especializado da STIHL. Existe uma avaria na bateria.

13 Trabalhar com o arejador de relva

13.1 Segurar e conduzir o arejador de relva

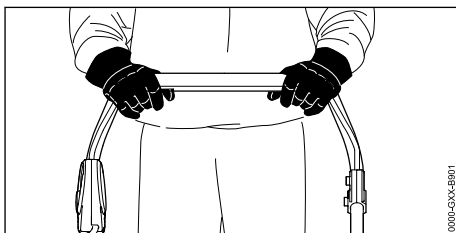

- ▶ Segure o guiador com ambas as mãos de modo que os polegares circundem o guiador.

13.2 Ajustar a profundidade de trabalho e a posição de transporte

A profundidade de trabalho pode ser ajustada de modo progressivo.

Ajustar a profundidade de trabalho

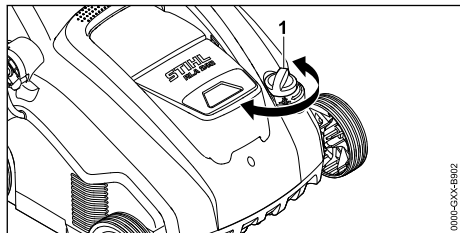

- ▶ Coloque o botão rotativo (1) na posição pretendida.
O cilindro eleva-se e baixa.

Ajustar a posição de transporte

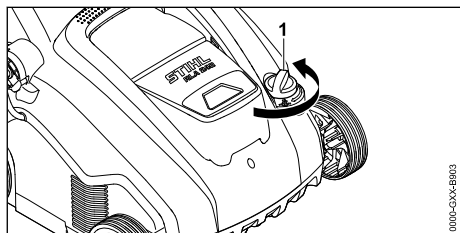

- ▶ Rode o botão rotativo (1) até à posição mais elevada, no sentido contrário ao dos ponteiros do relógio.
O cilindro eleva-se e deixa de tocar no solo.

13.3 Preparar o relvado

Quanto mais curta estiver a relva cortada, mais fácil será utilizar o arejador de relva. A altura ideal da relva é entre 2 e 3 cm.

- ▶ Remova objetos da área de trabalho.
- ▶ Assinale obstáculos que não seja possível remover (por exemplo, raízes e troncos de árvores).
- ▶ Se a relva tiver mais de 3 cm: corte a relva.

13.4 Escarificar e pentear



Escarificar com o cilindro escarificador

Ao escarificar, a relva é escarificada, sendo removidos ervas daninhas, musgo, material a cortar deteriorado e ervas enredadas.

- ▶ Ajuste a profundidade de trabalho.
 - ▶ Antes de começar, coloque o cilindro na posição mais elevada.
 - ▶ Baixe o cilindro lentamente para escarificar o solo apenas na superfície. A altura de escarificação ideal é entre 2 e 3 mm.

As raízes da relva não são danificadas.

- ▶ Empurre o arejador de relva para a frente de forma lenta e controlada.
- ▶ Evite permanecer no mesmo lugar durante muito tempo.

Pentear com o cilindro para pentear

Ao pentear, as ervas enredadas e o restante musgo, soltos com a escarificação anterior, são ripados facilmente da relva.

Evita-se, assim, também uma compactação do solo e o consequente deficit de oxigénio no solo.

- ▶ Ajuste a profundidade de trabalho.
 - ▶ Antes de começar, coloque o cilindro na posição mais elevada.
 - ▶ Baixe o cilindro lentamente até aos dentes flexíveis tocarem no solo.
- ▶ Empurre o arejador de relva para a frente de forma lenta e controlada.
- ▶ Evite permanecer no mesmo lugar durante muito tempo.

13.5 Esvaziar a cesta de recolha

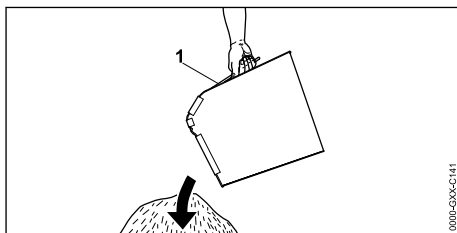

- ▶ Remova a cesta de recolha (1) pela pega para cima.
- ▶ Esvazie a cesta de recolha (1).

14 Após o trabalho

14.1 Após o trabalho

- ▶ Desligue o arejador de relva, extraia a chave de segurança e remova a bateria.
- ▶ Coloque o arejador de relva numa superfície plana.

- ▶ Caso o arejador de relva esteja molhado: deixe o arejador de relva secar.
- ▶ Limpe o arejador de relva.

Cuidar do relvado depois de escarificar

- ▶ Remova minuciosamente o material escarificado do relvado.
- ▶ Adube a relva e, se necessário, plante novamente os lugares calvos.
- ▶ Irrigue muito bem todo o relvado.

Cuidar do relvado depois de pentear

- ▶ Retire todos os restos de plantas da superfície da relva.
- ▶ Irrigue muito bem todo o relvado.

15 Transporte

15.1 Transportar o arejador de relva

- ▶ Desligue o arejador de relva.
- ▶ Extraia a chave de segurança e remova a bateria.
- ▶ Coloque o arejador de relva numa superfície plana.
- ▶ Desencaixar a cesta de recolha
- ▶ Ajuste a posição de transporte.

Empurrar o arejador de relva

- ▶ Empurre o arejador de relva para a frente de forma lenta e controlada.

Transportar o arejador de relva

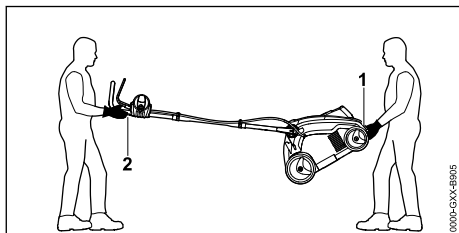

- ▶ Caso o arejador de relva seja transportado com guiador aberto:
 - ▶ Use luvas de proteção de material resistente.
 - ▶ Uma pessoa deverá segurar na parte dianteira do arejador de relva com ambas as mãos na pega de transporte inferior (1) e uma segunda pessoa deverá segurar no guiador (2) com ambas as mãos.
 - ▶ O arejador de relva deverá ser levantado e transportado por duas pessoas.

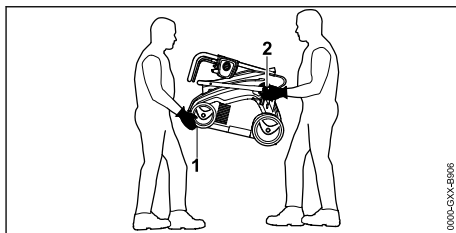

- ▶ Caso o arejador de relva seja transportado com guiador rebatido:
 - ▶ Rebata o guiador.
 - ▶ Use luvas de proteção de material resistente.
 - ▶ Uma pessoa deverá segurar no arejador de relva com ambas as mãos na pega de transporte inferior (1) e uma segunda pessoa deverá segurar nos alojamentos da parte inferior do guiador (2).
 - ▶ O arejador de relva deverá ser levantado e transportado por duas pessoas.

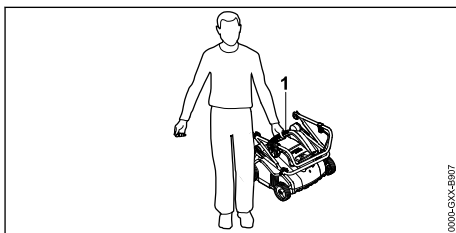

- ▶ Caso o arejador de relva seja transportado por uma pessoa só:
 - ▶ Rebata o guiador.
 - ▶ Segure no arejador de relva pela pega de transporte superior (1).
 - ▶ Levante e carregue o arejador de relva.

Transportar o arejador de relva num veículo

- ▶ Fixe o arejador de relva na vertical de modo que não possa tombar nem mover-se.

15.2 Transportar a bateria

- ▶ Desligue o arejador de relva e remova a bateria.
- ▶ Certifique-se de que a bateria se encontra num estado seguro.
- ▶ Acomode a bateria, de modo a que esta não se possa mover na embalagem.
- ▶ Fixe a embalagem de modo que não se possa mover.

A bateria está sujeita aos requisitos de transporte de mercadorias perigosas. A bateria está classificada como UN 3480 (baterias de iões de lítio) e foi submetida a ensaios segundo a sub-

secção 38.3 da Parte III do Manual de Ensaios e de Critérios das Nações Unidas.

Os regulamentos relativos ao transporte estão especificados em www.stihl.com/safety-data-sheets.

16 Armazenamento

16.1 Guardar o arejador de relva

- ▶ Desligue o arejador de relva, extraia a chave de segurança e remova a bateria.
- ▶ Coloque o arejador de relva numa superfície plana.
- ▶ Ajuste a posição de transporte.
- ▶ Guarde o arejador de relva de modo que estejam reunidas as seguintes condições:
 - O arejador de relva está fora do alcance das crianças.
 - O arejador de relva está limpo e seco.

16.2 Guardar a bateria

A STIHL aconselha a guardar a bateria com um estado de carga entre 40% e 60% (2 LED acesos a verde).

- ▶ Guarde a bateria de modo que estejam reunidas as seguintes condições:
 - A bateria está fora do alcance das crianças.
 - A bateria está limpa e seca.
 - A bateria está num local fechado.
 - A bateria está separada do arejador de relva.
 - Se a bateria for guardada no carregador: Retire a ficha de rede e guarde a bateria com um estado de carga entre 40% e 60% (2 LED acesos a verde).
 - A bateria encontra-se no intervalo de temperaturas compreendido entre - 10 °C e + 50 °C.

AVISO

- Se a bateria não for guardada como descrito neste manual de utilização, a bateria pode ficar profundamente descarregada e irreparavelmente danificada.
 - ▶ Uma bateria descarregada deve ser carregada antes de ser guardada. A STIHL aconselha a guardar a bateria com um estado de carga entre 40% e 60% (2 LED acesos a verde).
 - ▶ Guarde a bateria separada do arejador de relva.

17 Limpeza

17.1 Colocar o arejador de relva sobre as rodas

- ▶ Desligue o arejador de relva, extraia a chave de segurança e remova a bateria.
- ▶ Coloque o arejador de relva numa superfície plana.
- ▶ Ajuste a posição de transporte.
- ▶ Desencaixe a cesta de recolha.

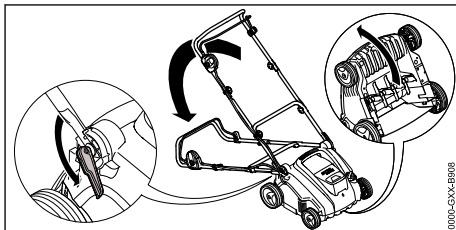

- ▶ Coloque o guiador na posição mais baixa, 8.1.
- ▶ Com a mão esquerda, pressione o guiador para baixo e mantenha-o nessa posição.
- ▶ Com a mão direita, segure no arejador de relva pela pega de transporte inferior e coloque-o para trás.

17.2 Limpar o arejador de relva

- ▶ Desligue o arejador de relva, extraia a chave de segurança e remova a bateria.
- ▶ Coloque o arejador de relva numa superfície plana.
- ▶ Limpe o arejador de relva com um pano húmido.
- ▶ Limpe o canal de expulsão com uma escova macia ou com um pano húmido.
- ▶ Remova os objetos estranhos do compartimento da bateria e limpe-o com um pano húmido.
- ▶ Limpe os contactos elétricos do compartimento da bateria com um pincel ou com uma escova macia.
- ▶ Limpe as ranhuras de ventilação com um pincel.
- ▶ Coloque o arejador de relva sobre as rodas.
- ▶ Limpe a área em torno do cilindro e o cilindro com uma escova macia ou com um pano húmido.

17.3 Limpeza da bateria

- ▶ Limpar a bateria com um pano húmido.

18 Fazer a manutenção

18.1 Intervalos de manutenção

Os intervalos de manutenção são definidos em função das condições do próprio ambiente e das condições de trabalho. A STIHL recomenda os seguintes intervalos de manutenção:

A cada quinta substituição dos cilindros.

- ▶ A substituição dos parafusos de fixação dos cilindros deve ser realizada por um distribuidor oficial STIHL.

Anualmente

- ▶ A manutenção do arejador de relva deve ser feita por um distribuidor oficial STIHL.

18.2 Montar e desmontar o cilindro

18.2.1 Desmontar o cilindro

- ▶ Desligue o arejador de relva, extraia a chave de segurança e remova a bateria.
- ▶ Coloque o arejador de relva sobre as rodas.

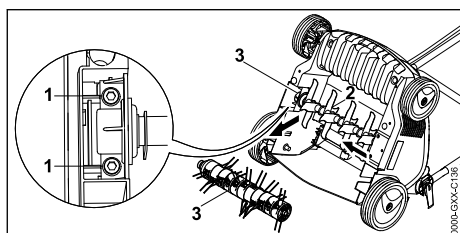

- ▶ Desenrosque e retire os parafusos (1).
- ▶ Remova o cilindro montado (3) com o suporte (2).

18.2.2 Montar o cilindro

- ▶ Desligue o arejador de relva, extraia a chave de segurança e remova a bateria.
- ▶ Coloque o arejador de relva sobre as rodas.

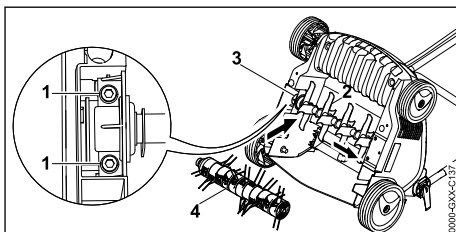

- ▶ Coloque o cilindro escarificador (2) ou o cilindro para pentear (4) com o suporte (3) no alojamento.
- ▶ Enrosque e aperte bem os parafusos (1).

19 Reparar

19.1 Reparar o arejador de relva e a bateria

O utilizador não pode reparar o arejador de relva, a bateria e os cilindros de forma autónoma.

- ▶ Se o arejador de relva, a bateria ou os cilindros estiverem danificados: não utilize o arejador de relva, a bateria ou os cilindros e dirija-se a um distribuidor oficial STIHL.
- ▶ Caso as placas informativas estejam ilegíveis ou danificadas: solicite a substituição das placas informativas junto de um distribuidor oficial STIHL.

20 Eliminação de avarias

20.1 Resolver avarias do arejador de relva ou da bateria

| Avaria | LED da bateria | Causa | Solução |
|--|-----------------------------|--|--|
| O arejador de relva não funciona ao ligá-lo. | 1 LED pisca a verde. | O estado de carga da bateria é demasiado reduzido. | ▶ Carregue a bateria. |
| | 1 LED acende-se a vermelho. | A bateria está demasiado quente ou demasiado fria. | ▶ Extraia a chave de segurança. ▶ Remova a bateria. ▶ Deixe a bateria arrefecer ou aquecer. |
| | 3 LED piscam a vermelho. | Existe uma avaria no arejador de relva. | ▶ Extraia a chave de segurança. ▶ Remova a bateria. ▶ Limpe os contactos elétricos do compartimento da bateria. ▶ Introduza a bateria. ▶ Ligue o arejador de relva. ▶ Caso os 3 LED continuem a piscar a vermelho: não utilize o arejador de relva e dirija-se a um distribuidor oficial STIHL. |

| Avaria | LED da bateria | Causa | Solução |
|--|------------------------------|--|--|
| | 3 LED acendem-se a vermelho. | O arejador de relva está demasiado quente. | <ul style="list-style-type: none"> ▶ Extraia a chave de segurança. ▶ Remova a bateria. ▶ Deixe arrefecer o arejador de relva. |
| | 4 LED piscam a vermelho. | Existe uma avaria na bateria. | <ul style="list-style-type: none"> ▶ Remova a bateria e volte a introduzi-la. ▶ Ligue o arejador de relva. ▶ Caso os 4 LED continuem a piscar a vermelho: não utilize a bateria e dirija-se a um distribuidor oficial STIHL. |
| | | A ligação elétrica entre o arejador de relva e a bateria foi interrompida. | <ul style="list-style-type: none"> ▶ Extraia a chave de segurança. ▶ Remova a bateria. ▶ Limpe os contactos elétricos do compartimento da bateria. ▶ Insira a chave de segurança. ▶ Introduza a bateria. |
| | | O arejador de relva ou a bateria estão húmidos. | <ul style="list-style-type: none"> ▶ Extraia a chave de segurança. ▶ Remova a bateria. ▶ Limpe o arejador de relva. ▶ Deixe o arejador de relva ou a bateria secar. |
| | | A resistência no cilindro é demasiado elevada. | <ul style="list-style-type: none"> ▶ Reduza a profundidade de trabalho. ▶ Verifique a altura da relva e, se necessário, corte-a. |
| | | A área em torno do cilindro está entupida. | <ul style="list-style-type: none"> ▶ Limpe o arejador de relva. |
| O arejador de relva desliga-se em funcionamento. | 3 LED acendem-se a vermelho. | O arejador de relva está demasiado quente. | <ul style="list-style-type: none"> ▶ Extraia a chave de segurança. ▶ Remova a bateria. ▶ Deixe arrefecer o arejador de relva. ▶ Limpe o arejador de relva. ▶ Não ligue o arejador de relva com demasiada frequência num curto período de tempo. ▶ Reduza a profundidade de trabalho. ▶ Escarifique ou penteie a relva mais curta. |
| | | O cilindro está bloqueado. | <ul style="list-style-type: none"> ▶ Extraia a chave de segurança. ▶ Remova a bateria. ▶ Limpe o arejador de relva. |
| | | Existe uma avaria elétrica. | <ul style="list-style-type: none"> ▶ Remova a bateria e volte a introduzi-la. ▶ Ligue o arejador de relva. |
| O arejador de relva emite uma forte vibração em funcionamento. | | Os parafusos do suporte do cilindro estão soltos. | <ul style="list-style-type: none"> ▶ Aperte os parafusos. |
| | | O cilindro não está corretamente equilibrado. | <ul style="list-style-type: none"> ▶ Dirija-se a um distribuidor oficial STIHL. |
| O período de funcionamento do arejador de relva é demasiado curto. | | A bateria não está totalmente carregada. | <ul style="list-style-type: none"> ▶ Carregue totalmente a bateria. |
| | | O tempo de vida útil da bateria foi excedido. | <ul style="list-style-type: none"> ▶ Substitua a bateria. |
| | | A área em torno do cilindro está entupida. | <ul style="list-style-type: none"> ▶ Limpe o arejador de relva. |

| Avaria | LED da bateria | Causa | Solução |
|---|-----------------------------|---|--|
| | | O cilindro está embotado ou gasto. | ► Verifique os cilindros. |
| | | A resistência no cilindro é demasiado elevada. | ► Reduza a profundidade de trabalho. ► Escarifique ou penteie a relva mais curta. |
| A bateria prende ao ser introduzida no compartimento da bateria. | | As guias ou os contactos elétricos do compartimento da bateria estão sujos. | ► Limpe o arejador de relva. |
| Depois de introduzir a bateria no carregador, o processo de carga não é iniciado. | 1 LED acende-se a vermelho. | A bateria está demasiado quente ou demasiado fria. | ► Deixe a bateria introduzida no carregador. O processo de carga será iniciado automaticamente assim que o intervalo de temperatura permitido for atingido. |

21 Dados técnicos

21.1 Arejador de relva STIHL RLA 240.0

- Bateria permitida: STIHL AK
- Peso sem bateria: 14 kg
- Conteúdo máximo da cesta de recolha: 50 l
- Largura útil: 34 cm
- Rotação: 3500 rpm
- Profundidade de trabalho: progressiva; margem de ajuste de 15 mm

21.2 Cilindros

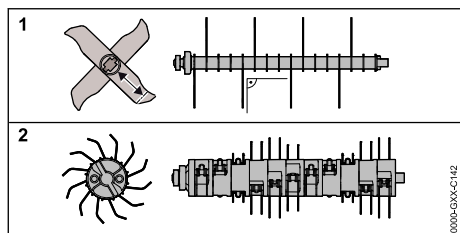

Cilindro escarificador

- 16 lâminas fixas

Cilindro para pentear

- 11 x 2 dentes flexíveis móveis

21.3 Bateria STIHL AK

- Tecnologia da bateria: íões de lítio
- Tensão: 36 V
- Capacidade em Ah: ver placa de identificação
- Conteúdo energético em Wh: ver placa de identificação
- Peso em kg: ver placa de identificação
- Gama de temperaturas permitida para utilização e armazenamento: - 10 °C a + 50 °C

21.4 Valores de ruído e de vibração

- O valor K referente ao nível de pressão acústica é de 3 dB(A). O valor K referente ao nível de potência acústica é de 3,2 dB(A). O valor K referente ao valor de vibração é de 2,4 m/s².
- Nível de pressão acústica L_{pA} medido de acordo com a EN 50636-2-92: 75 dB(A)
 - Nível de potência acústica garantido L_{WA} medido de acordo com a 2000/14/EC/ S.I. 2001/1701: 92 dB(A)
 - Valor de vibração a_{hw} medido de acordo com a EN ISO 20643, EN 50636-2-92, guiador: 4,8 m/s²

Os valores de vibração indicados foram medidos com um processo de verificação normalizado e podem ser utilizados como comparativo com aparelhos elétricos. Os valores de vibração efetivamente existentes podem divergir dos valores indicados, consoante o tipo de utilização. Os valores de vibração indicados podem ser utilizados para uma primeira avaliação do nível de vibração. É necessário avaliar o nível de vibração real. Neste processo, podem ser igualmente tomados em consideração os períodos em que o aparelho elétrico está desligado e os períodos em que está efetivamente ligado, mas nos quais funciona sem carga.

É possível consultar informações sobre o cumprimento da diretiva 2002/44/EC e S.I. 2005/1093 relativa à informação sobre os agentes físicos (vibrações) em www.stihl.com/vib.

21.5 Indicações normativas

A STIHL Tirol GmbH
Hans Peter Stihl-Straße 5

6336 Langkampfen

Áustria

confirma que o aparelho cumpre as disposições na implementação das seguintes normas IEC 60335-1 e IEC 60335-2-92.

21.6 REACH

REACH designa um decreto CE para registar, avaliar e autorizar produtos químicos.

Informações para cumprir o decreto REACH podem ser consultadas no site www.stihl.com/reach.

22 Peças de reposição e acessórios

22.1 Peças de reposição e acessórios

STIHL Estes símbolos identificam peças de reposição originais da STIHL e acessórios originais da STIHL.

A STIHL recomenda a utilização de peças de reposição originais da STIHL e acessórios originais da STIHL.

Peças de reposição e acessórios de outros fabricantes não podem ser avaliados pela STIHL quanto a fiabilidade, segurança e adequação apesar do constante acompanhamento o mercado e a STIHL não se pode responsabilizar pela sua utilização.

As peças de reposição originais da STIHL e os acessórios originais da STIHL estão disponíveis num revendedor especializado da STIHL.

23 Eliminar

23.1 Eliminar o arejador de relva e a bateria

É possível consultar informações sobre a eliminação junto da administração local ou num distribuidor oficial STIHL.

A eliminação inadequada pode ser nociva para a saúde e poluir o ambiente.

- ▶ Entregue os produtos STIHL, incluindo embalagens, num ponto de recolha adequado para reciclagem, em conformidade com os regulamentos locais.
- ▶ Não elimine juntamente com o lixo doméstico.

24 Declaração de conformidade CE

24.1 Arejador de relva STIHL RLA 240.0

STIHL Tirol GmbH
Hans Peter Stihl-Straße 5
6336 Langkampfen

Áustria

declara sob a sua exclusiva responsabilidade que

- Modelo: Arejador de relva
- Marca: STIHL
- Tipo: RLA 240.0
- Potência: 900 W
- Identificação de série: 6291

satisfaz as disposições aplicáveis das diretivas 2000/14/EC, 2006/42/EC, 2011/65/EU e 2014/30/EU e foi desenvolvido e produzido em conformidade com as versões válidas à data da produção das seguintes normas: EN 60335-1, EN ISO 12100 de acordo com a EN 50636-2-92, EN 55014-1 e a EN 55014-2.

Para determinar o nível de potência acústica medido e garantido, foram respeitados os termos da diretiva 2000/14/EC, anexo V.

- Nível de potência acústica medido: 89,2 dB(A)
- Nível de potência acústica garantido: 92 dB(A)

A documentação técnica está guardada junto da STIHL Tirol GmbH.

O ano de fabrico e o número de máquina encontram-se indicados no arejador de relva.

Langkampfen, 02.10.2020

A STIHL Tirol GmbH

em representação de



Matthias Fleischer, responsável pela área de Pesquisa e Desenvolvimento

em representação de



Sven Zimmermann, responsável pela área da Qualidade

25 Declaração de conformidade UKCA

25.1 Arejador de relva STIHL RLA 240.0

STIHL Tirol GmbH
Hans Peter Stihl-Straße 5
6336 Langkampfen

Áustria

declara sob a sua exclusiva responsabilidade que

- Modelo: Arejador de relva
- Marca: STIHL
- Tipo: RLA 240.0
- Potência: 900 W
- Identificação de série: 6291

satisfaz as disposições aplicáveis dos regulamentos do Reino Unido "Noise Emission in the Environment by Equipment for use Outdoors Regulations 2001", "Supply of Machinery (Safety) Regulations 2008", "Electromagnetic Compatibility Regulations 2016" e "The Restriction of the Use of Certain Hazardous Substances in Electrical and Electronic Equipment Regulations 2012" e foi desenvolvido e produzido em conformidade com as versões válidas à data da produção das seguintes normas: EN 60335-1, EN ISO 12100 de acordo com a EN 50636-2-92, EN 55014-1 e a EN 55014-2.

Para determinar o nível de potência acústica medido e garantido, foram respeitados os termos do regulamento do Reino Unido "Noise Emission in the Environment by Equipment for use Outdoors Regulations 2001, Schedule 8".

- Nível de potência acústica medido: 89,2 dB(A)
- Nível de potência acústica garantido: 92 dB(A)

A documentação técnica está guardada junto da STIHL Tirol GmbH.

O ano de fabrico e o número de máquina encontram-se indicados no arejador de relva.

Langkampfen, 01.07.2022

A STIHL Tirol GmbH

em representação de



Matthias Fleischer, responsável pela área de Pesquisa e Desenvolvimento

em representação de



Sven Zimmermann, responsável pela área da Qualidade

26 Instruções técnicas de segurança sobre o arejador de relva

26.1 Introdução

Este capítulo reproduz as instruções de segurança genéricas previamente formuladas, de acordo com a norma EN 50636-2-92, anexo BB, referente a arejadores de relva de funcionamento elétrico.

ATENÇÃO

- **Leia todas as instruções de segurança, indicações, ilustrações e dados técnicos que acompanham este arejador de relva.** O incumprimento das indicações apresentadas em seguida poderá provocar choques elétricos, incêndios e/ou ferimentos graves. **Guarde todas as instruções de segurança e indicações para efeitos futuros.**

26.2 Instrução

- a) Leia atentamente as instruções. Familiarize-se com as peças de comando e a utilização adequada da máquina.
- b) Nunca permita que pessoas, que não estejam familiarizadas com estas instruções, ou crianças utilizem a máquina. Poderá haver legislação local aplicável que delimite a idade do utilizador.
- c) Tenha em conta que o utilizador é responsável por acidentes ou riscos que envolvam outras pessoas ou os seus bens.

26.3 Preparativos

- a) Durante o funcionamento da máquina, deverá usar sempre proteção auditiva e óculos de proteção enquanto a máquina estiver a operar.
- b) Durante o funcionamento da máquina, deverá também usar sempre calçado robusto e calças compridas. Não utilize a máquina com os pés descalços nem com sandálias ligeiras. Evite usar vestuário solto

- ou vestuário com laços ou gravatas pendurados.
- c) Verifique cuidadosamente o terreno em que a máquina será utilizada e remova todos os objetos que possam vir a ser captados e projetados pela máquina.
- d) Utilize a máquina só na posição recomendada e apenas numa superfície segura e plana.
- e) A máquina não pode ser operada sobre superfícies pavimentadas com cascalho ou gravilha, pois o material projetado pode causar ferimentos.
- f) Antes de ligar a máquina, deve sempre verificar se todos os parafusos, cavilhas e outras fixações estão bem apertadas e se os dispositivos de proteção e a grelha de proteção estão colocados no sítio correto. É necessário substituir os autocolantes gastos ou danificados.
- g) Nunca opere a máquina quando houver pessoas, especialmente crianças, ou animais nas imediações.
- rança montados, por exemplo, a guarnição de choque e/ou os dispositivos de recolha.
- k) Ligue o motor com cuidado, de acordo com as instruções de utilização, e garanta que existe uma distância suficiente entre os pés e os dentes.
- l) Ao ligar o motor, a máquina não pode ser inclinada, a menos que seja necessário elevá-la para realizar o processo. Neste caso, incline-a apenas o estritamente necessário e eleve-a apenas pelo lado contrário ao do utilizador. Certifique-se sempre de que ambas as mãos estão na posição de trabalho antes de voltar a colocar a máquina no solo.
- m) Nunca transporte a máquina enquanto está em funcionamento.
- n) Nunca aproxime as mãos ou os pés de peças em rotação. Mantenha-se sempre afastado da abertura de expulsão.
- o) Desligue o motor e extraia a chave de segurança. Certifique-se de que todas as peças móveis estão completamente imóveis:
- sempre ao abandonar a máquina;
 - antes de eliminar bloqueios ou entupimentos no canal de expulsão;
 - antes de verificar ou limpar a máquina, ou realizar trabalhos na mesma;
 - quando houver contacto com um corpo estranho. Verifique a existência de danos na máquina e realize as reparações necessárias antes de a ligar novamente e trabalhar com ela.

Se a máquina começar a vibrar fortemente e de modo invulgar, será necessária uma verificação imediata,

- verifique a existência de dados;
- efetue as reparações necessárias das peças danificadas;
- verifique se existem peças soltas e aperte-as bem.

26.4 Operação

- a) Trabalhe apenas à luz do dia ou com boa iluminação artificial.
- b) Deve evitar utilizar a máquina com a relva molhada.
- c) Especialmente em terrenos com declive, assegure sempre uma posição estável.
- d) Caminhe, não corra.
- e) Opere a máquina na transversal relativamente à encosta, nunca para cima ou para baixo.
- f) Seja particularmente cauteloso ao mudar de direção em encostas.
- g) Não escarifique nem penteie a relva em encostas demasiado íngremes.
- h) Seja particularmente cauteloso ao inverter o sentido de marcha da máquina e ao puxá-la para si.
- i) Pare os dentes quando a máquina tiver de ser inclinada para o transporte noutras superfícies que não sejam relvadas e quando a máquina for transportada de e para a superfície a trabalhar.
- j) Nunca utilize a máquina com os dispositivos de segurança ou grelhas de proteção danificados, nem sem os dispositivos de segu-

26.5 Reparação e arrumação

- a) Certifique-se de que todas as portas, cavilhas e parafusos estão bem apertados e que a máquina se encontra em condições de funcionamento seguras.
- b) Verifique regularmente se o dispositivo de recolha está gasto ou se perdeu a sua funcionalidade.
- c) Por motivos de segurança, substitua todas as peças gastas ou danificadas.

- d) Em máquinas com várias estruturas de dentes, tenha em conta que o movimento de uma estrutura de dentes é capaz de provocar a rotação das restantes estruturas de dentes.
- e) Ao ajustar a máquina, certifique-se de que os dedos não ficam entalados entre as estruturas de dentes móveis e as peças fixas da máquina.
- f) Deixe o motor arrefecer antes de armazenar a máquina durante um período mais longo.
- g) Durante a reparação das estruturas de dentes, tenha em conta que as estruturas de dentes se podem mover inclusivamente com o acionamento desligado.
- h) Por motivos de segurança, substitua todas as peças gastas ou danificadas. Utilize exclusivamente peças de reposição e acessórios originais.
- i) Quando a máquina é parada para reparação, inspeção, arrumação ou substituição de um acessório, o acionamento deve ser desligado, a chave de segurança deve ser extraída e deve garantir-se que as peças móveis estão completamente imóveis. Deixe a máquina arrefecer antes de inspeções, ajustes, etc. Opere a máquina com o devido cuidado e mantenha-a limpa.
- j) Guarde a máquina em locais aos quais as crianças não tenham acesso.

Obsah

| | | |
|----|--|-----|
| 1 | Úvod..... | 165 |
| 2 | Informácie k tomuto návodu na obsluhu. 165 | 165 |
| 3 | Prehľad..... | 166 |
| 4 | Bezpečnostné upozornenia..... | 167 |
| 5 | Príprava prevzdušňovača trávy na použitie..... | 173 |
| 6 | Nabitie akumulátora a LED diódy..... | 173 |
| 7 | Zostavenie prevzdušňovača trávy..... | 173 |
| 8 | Nastavenie prevzdušňovača trávy pre používateľa..... | 174 |
| 9 | Vloženie a vybratie akumulátora..... | 175 |
| 10 | Nasadenie a vytiahnutie bezpečnostného kľúča..... | 175 |
| 11 | Zapnutie a vypnutie prevzdušňovača trávy..... | 176 |
| 12 | Kontrola prevzdušňovača trávy a akumulátora..... | 176 |
| 13 | Práca s prevzdušňovačom trávy..... | 177 |
| 14 | Po ukončení práce..... | 178 |

| | | |
|----|--|-----|
| 15 | Preprava..... | 178 |
| 16 | Skladovanie..... | 179 |
| 17 | Čistenie..... | 179 |
| 18 | Údržba..... | 180 |
| 19 | Oprava..... | 180 |
| 20 | Odstraňovanie porúch..... | 181 |
| 21 | Technické údaje..... | 182 |
| 22 | Náhradné diely a príslušenstvo..... | 183 |
| 23 | Likvidácia..... | 183 |
| 24 | EÚ vyhlásenie o zhode..... | 183 |
| 25 | Prehlásenie o zhode výrobcom – UKCA. 184 | 184 |
| 26 | Bezpečnostno-technické pokyny pre prevzdušňovač trávy..... | 184 |

1 Úvod

Milá zákazníčka, milý zákazník,

teší nás, že ste sa rozhodli pre výrobok spoločnosti STIHL. Naše výrobky vyvíjame a vyrábame v špičkovej kvalite podľa požiadaviek našich zákazníkov. Tým vznikajú výrobky s vysokou spoľahlivosťou aj pri extrémnom namáhaní.

Spoločnosť STIHL je tiež zárukou kvalitného servisu. Naše špecializované predajne zabezpečujú kompetentné poradenstvo a zaškolenie, ako aj rozsiahlu technickú podporu.

Spoločnosť STIHL sa výslovne hlási k trvalému a zodpovednému prístupu k životnému prostrediu. Tento návod na obsluhu vám ma pomôcť v tom, aby ste mohli váš výrobok STIHL používať s dlhou životnosťou bezpečne a šetrne k životnému prostrediu.

Ďakujeme vám za vašu dôveru a želáme vám veľa radosť s výrobkom spoločnosti STIHL.



Dr. Nikolas Stihl

DŮLEŽITÉ! PRED POUŽITÍM PREČÍTAJTE A USCHOVAJTE.

2 Informácie k tomuto návodu na obsluhu

2.1 Platná dokumentácia

Platia miestne bezpečnostné predpisy.

- ▶ Okrem tohto návodu na obsluhu je potrebné si prečítať, pochopiť a uchovať nasledujúce dokumenty:
 - Bezpečnostné pokyny pre akumulátor STIHL AK
 - Návod na obsluhu pre nabíjačky STIHL AL 101, 301, 500
 - Bezpečnostné informácie pre akumulátory STIHL a produkty so vstavaným akumulátorom: www.stihl.com/safety-data-sheets

2.2 Označenie výstražných upozornení v texte



NEBEZPEČENSTVO

- Upozornenie poukazuje na nebezpečenstvá, ktoré vedú k ťažkým zraneniam alebo smrti.
 - ▶ Uvedené opatrenia môžu ťažkým zraneniam alebo smrti zabrániť.



VAROVANIE

- Upozornenie poukazuje na nebezpečenstvá, ktoré môžu viesť k ťažkým zraneniam alebo smrti.
 - ▶ Uvedené opatrenia môžu ťažkým zraneniam alebo smrti zabrániť.

UPOZORNENIE

- Upozornenie poukazuje na nebezpečenstvá, ktoré môžu viesť k vecným škodám.
 - ▶ Uvedené opatrenia môžu vecným škodám zabrániť.

2.3 Symboly v texte



Tento symbol odkazuje na kapitolu v tomto návode na obsluhu.

3 Prehľad

3.1 Prevzdušňovač trávy

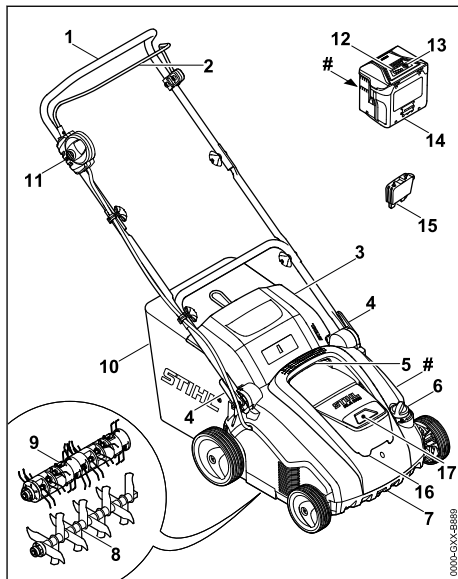

1 Vodiace držadlo

Vodiace držadlo slúži na držanie, vedenie a prepravu prevzdušňovača trávy.

2 Spínacia konzola

Spínacia konzola spolu s blokovacím gombíkom zapína a vypína vstavaný valec.

3 Vyhadzovacia klapka

Vyhadzovacia klapka uzatvára vyhadzovací kanál.

4 Rýchlopínacia páka

Rýchlopínacie páky slúžia na nastavenie a na sklopenie vodiaceho držadla.

5 Horné prepravné držadlo

Horné prepravné držadlo slúži na prenášanie prevzdušňovača trávy.

6 Otočné koleso

Otočné koleso slúži na nastavenie pracovnej hĺbky.

7 Spodné prepravné držadlo

Spodné prepravné držadlo slúži na prenášanie a postavenie prevzdušňovača trávy.

8 Vertikutačný valec

Vertikutačný valec slúži na prevzdušnenie trávnik.

9 Valec s pružnými hrotmi
Valec s pružnými hrotmi slúži na vyčesávanie trávnik.

10 Zberný kôš
Zberný kôš zachytáva materiál uvoľnený z trávnik.

11 Blokovací gombík
Blokovací gombík spolu so spínacou konzolou slúži na zapnutie a vypnutie prevzdušňovača trávy.

12 Kontrolky LED
Kontrolky LED ukazujú stav nabitia akumulátora a porúch.

13 Tlačidlo
Tlačidlo aktivuje kontrolky LED na akumulátore.

14 Akumulátor
Akumulátor slúži na napájanie prevzdušňovača trávy energiou.

15 Bezpečnostný kľúč
Bezpečnostný kľúč slúži na aktiváciu prevzdušňovača trávy.

16 Klapka
Klapka zakrýva akumulátor a bezpečnostný kľúč.

17 Priestor na akumulátor
Tento priestor slúži na uloženie akumulátora.

Výkonový štítek so strojovým číslom

3.2 Symboly

Symboly sa môžu nachádzať na prevzdušňovači trávy a na akumulátore a majú nasledujúce významy:

 Tento symbol označuje bezpečnostný kľúč.

 Tento symbol označuje uchytenie kľúča.

 1 kontrolka LED svieti načerveno. Akumulátor je príliš horúci alebo príliš studený.

 4 kontrolky LED blikajú načerveno. V akumulátore vznikla porucha.

 **LWA** Garantovaná hladina akustického výkonu podľa smernice 2000/14/EC v dB(A), aby bolo možné porovnať emisie výrobkov.

 Údaj vedľa symbolu poukazuje na energiu akumulátora podľa špecifikácie výrobcu článku. Obsah energie, ktorý je k dispozícii počas používania, je menší.

 Výrobok nelikvidujte v domovom odpade.

Zapnite prevzdušňovače trávy.





4 Bezpečnostné upozornenia

4.1 Výstražné symboly

Výstražné symboly na prevzdušňovači trávy majú nasledujúci význam:

 Dodržiavajte bezpečnostné pokyny a ich opatrenia.

 Prečítajte si návod na obsluhu, porozumte mu a uschovajte ho.

 Noste ochranné okuliare.

 Dodržiavajte bezpečnostné pokyny k vymršteným predmetom a ich opatreniam.

 Dodržujte bezpečný odstup.

 Nedotýkajte sa otáčajúceho sa valca.

 Počas pracovných prestávok, prepravy, uschovania, údržby a opravy vytiahnite bezpečnostný kľúč.

 Prevzdušňovač trávy chráňte pred dažďom a vlhkosťou.

 Počas prerušenia práce, prepravy, uschovania, údržby a opravy vyberte akumulátor.

 Chráňte akumulátor pred teplom a ohňom.

 Akumulátor chráňte pred dažďom a vlhkosťou a neponárajte ho do kvapaliny.



Dodržujte povolený rozsah teplôt akumulátora.

4.2 Použitie v súlade s predpisným účelom

Prevzdušňovače trávy STIHL RLA 240.0 slúžia na nasledujúce účely:

- pomocou vertikutačného valca: Vertikutácia trávnik
- pomocou valca s pružnými hrotmi: Vyčesávanie trávnik

Prevzdušňovače trávy sa nesmú používať počas dažďa.

Prevzdušňovač trávy je napájaný energiou z akumulátora STIHL AK.

Spoločnosť STIHL odporúča používať akumulátor STIHL AK 20 alebo STIHL AK 30.

▲ VAROVANIE

- Akumulátory, ktoré nie sú schválené spoločnosťou STIHL na používanie v prevzdušňovačoch trávy, môžu spustiť požiare a výbuchy. Osoby sa môžu ťažko zraniť alebo zomrieť a môžu vzniknúť vecné škody.
 - ▶ Prevzdušňovač trávy používajte s akumulátorom STIHL AK.
- Ak sa prevzdušňovač trávy alebo akumulátor nepoužijú v súlade s predpísaným účelom, môže dôjsť k vážnym poraneniam alebo usmrteniu osôb a k vecným škodám.
 - ▶ Prevzdušňovač trávy a akumulátor používajte podľa pokynov uvedených v návode na obsluhu.

4.3 Požiadavky na používateľa

▲ VAROVANIE

- Používatelia bez zaškolenia nedokážu spoznať ani odhadnúť nebezpečenstvá prevzdušňovača trávy a akumulátora. Používateľ alebo iné osoby sa môžu ťažko zraniť alebo môžu zomrieť.



- ▶ Prečítajte si návod na obsluhu, porozumejte mu a uschovajte ho.

- ▶ Ak sa prevzdušňovač trávy alebo akumulátor odovzdá inej osobe: Dodajte aj návod na obsluhu.
- ▶ Zabezpečte, aby používateľ spĺňal nasledujúce požiadavky:
 - Používateľ je odpočívajú.

- Používateľ je telesne, zmyslovo aj duševne schopný obsluhovať prevzdušňovač trávy a akumulátor a pracovať s nimi. Ak je používateľ schopný vykonávať tieto činnosti s telesným, zmyslovým alebo duševným obmedzením, môže používateľ pracovať so strojom iba pod dozorom alebo podľa pokynov zodpovednej osoby.
- Používateľ dokáže rozpoznať a odhadnúť nebezpečenstvá prevzdušňovača trávy a akumulátora.
- Používateľ si je vedomý, že zodpovedá za nehody a poškodenia.
- Používateľ je plnoletý alebo je odborne vzdelávaný pod dohľadom v súlade s národnými predpismi.
- Používateľ dostal poučenie od špecializovaného predajcu STIHL alebo od kvalifikovanej osoby skôr, ako prvýkrát začal pracovať s prevzdušňovačom trávy.
- Používateľ nie je obmedzený v dôsledku alkoholu, liekov ani drog.
- ▶ Ak nastanú nejasnosti: Vyhladajte špecializovaného predajcu STIHL.

4.4 Odev a vybavenie

▲ VAROVANIE

- Počas práce sa môžu vymršťovať predmety vysokou rýchlosťou. Používateľ sa môže zraniť.
 - ▶ Noste úzke priliehavé ochranné okuliare. Vhodné ochranné okuliare sú skontrolované podľa normy EN 166 alebo podľa národných predpisov a v obchode sú dostupné s príslušným označením.
 - ▶ Noste dlhé nohavice z odolného materiálu.
- Počas práce sa môže rozvrieť prach. Vdýchnutý prach môže poškodiť zdravie a spustiť alergické reakcie.
 - ▶ Ak sa rozvíri prach: Noste kryciu plachtu proti prachu.
- Nevhodný odev sa môže zachytiť do dreva, krovia a do prevzdušňovača trávy. Používateľa bez vhodného odevu sa môžu ťažko zraniť.
 - ▶ Noste úzko priliehavý odev.
 - ▶ Odložte šály a šperky.
- Počas čistenia, údržby alebo prepravy môže používateľ prísť do kontaktu s valcom. Používateľ sa môže zraniť.
 - ▶ Noste pracovné rukavice z odolného materiálu.



- Ak používateľ nosí nevhodnú obuv, môže sa pošmyknúť. Používateľ sa môže zraniť.
 - ▶ Noste pevnú zatvorenú obuv s drsnou podrážkou.

4.5 Pracovná oblasť a okolie

4.5.1 Pracovná oblasť a okolie

▲ VAROVANIE

- Nezúčastnené osoby, deti a zvieratá nedokážu spoznať a odhadnúť nebezpečenstvá prevzdušňovačov trávy a vymrštených predmetov. Nezúčastnené osoby, deti a zvieratá sa môžu ťažko zraniť a môžu vzniknúť vecné škody.



- ▶ Nezúčastnené osoby, deti a zvieratá držte vo vzdialenosti od pracovnej oblasti.

- ▶ Dodržujte vzdialenosť od predmetov.
- ▶ Prevzdušňovače trávy nikdy nenechávajú bez dozoru.
- ▶ Zabezpečte, aby sa deti nemohli hrať s prevzdušňovačmi trávy.
- Ak sa pracuje počas dažďa, môže sa používateľ pošmyknúť. Používateľ sa môže ťažko zraniť alebo zomrieť.
 - ▶ Ak prší: Nepracujte.

- Prevzdušňovače trávy nie sú chránené proti vode. Ak sa pracuje v daždi alebo vo vlhkom prostredí, môže dôjsť k elektrickému zásahu. Môže dôjsť k zraneniu alebo k smrti používateľa a k poškodeniu prevzdušňovačov trávy.



- ▶ Nepracujte v daždi a vo vlhkom prostredí.

- Elektrické diely prevzdušňovačov trávy môžu vytvárať iskry. Iskry môžu v ľahko zápalnom alebo výbušnom prostredí spustiť požiar a výbuchy. Osoby sa môžu ťažko zraniť alebo zomrieť a môžu vzniknúť vecné škody.
 - ▶ Nepracujte v ľahko zápalnom a výbušnom prostredí.

4.5.2 Akumulátor

▲ VAROVANIE

- Nezúčastnené osoby, deti a zvieratá nevedia rozpoznať a odhadnúť nebezpečenstvá vyplývajúce z akumulátora. Môže dôjsť k ťažkému zraneniu nezúčastnených osôb, detí a zvierat.
 - ▶ Zabráňte prístupu nezúčastnených osôb, detí a zvierat.
 - ▶ Nenechávajú akumulátor bez dozoru.

- ▶ Zabezpečte, aby sa deti nemohli hrať s akumulátorom.
- Akumulátor nie je chránený proti všetkým vplyvom prostredia. Ak je akumulátor vystavený určitým vplyvom prostredia, môže akumulátor začať horieť, explodovať alebo sa vážne poškodiť. Môže dôjsť k ťažkému zraneniu osôb a vecným škodám.



- ▶ Akumulátor chráňte pred horúcou a otvoreným ohňom.
- ▶ Akumulátor nehádzte do ohňa.



- ▶ Akumulátor používajte a skladujte v teplotnom rozsahu medzi - 10 °C a + 50 °C.



- ▶ Akumulátor chráňte pred dažďom či vlhkosťou a neponárajte ho do kvapalín.

- ▶ Akumulátor nedávajte do blízkosti kovových drobných súčiastok.
- ▶ Akumulátor nevystavujte vysokému tlaku.
- ▶ Akumulátor nevystavujte mikrovlnám.
- ▶ Akumulátor chráňte pred chemikáliami a soľami.

4.6 Bezpečný stav

4.6.1 Prevzdušňovač trávy

Prevzdušňovač trávy je v bezpečnom stave, ak sú splnené nasledovné požiadavky:

- Prevzdušňovač trávy nie je poškodený.
- Prevzdušňovač trávy je suchý a čistý.
- Ovládacie prvky fungujú a sú nezmenené.
- Ak sa má materiál uvoľnený z trávniky zachytávať do zberného koša: Zberný kôš musí byť správne zavesený.
- Ak sa má materiál uvoľnený z trávniky vyhadzovať zo zadnej strany prístroja: Zberný kôš je zvesený a vyhadzovacia klapka je uzatvorená.
- Valec je správne namontovaný.
- Do tohto prevzdušňovača trávy je namontované iba originálne príslušenstvo značky STIHL.
- Príslušenstvo je správne namontované.

▲ VAROVANIE

- V stave, ktorý nie je bezpečný, diely viac nemusia správne fungovať a bezpečnostné zariadenia viac nepôsobia. Osoby sa môžu ťažko zraniť alebo môžu zomrieť.
 - ▶ Pri práci používajte iba prevzdušňovač trávy v bezchybnom stave.
 - ▶ Ak je prevzdušňovač trávy znečistený: Vyčistite prevzdušňovač trávy.

- ▶ Ak je prevzdušňovač trávy mokry: Prevzdušňovač trávy vysušte.
- ▶ Na prevzdušňovači trávy nevykonávajte žiadne úpravy.
- ▶ Ak ovládacie prvky nefungujú: Nepracujte s prevzdušňovačom trávy.
- ▶ Ak sa má materiál uvoľnený z trávnik zachytávať do zberného koša: Zberný kôš zaveste podľa pokynov uvedených v tomto návode na obsluhu.
- ▶ Do tohto prevzdušňovača trávy montujte iba originálne príslušenstvo značky STIHL.
- ▶ Valec namontujte podľa pokynov uvedených v tomto návode na obsluhu.
- ▶ Príslušenstvo montujte tak, ako je popísané v tomto návode na obsluhu alebo v návode na obsluhu príslušenstva.
- ▶ Do otvorov prevzdušňovača trávy nekladajte žiadne predmety.
- ▶ Kontakty uchytenia kľúča nikdy neprepájajte a nepremosťujte s kovovými predmetmi.
- ▶ Opotrebované alebo poškodené štítky s upozoreniami treba vymeniť.
- ▶ Ak nastanú nejasnosti: Vyhladať špecializovaného predajcu STIHL.

4.6.2 Valec

Vertikutačný valec a valec s pružnými hrotmi sú v bezpečnom prevádzkovom stave, ak sú splnené nasledujúce podmienky:

- Hriadeľ, rezný nôž, pružné hroty a montážne diely nie sú poškodené.
- Hriadeľ, rezný nôž a pružné hroty nie sú zdeformované.
- Valec je správne namontovaný.
- Rezné nože a pružné hroty sú bez ostrín.
- Rezné nože nie sú kratšie ako ich minimálna dĺžka,  21.2.

▲ VAROVANIE

- Ak nie sú nože a pružné hroty v bezpečnom prevádzkovom stave, môžu sa z nich uvoľniť a vymrštíť diely. Osoby sa môžu ťažko zraniť.
 - ▶ Pracujte iba s nepoškodenými reznými nožmi, pružnými hrotmi a nepoškodenými montážnymi dielmi.
 - ▶ Ak sú rezné nože kratšie ako ich predpísaná minimálna dĺžka: Vymeňte vertikutačný valec.
 - ▶ Ak nastanú nejasnosti: Vyhladať špecializovaného predajcu STIHL.

4.6.3 Akumulátor

Akumulátor je v bezpečnom stave, ak sú splnené nasledovné požiadavky:

- akumulátor nie je poškodený,

- akumulátor je suchý a čistý,
- Akumulátor funguje a nie sú na ňom žiadne zmeny.

▲ VAROVANIE

- V stave, ktorý nie je bezpečný, viac nemusí akumulátor bezpečne fungovať. Osoby sa môžu ťažko zraniť.
 - ▶ Pracujte s nepoškodeným a funkčným akumulátorom.
 - ▶ Poškodený alebo pokazený akumulátor nenabíjajte.
 - ▶ Ak je akumulátor znečistený alebo vlhký: vyčistite akumulátor a vysušte ho.
 - ▶ Na akumulátore nevykonávajte žiadne zmeny.
 - ▶ Do otvorov akumulátora nekladajte žiadne predmety.
 - ▶ Elektrické kontakty akumulátora nikdy neprepájajte a nepremosťujte s kovovými predmetmi.
 - ▶ Akumulátor neotvárajte.
 - ▶ Opotrebované alebo poškodené štítky s upozoreniami treba vymeniť.
- Z poškodeného akumulátora môže unikáť kvapalina. Ak sa kvapalina dostane do kontaktu s pokožkou alebo očami, môže ich podráždiť.
 - ▶ Vyvarujte sa kontaktu s kvapalinou.
 - ▶ Ak sa dostane do kontaktu s pokožkou: Umyte postihnuté miesta na pokožke dostatočným množstvom vody a mydla.
 - ▶ Ak sa dostane do kontaktu s očami: Umyvajte oči aspoň 15 minút dostatočným množstvom vody a vyhľadajte lekára.
- Poškodený alebo pokazený akumulátor môže neobyčajne zapáchať, dymiť alebo horieť. Osoby sa môžu ťažko zraniť alebo zomrieť a môžu vzniknúť vecné škody.
 - ▶ Ak akumulátor neobyčajne zapácha alebo dymí: Nepoužívajte akumulátor a udrztejte ho ďaleko od horiacim látok.
 - ▶ Ak akumulátor horí: Skúste uhasiť oheň z akumulátora hasiacim prístrojom alebo vodou.

4.7 Práca

▲ VAROVANIE

- Používateľ môže v určitých situáciách pracovať nekoncentrovane. Používateľ sa môže potknúť, spadnúť a ťažko sa zraniť.
 - ▶ Pracujte s pokojom a rozvahou.
 - ▶ V prípade zlého osvetlenia a viditeľnosti: Nepracujte s prevzdušňovačom trávy.
 - ▶ Prevzdušňovače trávy obsluhujte sami.
 - ▶ Dajte pozor na prekážky.

- ▶ Prevzdušňovače trávy neprekláľajte.
- ▶ Na zemi pracujte v stoji a držte stabilitu.
- ▶ Ak sa vyskytnú známky únavy: Zaradte pracovnú prestávku.
- ▶ Ak vertikutujete alebo vyčesávate trávnik na svahu: Pri vertikutácii alebo vyčesávaní trávy jazdite priečne po svahu.
- ▶ Nevykonaľvajte vertikutáciu ani vyčesávanie na svahoch so sklonom nad 25° (46,6 %).
- Otáčajúci sa valec môže porazať používateľa. Používateľ sa môže ťaľko zranit'.



- ▶ Nedotýkajte sa otáčajúceho sa valca.

- Ak je valec blokovaný nejakým predmetom: Vypnite prevzdušňovač trávy, vyťahnite bezpečnostný kľúč a vyberte akumulátor. Aľ potom odstráňte predmet.
- Ak počas práce s prevzdušňovačmi trávy dôjde k nejakej zmene alebo nezvyčajnému spôsobu fungovania, môžu byť prevzdušňovače trávy v nebezpečnom stave. Osoby sa môžu ťaľko zranit' a môžu vzniknúť vecné škody.
 - ▶ Ukončite prácu, vypnite prevzdušňovač trávy, vyťahnite bezpečnostný kľúč, vyberte akumulátor a vyhľadajte špecializovaného predajcu STIHL.
- Počas práce môžu vzniknúť vibrácie spôsobené prevzdušňovačmi trávy.
 - ▶ Používajte rukavice.
 - ▶ Urobte si pracovné prestávky.
 - ▶ Ak sa vyskytnú známky poruchy prekrvenia: Vyhľadajte lekára.
- Ak počas práce narazí valec na cudzí predmet, môže dôjsť k vymršteniu valca alebo jeho súčastí vysokou rýchlosťou. Osoby sa môžu zranit' a môžu vzniknúť vecné škody.
 - ▶ Odstráňte cudzie predmety z pracovnej oblasti.
 - ▶ Prípadné prekážky (napr. korene, pne strovmov) označte a obidte.
- Keď uvoľníte spínaciu konzolu, valec sa bude ešte chvíľu otáčať. Osoby sa môžu ťaľko zranit'.
 - ▶ Počkajte, kým sa valec neprestane otáčať.
- Ak otáčajúci sa valec narazí na tvrdý predmet, môžu vzniknúť iskry. Iskry môžu v ľahko zápalnom prostredí spustiť požiare. Osoby sa môžu ťaľko zranit' alebo zomrieť a môžu vzniknúť vecné škody.
 - ▶ Nepracujte v ľahko zápalnom prostredí.
- Ak je prevzdušňovač trávy zaparkovaný na šikmej ploche, môže sa neúmyselne odvalit'.

Osoby sa môžu zranit' a môžu vzniknúť vecné škody.

- ▶ Prevzdušňovač trávy púšťajte len vtedy, keď stojí na rovnom povrchu a nemôže sa sám odvalit'.
- Ak sú na vodiacom držadle pripevnené predmety, prevzdušňovač trávy sa môže prevrátiť v dôsledku dodatočnej hmotnosti. Osoby sa môžu zranit' a môžu vzniknúť vecné škody.
 - ▶ Na vodiace držadlo nepripevňujte žiadne predmety.

⚠ NEBEZPEČENSTVO

- Ak pracujete v blízkosti elektrických vedení, môže valec prísť do kontaktu s týmito vedeniami a poškodiť ich. Používateľ sa môže ťaľko zranit' alebo zomrieť.
 - ▶ Nepracujte v okolí vedení, ktoré vedú napätie.
- Ak sa pracuje počas búrky, môže používateľa zasiahnuť blesk. Používateľ sa môže ťaľko zranit' alebo zomrieť.
 - ▶ Ak je búrka: Nepracujte.

4.8 Preprava

4.8.1 Preprava

⚠ VAROVANIE

- Počas prepravy sa prevzdušňovač trávy môže prevrátiť alebo pohybovať. Osoby sa môžu zranit' a môžu vzniknúť vecné škody.
 - ▶ Vypnite prevzdušňovač trávy.
 - ▶ Počkajte, kým sa valec neprestane otáčať.
 - ▶ Vytiahnite bezpečnostný kľúč.



- ▶ Vytiahnite akumulátor.

- ▶ Poloľte prevzdušňovač trávy na rovnú plochu.
- ▶ Prístroj nastavte do polohy na prepravu.
- ▶ Prevzdušňovač trávy preneste ponad prekážky (napr. schody, obrubníky).
- ▶ Prevzdušňovač trávy zaistite upínacími popruhmi, remeňmi alebo sieťou tak, aby sa nepreklopil a nemohol sa pohybovať.

4.8.2 Akumulátor

⚠ VAROVANIE

- Akumulátor nie je chránený proti všetkým vplyvom prostredia. Ak je akumulátor vystavený

určitým vplyvom prostredia, môže sa poškodiť a môžu vzniknúť vecné škody.

- ▶ Poškodený akumulátor neprepravujte.
- Počas prepravy môže dôjsť k prevráteniu alebo pohybu akumulátora. Môže dôjsť k zraneniu osôb a vecným škodám.
 - ▶ Akumulátor zabaľte do obalu tak, aby sa nemohol pohybovať.
 - ▶ Obal zaistite tak, aby sa nemohol pohybovať.

4.9 Skladovanie

4.9.1 Uschovanie

▲ VAROVANIE

- Deti nedokážu spoznať a odhadnúť nebezpečenstvo pri práci s prevzdušňovačom trávy. Deti sa môžu ťažko zraniť.



- ▶ Vytiahnite bezpečnostný kľúč.



- ▶ Vytiahnite akumulátor.



- ▶ Prevzdušňovač trávy uchovávajte mimo dosahu detí.

- Elektrické kontakty na prevzdušňovači trávy a kovové diely môžu v dôsledku vlhkosti zhrdzavieť. Prevzdušňovač trávy sa pritom môže poškodiť.



- ▶ Vytiahnite bezpečnostný kľúč.



- ▶ Vytiahnite akumulátor.



- ▶ Prevzdušňovač trávy uskladnite v čistom a suchom prostredí.

4.9.2 Akumulátor

▲ VAROVANIE

- Deti nedokážu spoznať a odhadnúť nebezpečenstvo akumulátorov. Deti sa môžu ťažko zraniť.
 - ▶ Akumulátor uskladnite mimo dosahu detí.
- Akumulátor nie je chránený pred všetkými vplyvmi prostredia. Ak je akumulátor vystavený určitým vplyvom prostredia, môže sa nenapravitelne poškodiť.
 - ▶ Akumulátor uskladňujte čistý a suchý.
 - ▶ Akumulátor uskladnite v uzavretej miestnosti.

- ▶ Akumulátor uskladnite oddelene od prevzdušňovača trávy.
- ▶ Ak je akumulátor uskladnený v nabíjačke: Odpojte sieťový konektor a uložte akumulátor so stavom nabitia medzi 40 % a 60 % (svetlta 2 zelené LED diódy).
- ▶ Akumulátor uskladnite v rozsahu teplôt - 10 °C a + 50 °C.

4.10 Čistenie, údržba a oprava

▲ VAROVANIE

- Ak je počas čistenia, údržby alebo opravy nasadený bezpečnostný kľúč a akumulátor, môže sa prevzdušňovač trávy neúmyselne zapnúť. Osoby sa môžu ťažko zraniť a môžu vzniknúť vecné škody.

- ▶ Počkajte, kým sa valec neprestane otáčať.

- ▶ Vytiahnite bezpečnostný kľúč.



- ▶ Vytiahnite akumulátor.

- Ostré čistiace prostriedky, čistenie prúdom vody alebo ostré predmety môžu poškodiť prevzdušňovač trávy, valce a akumulátor. Ak sa prevzdušňovač trávy, valce a akumulátor nečistia správne, môžu diely prestať správne fungovať a bezpečnostné zariadenia nemusia byť funkčné. Osoby sa môžu ťažko zraniť.

- ▶ Prevzdušňovač trávy, valce a akumulátor čistite podľa pokynov uvedených v tomto návode na obsluhu.

- Ak sa údržba alebo oprava prevzdušňovača trávy, valcov alebo akumulátora nevykoná správne, nemusia diely správne fungovať a bezpečnostné zariadenia nebudú funkčné. Osoby sa môžu ťažko zraniť alebo môžu zomrieť.

- ▶ Údržbu a opravu na prevzdušňovači trávy a akumulátore nikdy nevykonávajte svojpomocne.

- ▶ Ak je potrebná údržba alebo oprava prevzdušňovača trávy alebo akumulátora: Vyhľadajte špecializovaného predajcu STIHL.

- ▶ Údržbu valcov vykonávajte podľa pokynov uvedených v tomto návode na obsluhu.

- Počas čistenia, údržby alebo opravy valcov môže dôjsť k pohybu rezných nožov alebo pružných hrotov. Používateľ sa pritom môže porezať a poraniť na ostrých rezných hranách.

- Noste pracovné rukavice z odolného materiálu.

5 Príprava prevzdušňovača trávy na použitie

5.1 Príprava prevzdušňovačov trávy na použitie

Pred každým začiatkom práce sa musia vykonať nasledujúce kroky:

- Odstráňte obalový materiál a prepravné istenie.
- Zabezpečte, aby sa nasledujúce diely nachádzali v bezpečnom stave:
 - Prevzdušňovač trávy, [12.4.6](#).
 - Valce, [4.6.2](#).
 - Akumulátor, [4.6.3](#).
- Skontrolujte akumulátor, [12.3](#).
- Úplne nabite akumulátor, [6.1](#)
- Vyčistite prevzdušňovač trávy, [17](#).
- Skontrolujte valce, [12.2](#).
- Namontujte vodiace držadlo, [7.1](#)
- Uistite sa, že sa v prepravnom priestore nenachádza žiadny valec, [7.2](#).
- Vyklopte a nastavte vodiace držadlo, [8.1](#).
- Ak sa má materiál uvoľnený z trávniky zachytávať do zberného koša: Zaveste zberný kôš, [7.3.2](#).
- Ak sa má materiál uvoľnený z trávniky vyhadzovať zo zadnej strany prístroja: Zveste zberný kôš, [7.3.3](#).
- Nastavte pracovnú hĺbku, [13.2](#).
- Kontrola ovládacích prvkov, [12.1](#).
- Ak nie je možné vykonať kroky: Nepoužívajte prevzdušňovače trávy a vyhľadajte špecializovaného predajcu STIHL.

6 Nabitie akumulátora a LED diódy

6.1 Nabite akumulátor.

Čas nabíjania závisí od rôznych vplyvov, napr. od teploty akumulátora alebo teploty okolia. Skutočný čas nabíjania sa môže líšiť od uvedeného času nabíjania. Čas nabíjania je uvedený na www.stihl.com/charging-times.

- Akumulátor nabíjajte podľa návodu na obsluhu nabíjačky STIHL AL 101, 301, 500.

6.2 Zobrazenie stavu nabitia

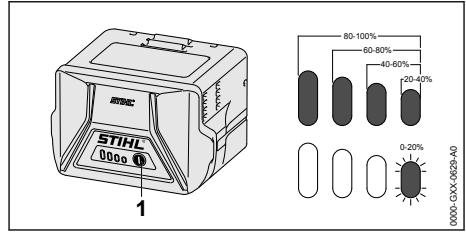

- Stlačte tlačidlo (1).
LED diódy svietia asi 5 sekúnd na zeleno a zobrazujú stav nabitia.
- Ak pravá LED bliká na zeleno: Nabite akumulátor.

6.3 Kontrolky LED na akumulátore

Kontrolky LED môžu ukazovať stav nabitia akumulátora alebo poruchy. Kontrolky LED môžu svietiť nazeleno alebo načerveno alebo môžu blikať.

Ak kontrolky LED svietia nazeleno alebo blikajú, zobrazuje sa stav nabitia.

- Ak kontrolky LED svietia načerveno alebo blikajú: Odstráňte poruchy, [20.1](#).
V prevzdušňovači trávy alebo v akumulátore došlo k poruche.

7 Zostavenie prevzdušňovača trávy

7.1 Montáž vodiaceho držadla

- Vypnite prevzdušňovač trávy, vytiahnite bezpečnostný kľúč a vyberte akumulátor.
- Položte prevzdušňovač trávy na rovnú plochu.

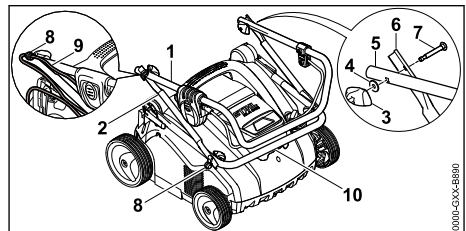

- Nasuňte držiaky (8) na skrutky (7).
- Horný diel vodiaceho držadla (1) a stredný diel vodiaceho držadla (2) vyrovnajte tak, aby ste zarovnali otvory.
- Vložte skrutku (7) a vyrovnajte ju, aby na oboch stranách presne dosadala skrutkovacia hlava na strednú časť vodiaceho držadla (2).
- Na skrutku (7) nasadte podložku (4).
- Zaskrutkujte krídlovú maticu (3).

- ▶ Spodný diel vodiaceho držadla (10) a stredný diel vodiaceho držadla (2) vyrovnajte tak, aby ste zarovnali otvory.
- ▶ Vložte skrutku (7) a vyrovnajte ju, aby na oboch stranách presne dosadala skrutkovaná hlava na strednú časť vodiaceho držadla (2).
- ▶ Na skrutku (7) nasadte podložku (4).
- ▶ Zaskrutkujte krídlovú maticu (3).
- ▶ Zatlačte kábel (9) do držiakov (8).

Vodiace držadlo sa nemusí znovu demontovať.

7.2 Vybratie valca s pružnými hrotmi z prepravného priestoru pred prvým uvedením do prevádzky

- ▶ Vypnite prevzdušňovač trávy, vytiahnite bezpečnostný kľúč a vyberte akumulátor.
- ▶ Položte prevzdušňovač trávy na rovnú plochu.

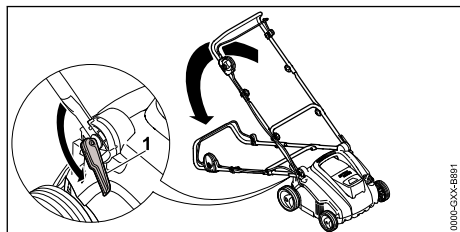

- ▶ Otvorte rýchlopínaciu páku (1) a vodiace držadlo sklopte dozadu.
- ▶ Uchopte prevzdušňovač trávy za prepravnú rúkoväť a postavte ho dozadu.

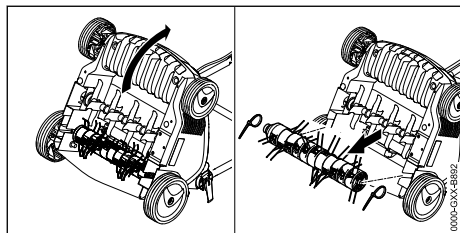

- ▶ Odstráňte káblovú sponu.
- ▶ Valec s pružnými hrotmi vyťahnite z prepravného priestoru a odložte na bezpečné miesto.

8 Nastavenie prevzdušňovača trávy pre používateľa

7.3 Zloženie, zvesenie a zavesenie zberného koša

7.3.1 Zmontovanie zberného koša

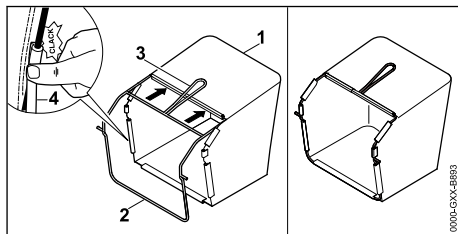

- ▶ Tkaninu (1) natiahnite na rám (2) tak, aby sa spodná platňa nachádzala naspodku a rúkoväť (3) na vonkajšej strane tkaniny.
- ▶ Plastové profily (4) pritlačte na rám. Plastové profily sa pri nasadení zaisťujú s cvaknutím.

7.3.2 Zavesenie zberného koša

- ▶ Vypnite prevzdušňovač trávy.

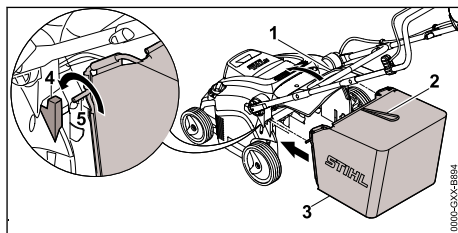

- ▶ Otvorte a podržte vyhadzovaciu klapku (1).
- ▶ Zberný kôš (3) uchopte za rúkoväť (2) a osku (5) zaveste do držiaka (4).
- ▶ Vyhadzovaciu klapku (1) odložte na zberný kôš (3).

7.3.3 Zvesenie zberného koša

- ▶ Vypnite prevzdušňovač trávy.
- ▶ Položte prevzdušňovač trávy na rovnú plochu.
- ▶ Otvorte a podržte vyhadzovaciu klapku.
- ▶ Zberný kôš vyberte smerom nahor pomocou rúkoväti.
- ▶ Uzavrite vyhadzovaciu klapku.

8 Nastavenie prevzdušňovača trávy pre používateľa

8.1 Vyklopenie a nastavenie vodiaceho držadla

- ▶ Vypnite prevzdušňovač trávy, vytiahnite bezpečnostný kľúč a vyberte akumulátor.
- ▶ Položte prevzdušňovač trávy na rovnú plochu.

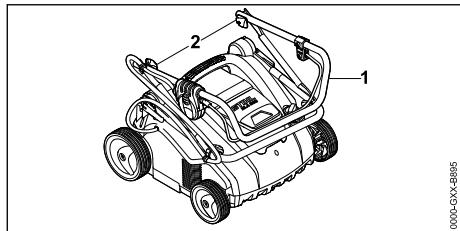

- Vyklopte horný diel vodiaceho držadla (1).
- Dotiahnite krídlové matice (2).

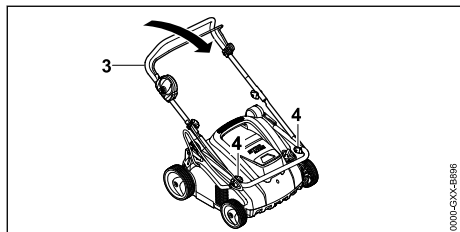

- Vyklopte stredný diel vodiaceho držadla (3).
- Dotiahnite krídlové matice (4).

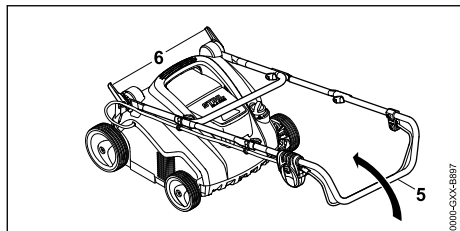

- Otvorte rýchlopúštinacie páky (6).
- Vodiace držadlo (5) úplne vyklopte.

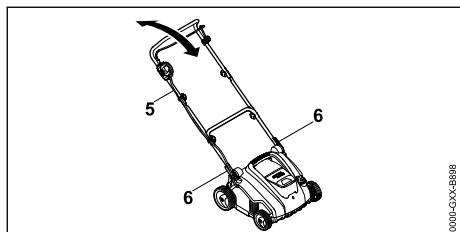

- Vodiace držadlo (5) vyrovnajte do požadovanej polohy a upevnite pomocou rýchlopúštinacej páky (6).

8.2 Sklopenie vodiaceho držadla

- Vypnite prevzdušňovač trávy, vyťahnite bezpečnostný kľúč a vyberte akumulátor.
- Položte prevzdušňovač trávy na rovnú plochu.
- Otvorte rýchlopúštinaciu páku.
- Vodiace držadlo vyklopte dopredu a dbajte pri tom na to, aby sa nezasekol kábel.

9 Vloženie a vybratie akumulátora

9.1 Vloženie akumulátora

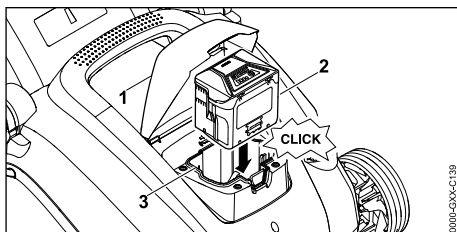

- Otvorte klapku (1) až na doraz a podržte ju.
- Akumulátor (2) zatlačte až na doraz do akumulátorového priestoru (3). Akumulátor (2) zapadne jedným kliknutím a je zablokovaný.
- Zatvorte klapku (1).

9.2 Vybratie akumulátora

- Položte prevzdušňovač trávy na rovnú plochu.

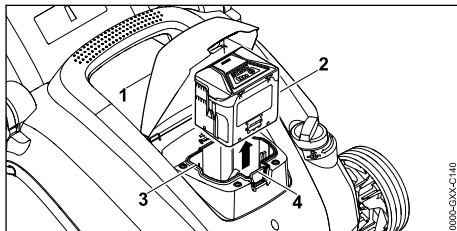

- Otvorte klapku (1) až na doraz a podržte ju.
- Stlačte zaist'ovacia páčku (4). Akumulátor (2) je odblokovaný.
- Vyberte akumulátor (2).
- Zatvorte klapku (1).

10 Nasadenie a vytiahnutie bezpečnostného kľúča

10.1 Nasadenie bezpečnostného kľúča

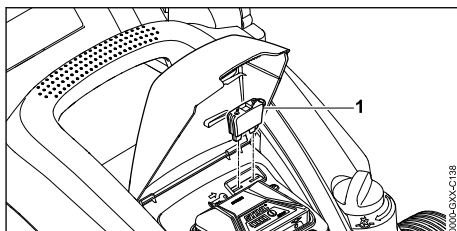

- Otvorte klapku (1) až na doraz a podržte ju.

- ▶ Nasuňte bezpečnostný kľúč (2) do uchytenia kľúča (3).
- ▶ Zatvorte klapku (1).

10.2 Vytiahnutie bezpečnostného kľúča

- ▶ Otvorte klapku až na doraz a podržte ju.
- ▶ Vytiahnite bezpečnostný kľúč.
- ▶ Zatvorte klapku.
- ▶ Bezpečnostný kľúč uskladnite mimo dosahu detí.

11 Zapnutie a vypnutie prevzdušňovača trávy

11.1 Zapnutie prevzdušňovača trávy

- ▶ Položte prevzdušňovač trávy na rovnú plochu.

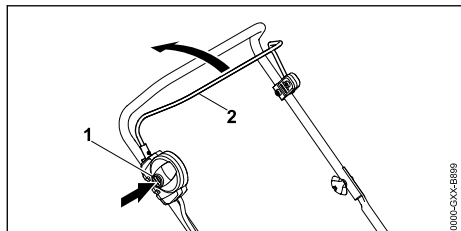

- ▶ Pravou rukou stlačte blokovací gombík (1) a podržte ho stlačený.
- ▶ Spínaciu konzolu (2) potiahnite ľavou rukou úplne v smere vodiaceho držadla a podržte ju tak, aby palec obopínal vodiace držadlo. Valec sa bude otáčať.
- ▶ Uvoľnite blokovací gombík (1).
- ▶ Vodiace držadlo a spínaciu konzolu (2) uchopíte pravou rukou tak, aby palec obopínal vodiace držadlo.

11.2 Vypnutie prevzdušňovača trávy

- ▶ Uvoľnite spínaciu konzolu.
- ▶ Počkajte, kým sa valec neprestane úplne otáčať.
- ▶ Ak sa valec otáča ďalej: Vytiahnite bezpečnostný kľúč, vyťahnite akumulátor a vyhľadajte špecializovaného predajcu STIHL. Prevzdušňovač trávy má poruchu.

12 Kontrola prevzdušňovača trávy a akumulátora

12.1 Kontrola ovládacích prvkov

Blokovací gombík a spínacia konzola

- ▶ Vytiahnite bezpečnostný kľúč.
- ▶ Vytiahnite akumulátor.

- ▶ Stlačte blokovací gombík a znovu ho pusťte.
- ▶ Potiahnite spínaciu konzolu úplne v smere vodiaceho držadla a znovu ju pusťte.
- ▶ Ak blokovací gombík alebo spínacia konzola idú ťažko alebo sa neodpružujú do výstupnej polohy: Nepoužívajte prevzdušňovač trávy a vyhľadajte špecializovaného predajcu STIHL. Blokovací gombík alebo spínacia konzola sú chybné.

Zapnutie prevzdušňovača trávy

- ▶ Nasadíte bezpečnostný kľúč.
- ▶ Vložte akumulátor.
- ▶ Pravou rukou stlačte blokovací gombík a podržte ho stlačený.
- ▶ Spínaciu konzolu potiahnite ľavou rukou úplne v smere vodiaceho držadla a podržte ju tak, aby palec obopínal vodiace držadlo. Valec sa bude otáčať.
- ▶ Ak blikajú 3 červené kontrolky LED: Vytiahnite bezpečnostný kľúč, vyberte akumulátor a vyhľadajte špecializovaného predajcu STIHL. Prevzdušňovač trávy má poruchu.
- ▶ Ak sa valec neotáča: Vypnite prevzdušňovač trávy, vyťahnite bezpečnostný kľúč, vyberte akumulátor a vyhľadajte špecializovaného predajcu STIHL. Prevzdušňovač trávy má poruchu.
- ▶ Pustíte blokovací gombík a spínaciu konzolu. Valec sa po krátkom čase prestane otáčať.
- ▶ Ak sa valec otáča ďalej: Vytiahnite bezpečnostný kľúč, vyťahnite akumulátor a vyhľadajte špecializovaného predajcu STIHL. Prevzdušňovač trávy má poruchu.

12.2 Kontrola valcov

- ▶ Vypnite prevzdušňovač trávy, vyťahnite bezpečnostný kľúč a vyberte akumulátor.
- ▶ Položte prevzdušňovač trávy na rovnú plochu.
- ▶ Prevzdušňovač trávy postavte,  17.1.

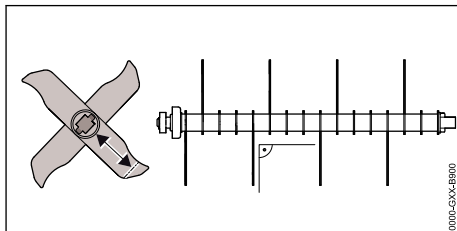

- ▶ Skontrolujte dĺžku rezných nožov. Minimálna dĺžka rezných nožov je vyznačená.
- ▶ Ak sú rezné nože kratšie ako predpísaná minimálna dĺžka: Vymeňte valec,  21.2.

- ▶ Ak sú rezné nože ohnuté: Vyhľadajte špecializovaného predajcu STIHL.
- ▶ Ak nastanú nejasnosti: Vyhľadajte špecializovaného predajcu STIHL.

12.3 Kontrola akumulátora

- ▶ Stlačte tlačidlo na akumulátore. LED diódy svietia alebo blikajú.
 - ▶ Ak LED diódy nesvietia ani neblikajú: Akumulátor nepoužívajte a vyhľadajte špecializovaného obchodníka STIHL.
- V akumulátore je porucha.

13 Práca s prevzdušňovačom trávy

13.1 Držanie a vedenie prevzdušňovača trávy

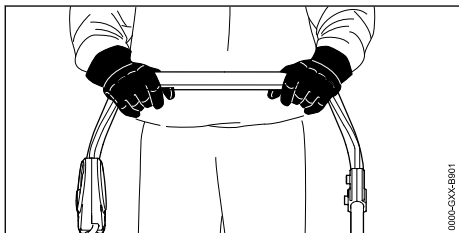

- ▶ Vodiace držadlo podržte obidvomi rukami tak, aby palec obopínal vodiace držadlo.

13.2 Nastavenie pracovnej hĺbky a polohy na prepravu

Pracovnú hĺbku je možné plynule nastaviť.

Nastavenie pracovnej hĺbky

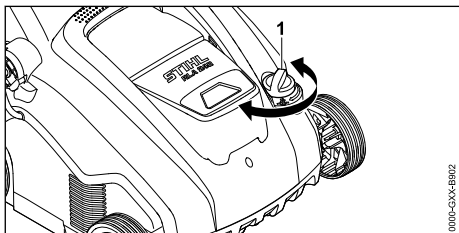

- ▶ Otočné koleso (1) nastavte do požadovanej polohy. Valec sa bude zdvíhať nahor a klesať nadol.

Nastavenie polohy na prepravu

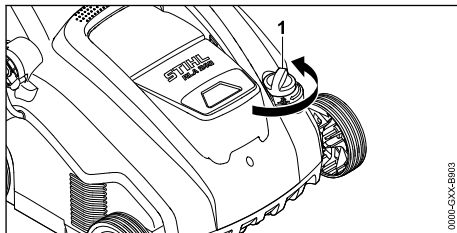

- ▶ Otočné koleso (1) otočte proti smeru pohybu hodinových ručičiek do najvyššej polohy. Valec sa zdvihne nahor a prestane sa dotýkať zeme.

13.3 Príprava plochy trávnik

Čím je trávnik kratší, tým lepšie je možné ho prevzdušniť pomocou prevzdušňovača trávy. Ideálna výška trávy sa pohybuje od 2 do 3 cm.

- ▶ Z pracovnej oblasti odstráňte akékoľvek predmety.
- ▶ Pevné prekážky na mieste použitia (napr. korene a pne stromov) označte.
- ▶ Ak je tráva vyššia ako 3 cm: Pokoste trávnik.

13.4 Vertikutácia a vyčesávanie trávy



Vertikutácia pomocou vertikutačného valca

Pri vertikutácii sa prekryje pôda okolo korenkov pokoseného trávnik, pričom sa z neho odstráni burina, mach, pokosená hmota a plst' trávnik.

- ▶ Nastavte pracovnú hĺbku.
 - ▶ Pred začatím práce dajte valec do najvyššej polohy.
 - ▶ Valec pomaly spustite nadol, aby ste ním zachytili iba vrchnú vrstvu pôdy. Ideálna hĺbka prekrypenia je od 2 do 3 mm. Pritom sa nepoškodia koreňky trávnik.
- ▶ Prevzdušňovač trávy pomaly a kontrolovane posúvajte dopredu.
- ▶ Vyhňte sa dlhšiemu zotrvaníu na rovnakom mieste.

Vyčesávanie pomocou valca s pružnými hrotmi

Pri vyčesávaní sa z trávnikta dôkladne odstráni plst' a prebytočný mach, ktorý sa predtým uvoľní vertikutáciou.

Okrem toho sa zabráni zhuťňovaniu pôdy a nedostatku kyslíka v pôde, ku ktorému by tak mohlo dôjsť.

- ▶ Nastavte pracovnú hĺbku.
 - ▶ Pred začatím práce dajte valec do najvyššej polohy.
 - ▶ Valec spúšťajte pomaly na zem, až kým sa pružné hroty nedotknú zeme.
- ▶ Prevzdušňovač trávy pomaly a kontrolovane posúvajte dopredu.
- ▶ Vyhňte sa dlhšiemu zotrvaníu na rovnakom mieste.

13.5 Vyprázdenie zberného koša

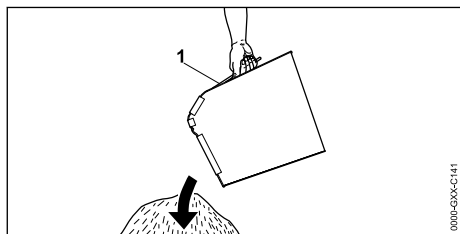

- ▶ Zberný kôš (1) vyberte smerom nahor pomocou rukoväti.
- ▶ Vyprázdnite zberný kôš (1).

14 Po ukončení práce

14.1 Po práci

- ▶ Vypnite prevzdušňovač trávy, vyťahnite bezpečnostný kľúč a vyberte akumulátor.
- ▶ Položte prevzdušňovač trávy na rovnú plochu.
- ▶ Ak je prevzdušňovač trávy mokrý: Prevzdušňovač trávy nechajte vyschnúť.
- ▶ Vyčistite prevzdušňovač trávy.

Starostlivosť o trávnik po vertikutácii

- ▶ Plochu trávnikta dôkladne očistite od zvyškov po prevzdušňovaní.
- ▶ Trávnik príhnojte a v prípade potreby vysejte trávu na prázdne miesta.
- ▶ Plochu trávnikta dôkladne zavlažte.

Starostlivosť o trávnik po vyčesaní

- ▶ Plochu trávnikta dôkladne očistite od zvyškov rastlín.
- ▶ Plochu trávnikta dôkladne zavlažte.

15 Preprava

15.1 Preprava prevzdušňovačov trávy

- ▶ Vypnite prevzdušňovač trávy.
- ▶ Vyťahnite bezpečnostný kľúč a vyberte akumulátor.
- ▶ Položte prevzdušňovač trávy na rovnú plochu.
- ▶ Zvesenie zberného koša
- ▶ Stroj nastavte do polohy na prepravu.

Posunutie prevzdušňovačov trávy

- ▶ Prevzdušňovač trávy pomaly a kontrolovane posúvajte dopredu.

Prenesenie prevzdušňovačov trávy

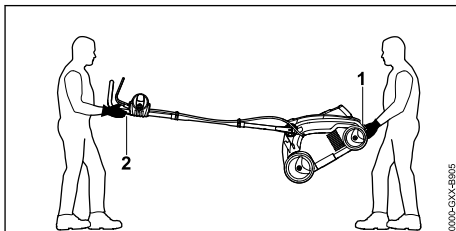

- ▶ Ak sa prevzdušňovač trávy nosí s vyklopeným vodiacim držadlom:
 - ▶ Noste pracovné rukavice z odolného materiálu.
 - ▶ Jedna osoba uchopí obomi rukami prevzdušňovač trávy za spodné držadlo na nosenie (1) a druhá osoba ju oboma rukami uchopí za vodiace držadlo (2).
 - ▶ Prevzdušňovač trávy zdvihnite a preneste vo dvojici.

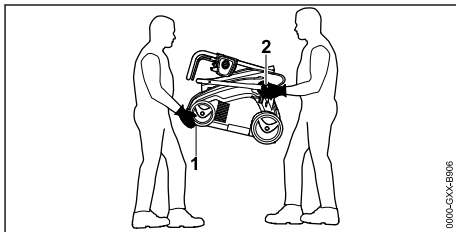

- ▶ Ak sa prevzdušňovač trávy nosí so sklopeným vodiacim držadlom:
 - ▶ Sklopte vodiace držadlo.
 - ▶ Noste pracovné rukavice z odolného materiálu.
 - ▶ Jedna osoba uchopí oboma rukami prevzdušňovač trávy vpredu za spodné držadlo na nosenie (1) a druhá osoba ju oboma rukami uchopí za spodný diel vodiaceho držadla (2).
 - ▶ Prevzdušňovač trávy zdvihnite a preneste vo dvojici.

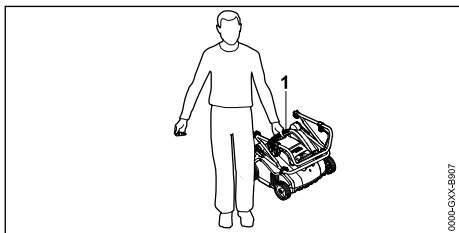

- ▶ Ak prevzdušňovač trávy nosí jedna osoba:
 - ▶ Sklopte vodiace držadlo.
 - ▶ Uchopte prevzdušňovač trávy za horné držadlo na nosenie (1).
 - ▶ Prevzdušňovač trávy zdvihnite a preneste.

Preprava prevzdušňovača trávy pomocou vozidla

- ▶ Prevzdušňovač trávy zaistite tak, aby sa nepreklopil a nemohol sa pohybovať.

15.2 Preprava akumulátora

- ▶ Vypnite prevzdušňovač trávy a vyberte akumulátor.
- ▶ Zabezpečte, aby sa akumulátor nachádzal v bezpečnom stave.
- ▶ Akumulátor zabaľte tak, aby sa nemohol pohybovať v obale.
- ▶ Obal zabezpečte tak, aby sa nemohol pohybovať.

Akumulátor podlieha požiadavkám prepravy nebezpečného tovaru. Akumulátor je zaradený do UN3480 (lítium-iónové batérie) a bol otestovaný podľa príručky UN Skúšky a kritériá, časť III, odsek 38.3.

Prepravné predpisy sú uvedené na www.stihl.com/safety-data-sheets.

16 Skladovanie

16.1 Uskladnenie prevzdušňovača trávy

- ▶ Vypnite prevzdušňovač trávy, vytiahnite bezpečnostný kľúč a vyberte akumulátor.
- ▶ Položte prevzdušňovač trávy na rovnú plochu.
- ▶ Prístroj nastavte do polohy na prepravu.
- ▶ Prevzdušňovač trávy uskladnite tak, aby boli splnené tieto podmienky:
 - Prevzdušňovač trávy je mimo dosahu detí.
 - Prevzdušňovač trávy je suchý a čistý.

16.2 Uskladnenie akumulátora

Spoločnosť STIHL odporúča uschovávať akumulátor v stave nabitia medzi 40 % a 60 % (2 nazeleno svietiace kontrolky LED).

- ▶ Akumulátor uschovávajúce tak, aby boli splnené nasledovné požiadavky:
 - Akumulátor je mimo dosahu detí.
 - Akumulátor je suchý a čistý.
 - Akumulátor je v uzavretej miestnosti.
 - Akumulátor je odpojený od prevzdušňovača trávy.
 - Ak je akumulátor uskladnený v nabíjačke: Odpojte sieťový konektor a uložte akumulátor so stavom nabitia medzi 40 % a 60 % (svietia 2 zelené LED diódy).
 - Akumulátor je v rozsahu teplôt - 10 °C a + 50 °C.

UPOZORNENIE

- Ak sa akumulátor neskladuje tak, ako je popísané v tomto návode na obsluhu, môže dôjsť k jeho hlbokému vybitiu a nenapraviteľnému poškodeniu.
 - ▶ Vybitý akumulátor pred uskladnením nabíťte. Spoločnosť STIHL odporúča uschovávať akumulátor v stave nabitia medzi 40 % a 60 % (2 nazeleno svietiace kontrolky LED).
 - ▶ Akumulátor uskladnite oddelene od prevzdušňovača trávy.

17 Čistenie

17.1 Postavenie prevzdušňovača trávy

- ▶ Vypnite prevzdušňovač trávy, vytiahnite bezpečnostný kľúč a vyberte akumulátor.
- ▶ Položte prevzdušňovač trávy na rovnú plochu.
- ▶ Prístroj nastavte do polohy na prepravu.
- ▶ Zveste zberný kôš.

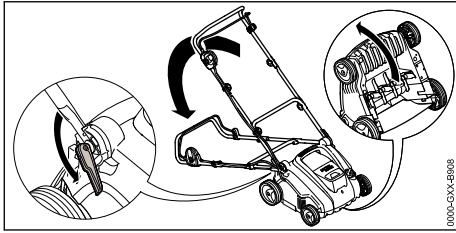

- ▶ Vodiace držadlo dajte do najnižšej polohy,  8.1.
- ▶ Ľavou rukou zatlačte vodiace držadlo nadol a podržte ho.
- ▶ Pravou rukou uchopte prevzdušňovač trávy za spodnú prepravnú rukoväť a postavte ju dozadu.

17.2 Vyčistenie prevzdušňovača trávy

- ▶ Vypnite prevzdušňovač trávy, vytiahnite bezpečnostný kľúč a vyberte akumulátor.
- ▶ Položte prevzdušňovač trávy na rovnú plochu.
- ▶ Prevzdušňovač trávy vyčistíte vlhkou handrou.
- ▶ Vyhadzovací kanál čistíte mäkkou kefkou alebo vlhkou utierkou.
- ▶ Odstráňte cudzie telesá z akumulátorového priestoru a vyčistite ho vlhčenou utierkou.
- ▶ Elektrické kontakty v akumulátorovom priestore vyčistíte štetcom alebo mäkkou kefkou.
- ▶ Vetracie otvory vyčistíte pomocou štetca.
- ▶ Prevzdušňovač trávy postavte.
- ▶ Oblasť okolo valca a samotný valec vyčistíte mäkkou kefkou alebo navlhčenou handrou.

17.3 Čistenie akumulátora

- ▶ Akumulátor vyčistíte vlhkou handrou.

18 Údržba

18.1 Interval údržby

Intervaly údržby závisia od podmienok okolitého prostredia a pracovných podmienok. Spoločnosť STIHL odporúča nasledujúce intervaly údržby:

Po každej piatej výmene valcov.

- ▶ Upevňovacie skrutky valca nechajte vymeniť u špecializovaného predajcu STIHL.

Raz za rok

- ▶ Údržbu prevzdušňovača trávy nechajte vykonať u špecializovaného predajcu STIHL.

18.2 Demontáž a montáž valca

18.2.1 Demontáž valca

- ▶ Vypnite prevzdušňovač trávy, vytiahnite bezpečnostný kľúč a vyberte akumulátor.
- ▶ Prevzdušňovač trávy postavte.

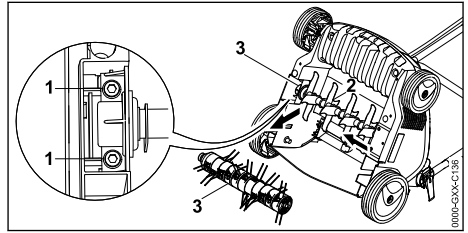

- ▶ Vyskrutkujte skrutky (1).
- ▶ Vyberte namontovaný valec (3) spolu s držiakom (2).

18.2.2 Montáž valca

- ▶ Vypnite prevzdušňovač trávy, vytiahnite bezpečnostný kľúč a vyberte akumulátor.
- ▶ Prevzdušňovač trávy postavte.

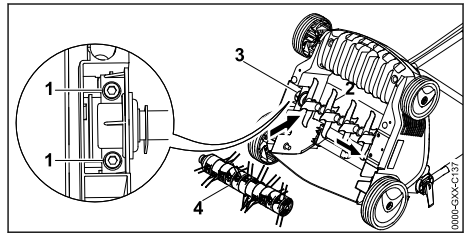

- ▶ Vertikutačný valec (2) alebo valec s pružnými hrotmi (4) zastrčte spolu s držiakom (3) do uchytenia.
- ▶ Zaskrutkujte a dotiahnite skrutky (1).

19 Oprava

19.1 Oprava prevzdušňovača trávy a akumulátora

Používateľ nesmie sám opravovať prevzdušňovač trávy, akumulátor ani valce.

- ▶ Ak sú prevzdušňovač trávy, akumulátor alebo valce poškodené: Prevzdušňovač trávy, akumulátor ani valce nepoužívajte a požiadajte o pomoc špecializovaného predajcu STIHL.
- ▶ Ak sú štítky s upozornením nečitateľné alebo poškodené: Štítky s upozornením dajte vymeniť špecializovaným predajcom STIHL.

20 Odstraňovanie porúch

20.1 Odstraňovanie porúch prevzdušňovača trávy alebo akumulátora

| Porucha | Kontrolky LED na akumulátore | Prčina | Odstránenie problému |
|--|------------------------------------|--|--|
| Pri zapnutí sa prevzdušňovač trávy nespustí. | 1 kontrolka LED bliká na zeleno. | Stav nabitia akumulátora je príliš nízky. | ► Nabite akumulátor. |
| | 1 kontrolka LED svieti načerveno. | Akumulátor je príliš horúci alebo príliš studený. | ► Vytiahnite bezpečnostný kľúč. ► Vytiahnite akumulátor. ► Akumulátor nechajte vychladieť alebo zohriať. |
| | 3 kontrolky LED blikajú načerveno. | Prevzdušňovač trávy má poruchu. | ► Vytiahnite bezpečnostný kľúč. ► Vytiahnite akumulátor. ► Vyčistite elektrické kontakty v akumulátorovom priestore. ► Vložte akumulátor. ► Zapnite prevzdušňovač trávy. ► Ak aj naďalej blikajú 3 kontrolky LED načerveno: Nepoužívajte prevzdušňovač na trávu a vyhľadajte špecializovaného predajcu STIHL. |
| | 3 kontrolky LED svietia načerveno. | Prevzdušňovač trávy je príliš horúci. | ► Vytiahnite bezpečnostný kľúč. ► Vytiahnite akumulátor. ► Nechajte prevzdušňovač trávy vychladnúť. |
| | 4 kontrolky LED blikajú načerveno. | V akumulátore vznikla porucha. | ► Vyberte a znovu vložte akumulátor. ► Zapnite prevzdušňovač trávy. ► Ak aj naďalej blikajú 4 kontrolky LED načerveno: Nepoužívajte akumulátor a vyhľadajte špecializovaného predajcu STIHL. |
| | | Elektrické spojenie medzi prevzdušňovačom trávy a akumulátorom sa prerušilo. | ► Vytiahnite bezpečnostný kľúč. ► Vytiahnite akumulátor. ► Vyčistite elektrické kontakty v akumulátorovom priestore. ► Nasadíte bezpečnostný kľúč. ► Vložte akumulátor. |
| | | Prevzdušňovač trávy alebo akumulátor sú vlhké. | ► Vytiahnite bezpečnostný kľúč. ► Vytiahnite akumulátor. ► Vyčistite prevzdušňovač trávy. ► Prevzdušňovač trávy alebo akumulátor nechajte vyschnúť. |
| | | Odpor na valci je príliš veľký. | ► Znížte pracovnú hĺbku. ► Skontrolujte výšku trávy a v prípade potreby ju pokoste. |
| | | Oblasť okolo valca je upchatá. | ► Vyčistite prevzdušňovač trávy. |
| Prevzdušňovač trávy sa počas prevádzky vypína. | 3 kontrolky LED svietia načerveno. | Prevzdušňovač trávy je príliš horúci. | ► Vytiahnite bezpečnostný kľúč. ► Vytiahnite akumulátor. ► Nechajte prevzdušňovač trávy vychladnúť. ► Vyčistite prevzdušňovač trávy. ► Prevzdušňovač trávy nezapínajte príliš často v krátkom čase. ► Znížte pracovnú hĺbku. ► Nižšiu trávu prevzdušnite alebo vyčešte. |
| | | Valc je zablokovaný. | ► Vytiahnite bezpečnostný kľúč. ► Vytiahnite akumulátor. |

| Porucha | Kontrolky LED na akumulátore | Prčina | Odstránenie problému |
|---|-----------------------------------|---|---|
| | | | ► Vyčistíte prevzdušňovač trávy. |
| | | Nastala elektrická porucha. | ► Vyberte a znovu vložte akumulátor. ► Zapnite prevzdušňovač trávy. |
| Prevzdušňovač trávy počas prevádzky silno vibruje. | | Sú povolené skrutky na držiaku valca. | ► Dotiahnite skrutky. |
| | | Valec nie je správne vyvážený. | ► Vyhľadajte špecializovaného predajcu STIHL. |
| Prevádzkový čas prevzdušňovača trávy je príliš krátky. | | Akumulátor nie je úplne nabitý. | ► Úplne nabite akumulátor. |
| | | Životnosť akumulátora sa prekročila. | ► Vymeňte akumulátor. |
| | | Oblasť okolo valca je upchatá. | ► Vyčistíte prevzdušňovač trávy. |
| | | Valec je tupý alebo opotrebovaný. | ► Skontrolujte valce. |
| | | Odpor na valci je príliš veľký. | ► Znížte pracovnú hĺbku. ► Nižšiu trávu prevzdušnite alebo vyčešte. |
| Akumulátor sa zasekne pri vložení do akumulátorového priestoru. | | Vedenia alebo elektrické kontakty v akumulátorovom priestore sú znečistené. | ► Vyčistíte prevzdušňovač trávy. |
| Po vložení akumulátora do nabíjačky sa proces nabíjania nespúšťa. | 1 kontrolka LED svieti načerveno. | Akumulátor je príliš horúci alebo príliš studený. | ► Akumulátor nechajte vložený v nabíjačke. Nabíjanie sa spustí automaticky hneď po dosiahnutí povoleného teplotného rozsahu. |

21 Technické údaje

21.2 Valec

21.1 Prevzdušňovač trávy STIHL RLA 240.0

- Povolený akumulátor: STIHL AK
- Hmotnosť bez akumulátora: 14 kg
- Maximálny objem zberného koša: 50 l
- Pracovná šírka: 34 cm
- Otáčky: 3500/min
- Pracovná hĺbka: plynule nastaviteľná v rozsahu 15 mm

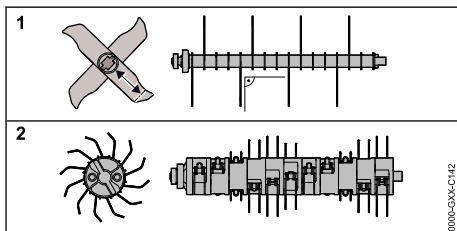

Vertikutačný valec

- 16 pevných nožov

Valec s pružnými hrotmi

- 11 x 2 pohyblivé pružné hroty

21.3 Akumulátor STIHL AK

- Technológia akumulátora: lítium-iónový
- Napätie: 36 V
- Kapacita v Ah: pozri výkonový štítok

- Obsah energie vo Wh: pozri výkonový štítok
- Hmotnosť v kg: pozri výkonový štítok
- Dovolený teplotný rozsah pre použitie a uskladnenie: -10 °C až +50 °C

21.4 Hodnoty zvuku a hodnoty vibrácií

Hodnota K pre hladinu akustického tlaku má hodnotu 3 dB(A). Hodnota K pre hladinu akustického výkonu má hodnotu 3,2 dB(A). Hodnota K pre hodnotu vibrácií má hodnotu 2,4 m/s².

- Hladina akustického tlaku L_{PA} nameraná podľa normy EN 50636-2-92: 75 dB(A)
- Garantovaná hladina akustického výkonu L_{WAd} nameraná podľa normy 2000/14/EC / SI 2001/1701: 92 dB(A)
- Hodnota vibrácií a_{hw} nameraná podľa normy ISO 20643, EN 50636-2-92, vodiace držadlo: 4,8 m/s²

Uvedené hodnoty vibrácií boli namerané podľa normovaného kontrolného postupu a je ich možné použiť na porovnanie elektrických strojov. Skutočne vyskytujúce sa hodnoty vibrácií sa môžu od uvedených hodnôt odchyľovať, a to v závislosti od druhu použitia. Uvedené hodnoty vibrácií je možné použiť na prvý odhad vibračného zaťaženia. Skutočné vibračné zaťaženie sa musí odhadnúť. Pritom je možné zohľadniť aj časy, v ktorých je elektrický stroj vypnutý, a časy, v ktorých je síce zapnutý, ale beží bez zaťaženia.

Informácie o splnení smernice o minimálnych zdravotných a bezpečnostných požiadavkách vyplývajúcich z vystavenia pracovníkov rizikám vzniknutým pôsobením fyzikálnych faktorov (vibrácie) 2002/44/EC a SI 2005/1093 nájdete uvedené na stránke www.stihl.com/vib.

21.5 Normatívne poznámky

STIHL Tirol GmbH
Hans Peter Stihl-Straße 5
6336 Langkampfen

Rakúsko

potvrďuje, že stroj je v súlade s predpismi implementujúcimi nasledujúce normy IEC 60335 1 a IEC 60335 2 92.

21.6 REACH

REACH označuje nariadenie ES pre registráciu, hodnotenie a autorizáciu chemikálií.

Informácie na splnenie Nariadenia REACH sú uvedené na stránke www.stihl.com/reach.

22 Náhradné diely a príslušenstvo

22.1 Náhradné diely a príslušenstvo

STIHL  Tieto symboly označujú originálne náhradné diely STIHL a originálne príslušenstvo STIHL.

STIHL odporúča používanie originálnych náhradných dielov STIHL a príslušenstva značky STIHL.

Náhradné diely a príslušenstvo iných výrobcov nemôžu byť spoločnosťou STIHL odborne posudzované z hľadiska spoľahlivosti, bezpečnosti a vhodnosti aj napriek vykonávanému sledovaniu trhu a STIHL nemôže za ich použitie ručiť.

Originálne náhradné diely STIHL a originálne príslušenstvo STIHL sú dostupné u špecializovaného predajcu značky STIHL.

23 Likvidácia

23.1 Zlikvidovanie prevzdušňovača trávy a akumulátora

Informácie o likvidácii sú k dispozícii od miestneho úradu alebo u špecializovaného predajcu STIHL.

Nesprávna likvidácia môže byť škodlivá pre zdravie a znečisťovať životné prostredie.

- ▶ Výrobky STIHL vrátane obalov zašlite na vhodné zberné miesto na recykláciu v súlade s miestnymi predpismi.
- ▶ Nelikvidujte v domovom odpade.

24 EÚ vyhlásenie o zhode

24.1 Prevzdušňovač trávy STIHL RLA 240.0

STIHL Tirol GmbH
Hans Peter Stihl-Straße 5
6336 Langkampfen

Rakúsko

týmto zodpovedne vyhlasuje, že

- Konštrukčný typ: Prevzdušňovač trávy
- Výrobná značka: STIHL
- Typ: RLA 240.0
- Výkon: 900 W
- Sériové identifikačné číslo: 6291

zodpovedá príslušným ustanoveniam smerníc 2000/14/EC, 2006/42/EC, 2011/65/EU a 2014/30/EU a bola vyvinutá a vyrobená v súlade s danými verziami nasledujúcich noriem

platných k dátumu výroby: EN 60335-1, EN ISO 12100 s odvolaním na EN 50636-2-92, EN 55014-1 a EN 55014-2.

Na zistenie nameranej a garantovanej hladiny akustického výkonu bola aplikovaná smernica 2000/14/EC, príloha V.

- Nameraná hladina akustického výkonu: 89,2 dB(A)
- Garantovaná hladina akustického výkonu: 92 dB(A)

Technické podklady sú uschované v spoločnosti STIHL Tirol GmbH.

Rok výroby a číslo stroja sú uvedené na prevzdušňovači trávy.

Langkampfen, 02. 10. 2020

STIHL Tirol GmbH

i.V. 

Matthias Fleischer, vedúci odboru výskumu a vývoja

i.V. 

Sven Zimmermann, vedúci oddelenia kvality

25 Prehlásenie o zhode výrobcom – UKCA

25.1 Prevzdušňovač trávy STIHL RLA 240.0

STIHL Tirol GmbH
Hans Peter Stihl-Straße 5
6336 Langkampfen

Rakúsko

týmto zodpovedne vyhlasuje, že

- Konštrukčný typ: Prevzdušňovač trávy
- Výrobná značka: STIHL
- Typ: RLA 240.0
- Výkon: 900 W
- Sériové identifikačné číslo: 6291

zodpovedá príslušným ustanoveniam UK Noise Emission in the Environment by Equipment for use Outdoors Regulations 2001, Supply of Machinery (Safety) Regulations 2008, Electromagnetic Compatibility Regulations 2016 a The Restriction of the Use of Certain Hazardous Substances in Electronic Equipment Regulations

2012 a bola vyvinutá a vyrobená v súlade s danými verziami nasledujúcich noriem platnými k dátumu výroby: EN 60335-1, EN ISO 12100 s odvolaním na EN 50636-2-92, EN 55014-1 a EN 55014-2.

Na zistenie nameranej a garantovanej hladiny akustického výkonu sme postupovali podľa Noise Emission in the Environment by Equipment for use Outdoors Regulations 2001, Schedule 8.

- Nameraná hladina akustického výkonu: 89,2 dB(A)
- Garantovaná hladina akustického výkonu: 92 dB(A)

Technické podklady sú uschované v spoločnosti STIHL Tirol GmbH.

Rok výroby a číslo stroja sú uvedené na prevzdušňovači trávy.

Langkampfen, 01. 07. 2022

STIHL Tirol GmbH

i.V. 

Matthias Fleischer, vedúci odboru výskumu a vývoja

i.V. 

Sven Zimmermann, vedúci oddelenia kvality

26 Bezpečnostno-technické pokyny pre prevzdušňovač trávy

26.1 Úvod

Táto kapitola uvádza všeobecné bezpečnostné pokyny vychádzajúce z normy EN 50636-2-92, príloha BB, naformulované pre prevzdušňovače trávy s elektrickým pohonom.

VAROVANIE

- **Prečítajte si všetky bezpečnostné pokyny, návody, obrázky aj technické údaje, ktoré platia pre tento prevzdušňovač trávy.** Zanedbanie pri dodržiavaní nasledujúcich pokynov môže zapríčiniť elektrický zásah, požiar alebo vážne zranenia. **Všetky bezpečnostné pokyny a návody si uschovajte do budúcnosti.**

26.2 Školenie

- Dôkladne si prečítajte pokyny. Oboznámte sa s nastavovacími a ovládacími dielmi a náležitým používaním stroja.
- Stroj nesmú nikdy používať deti ani osoby, ktoré nepoznajú dôkladne tieto pokyny. Vek používateľa môže byť obmedzený predpismi platnými na mieste používania.
- Dovoľujeme si upozorniť, že za ohrozenie iných osôb alebo ich majetku je zodpovedný výlučne samotný používateľ.

26.3 Príprava

- Pri prevádzke stroja vždy noste chrániče sluchu a ochranné okuliare, pokiaľ je stroj v prevádzke.
- Pri prevádzke stroja vždy noste pevnú obuv a dlhé nohavice. Neprevádzkujte stroj bez topánok ani v ľahkých sandáloch. Nenoste voľný odev ani odev s visiacimi šnúrami alebo kravatami.
- Dôkladne skontrolujte povrch, na ktorom sa má stroj používať, a odstráňte z neho všetky predmety, ktoré by mohol prístroj zachytiť a vymrštiť.
- Stroj používajte iba v odporúčanej polohe a vždy iba na pevnom a rovnom povrchu.
- Stroj sa nesmie používať na dláždenom ani štrkovom podklade, na ktorom by mohlo dôjsť k zraneniam v dôsledku odletujúceho materiálu.
- Pred zapnutím stroja vždy skontrolujte, či sú dobre zaistené všetky skrutky, matice, čapy a iné upevňovacie prvky a či sú na príslušnom mieste správne nasadené ochranné kryty a ochranné mriežky. Opotrebované alebo poškodené nálepky sa musia vymeniť.
- Stroj nikdy nepoužívajte, ak sa v jeho blízkosti nachádzajú osoby, a to najmä deti, alebo zvieratá.

26.4 Prevádzka

- Pracujte len za denného svetla alebo pri dobrom umelom osvetlení.
- Stroj sa nesmie používať na mokrej trávě.
- Pri používaní vždy dbajte na dobrú stabilitu, a to najmä na svahoch.
- Pri práci choďte krokom, nebežte.
- Pri používaní stroja sa vždy pohybujte priečne po svahu, nikdy nie kolmo nahor či nadol.

- Zvlášť opatrne pracujte pri zmene smeru pohybu na svahu.
- Neprevzdušňujte ani nevyčesávajte trávu na príliš prudkých svahoch.
- Obzvlášť opatrne postupujte tiež pri otáčaní alebo priťahovaní prístroja smerom k sebe.
- Ak je potrebné naklopiť prístroj na preniesenie ponad iné plochy ako trávnik a pri presúvaní prístroja k pracovnej ploche a z pracovnej plochy, vždy zastavte hroty valca.
- Nikdy nepoužívajte prístroj s poškodenými ochrannými zariadeniami a ochrannými mriežkami ani bez zabudovaných ochranných zariadení, napr. nárazových plechov alebo zachytávacích zariadení.
- Motor štartujte opatrne podľa pokynov na obsluhu a dbajte pritom na dostatočnú vzdialenosť ňôh od pracovných hrotov.
- Pri naštartovaní motora sa nesmie prístroj naklápať, výnimkou sú prípady, keď je potrebné prístroj nadvihnúť na vykonanie danej práce. V tomto prípade ho vyklepte iba do takej miery, ako je nevyhnutne potrebné, a dvíhajte ho iba zo strany odvrátenej od používateľa. Pred vrátením prístroja späť na zem sa uistite, že máte obe ruky v pracovnej pozícii.
- Nikdy neprepravujte prístroj počas spustenej prevádzky.
- Nohy ani ruky nikdy nevkładajte do priestoru rotujúcich nástrojov. Vždy udržiavajte dostatočný odstup od vyhadzovacieho otvoru.
- Vypnite motor a vytiahnite bezpečnostný kľúč. Uistite sa, že sa všetky pohyblivé diely úplne zastavili:
 - vždy, keď nechávate prístroj bez dozoru;
 - pred odstránením zaseknutia alebo upchatia vo vyhadzovacom kanáli;
 - pred kontrolou, čistením alebo vykonávaním prác na prístroji;
 - po kontakte s cudzím predmetom pred opätovným spustením a používaním prístroja ho najskôr skontrolujte, či nie je poškodený, a v prípade potreby vykonajte potrebné opravy;
 ak prístroj začne nezvyčajne silno vibrovať, musí sa okamžite skontrolovať;
 - vyhľadajte poškodenia;
 - vykonajte potrebné opravy poškodených dielov;
 - skontrolujte, či nie sú niektoré diely uvoľnené, a v prípade potreby ich dotiahnite.

26.5 Údržba a uskladnění

- a) Dbajte na to, aby boli všetky matice, čapy a skrutky pevne utiahnuté a aby bol stroj v bezpečnom prevádzkovom stave.
- b) Pravidelne kontrolujte zachytávacie zariadenie, či nie je opotrebované a či je plne funkčné.
- c) Opotrebované alebo poškodené diely z bezpečnostných dôvodov vždy vymeňte.
- d) Dbajte na to, aby sa pri strojoch s viacerými nástavcami hrotov vždy prenášal pohyb nástavca s hrotmi a zaručoval tak otáčanie ostatných nástavcov s hrotmi.
- e) Pri nastavovaní prístroja dbajte na to, aby sa medzi pohyblivými nástavcami s hrotmi a pevnými dielmi stroja nezachytili prsty.
- f) Pred odstavením stroja na dlhšiu dobu nechajte najskôr vychladnúť motor.
- g) Pri údržbe nástavcov s hrotmi buďte opatrní, pretože aj pri odstavenom pohone sa nástavce s hrotmi môžu pohybovať.
- h) Opotrebované alebo poškodené diely z bezpečnostných dôvodov vždy vymeňte. Používajte výlučne originálne náhradné diely a príslušenstvo.
- i) Keď sa stroj zastaví kvôli údržbe, kontrole, uskladneniu alebo výmene dielu príslušenstva, vypnite pohon, vyťahnite bezpečnostný kľúč a zabezpečte, aby sa všetky pohyblivé časti úplne zastavili. Pred vykonaním kontrol, nastavení a pod. nechajte stroj najskôr vychladnúť. So strojom manipulujte opatrne a udržiavajte ho v čistom stave.
- j) Stroj uchovávajte mimo dosahu detí.

Spis treści

| | | |
|----|--|-----|
| 1 | Przedmowa..... | 186 |
| 2 | Informacje o instrukcji użytkownika..... | 187 |
| 3 | Przegląd..... | 187 |
| 4 | Wskazówki dotyczące bezpieczeństwa pracy..... | 188 |
| 5 | Przygotowanie wertykulatora do pracy... 194 | |
| 6 | Ładowanie akumulatora i sygnalizacja diodami LED..... | 194 |
| 7 | Składanie wertykulatora..... | 195 |
| 8 | Dostosowywanie wertykulatora do użytkownika..... | 196 |
| 9 | Podłączanie i odłączanie akumulatora.... | 197 |
| 10 | Wkładanie i wyciąganie kluczyka zabezpieczającego..... | 197 |

| | | |
|----|---|-----|
| 11 | Włączanie i wyłączanie wertykulatora..... | 197 |
| 12 | Sprawdzanie wertykulatora i akumulatora..... | 198 |
| 13 | Praca przy użyciu wertykulatora..... | 198 |
| 14 | Po zakończeniu pracy..... | 199 |
| 15 | Transport..... | 200 |
| 16 | Przechowywanie..... | 201 |
| 17 | Czyszczenie..... | 201 |
| 18 | Konserwacja..... | 201 |
| 19 | Naprawa..... | 202 |
| 20 | Rozwiązywanie problemów..... | 202 |
| 21 | Dane techniczne..... | 204 |
| 22 | Części zamienne i akcesoria..... | 205 |
| 23 | Utylizacja..... | 205 |
| 24 | Deklaracja zgodności UE..... | 205 |
| 25 | Deklaracja zgodności UKCA..... | 205 |
| 26 | Wskazówki bezpieczeństwa dotyczące wertykulatora..... | 206 |

1 Przedmowa

Szanowni Państwo,

dziękujemy za zakup produktu marki STIHL. STIHL projektuje i produkuje urządzenia o najwyższej jakości, które w pełni spełniają oczekiwania klientów. Produkowane przez nas urządzenia wyróżniają się najwyższą niezawodnością nawet w najcięższych warunkach pracy.

Marka STIHL to również najwyższej klasy obsługa klienta. Nasi sprzedawcy oferują fachowe doradztwo, pomoc w doborze odpowiednich produktów oraz kompleksowe wsparcie techniczne.

Firma STIHL przywiązuje szczególną wagę do zrównoważonego rozwoju i ochrony środowiska. Celem niniejszej instrukcji obsługi jest zapewnienie bezpiecznej i przyjaznej dla środowiska eksploatacji produktu STIHL przez długi okres użytkowania.

Dziękujemy Państwu za zaufanie. Życzymy satysfakcji z użytkowania produktu marki STIHL.



Dr Nikolas Stihl

WAŻNE! PRZECZYTAĆ PRZED UŻYCIEM I ZACHOWAĆ.

2 Informacje o instrukcji użytkowania

2.1 Obowiązujące dokumenty

Obowiązują lokalne przepisy bezpieczeństwa.

- ▶ Oprócz tej instrukcji obsługi należy dokładnie zapoznać się z następującymi dokumentami i je przechowywać:
 - Wskazówki bezpieczeństwa dot. akumulatora STIHL AK
 - Instrukcja obsługi ładowarek STIHL AL 101, 301, 500
 - Informacja bezpieczeństwa dotycząca akumulatorów STIHL i urządzeń z zamontowanym akumulatorem: www.stihl.com/safety-data-sheets

2.2 Ostrzeżenia w treści instrukcji



NIEBEZPIECZEŃSTWO

- Ten piktogram oznacza bezpośrednie zagrożenie poważnym lub wręcz śmiertelnym wypadkiem.
 - ▶ Oznaczone nim środki mogą zapobiec poważnemu lub śmiertelnemu wypadkowi.



OSTRZEŻENIE

- Ten piktogram oznacza **możliwe** zagrożenie poważnym lub wręcz śmiertelnym wypadkiem.
 - ▶ Oznaczone nim środki mogą zapobiec poważnemu lub śmiertelnemu wypadkowi.

WSKAZÓWKA

- Ten piktogram oznacza potencjalne zagrożenie szkodami w mieniu.
 - ▶ Oznaczone nim środki mogą zapobiec szkodom w mieniu.

2.3 Symbole w tekście



Ten symbol odsyła do rozdziału niniejszej instrukcji obsługi.

3 Przegląd

3.1 Wertykulator

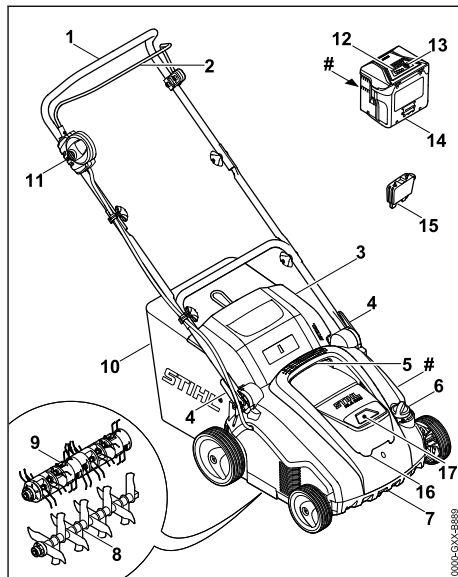

1 Uchwyt kierujący

Uchwyt kierujący służy do przytrzymywania, prowadzenia i transportu wertykulatora.

2 Dźwignia przełączająca

Dźwignia przełączająca – wraz przyciskiem blokady – służy do włączania i wyłączania zamontowanego wałka.

3 Osłona wyrzutu

Osłona wyrzutu zamyka kanał wyrzutowy.

4 Zatrzask

Zatrzaski służą do ustawiania i składania uchwytu kierującego.

5 Górny uchwyt transportowy

Górny uchwyt transportowy służy do przeniesienia wertykulatora.

6 Pokrętko

Pokrętko służy do ustawiania maksymalnej głębokości roboczej.

7 Dolny uchwyt transportowy

Dolny uchwyt transportowy służy do przeniesienia i ustawiania wertykulatora.

8 Wałek do wertykulacji

Służy on do wertykulacji trawnika.

9 Wałek do aeracji

Służy on do aeracji trawnika.

10 Kosz na trawę

Kosz na trawę zbiera materiał usunięty z trawnika.

11 Przycisk blokady

Przycisk blokady – wraz dźwignią przełączającą – służy do włączania i wyłączania wertykulatora.

12 Diody LED

Diody LED wskazują naładowanie i usterki akumulatora.

13 Przycisk

Przycisk włącza diody LED na akumulatorze.

14 Akumulator

Akumulator służy do zasilania wertykulatora.

15 Kluczyk zabezpieczający

Kluczyk zabezpieczający włącza wertykulator.

16 Pokrywa

Pokrywa osłania akumulator i kluczyk zabezpieczający.

17 Komora akumulatora

W komorze akumulatora mieści się akumulator.

Tabliczka znamionowa z numerem maszyny**3.2 Symbole**

Symbole mogą zostać umieszczone na wertykulatorze oraz akumulatorze i mają następujące znaczenie:



Symbol ten oznacza kluczyk zabezpieczający.



Symbol ten oznacza gniazdo kluczyka.



Dioda LED świeci na czerwono. Akumulator jest zbyt ciepły lub zbyt zimny.



Cztery diody LED migają na czerwono. W akumulatorze występuje usterka.



Gwarantowany poziom mocy akustycznej według dyrektywy 2000/14/EC, w dB(A), aby umożliwić porównanie emisji hałasu przez maszyny.



Wartość obok symbolu informuje o zawartości energii w akumulatorze według specyfikacji producenta ogniwa. Podczas eksploatacji dostępna zawartość energii jest mniejsza.



Nie wolno utylizować urządzenia z odpadami komunalnymi.



Włączyć wertykulator.

4 Wskazówki dotyczące bezpieczeństwa pracy**4.1 Symbole ostrzegawcze**

Znaczenie symboli ostrzegawczych na wertykulatorze:



Zwrócić uwagę na wskazówki i środki dotyczące bezpieczeństwa.



Zapoznać się dokładnie z instrukcją obsługi i ją przechowywać.



Założyć okulary ochronne.



Zwrócić uwagę na wskazówki bezpieczeństwa dotyczące przedmiotów wyrzucanych do góry i środki bezpieczeństwa.



Zachowywać bezpieczny odstęp.



Nie dotykać obracającego się wałka.



Wyciągać kluczyk zabezpieczający podczas przerw w pracy, transportu, przechowywania, konserwacji lub naprawy.



Chronić wertykulator przed deszczem i wilgocią.



Wyjąć akumulator podczas przerw w pracy, transportu, przechowywania, konserwacji lub naprawy.



Chronić akumulator przed wysoką temperaturą i ogniem.



Chronić akumulator przed deszczem oraz wilgocią i nie zanurzać go w płynach.



Nie przekraczać dopuszczalnego zakresu temperatury akumulatora.

4.2 Użytkowanie zgodne z przeznaczeniem

Wertykulator STIHL RLA 240.0 ma następujące zastosowania:

- z wálkiem do wertykulacji – wertykulacja trawnika
- z wálkiem do aeracji – aeracja trawnika

Podczas deszczu nie wolno korzystać z wertykulatora.

Wertykulator jest zasilany napięciem z akumulatora STIHL AK.

Zaleca się stosowanie akumulatora STIHL AK 20 lub STIHL AK 30.

▲ OSTRZEŻENIE

- Akumulatory, które nie zostały zaakceptowane do wertykulatora przez firmę STIHL, mogą spowodować pożary lub eksplozje. Możliwość odniesienia poważnych ran lub śmierci osób oraz wystąpienia szkód materialnych.
 - ▶ Stosować wertykulator z akumulatorem STIHL AK.
- Eksploatacja wertykulatora lub akumulatora niezgodnie z przeznaczeniem może spowodować poważne obrażenia ciała lub śmierć osób oraz szkody materialne.
 - ▶ Użytkować wertykulator i akumulator w sposób opisany w niniejszej instrukcji obsługi.

4.3 Wymagania dotyczące użytkownika

▲ OSTRZEŻENIE

- Użytkownicy, którzy nie zostali poinstruowani, nie są w stanie rozpoznać ani oszacować zagrożeń spowodowanych przez wertykulator i akumulator. Możliwość poważnego zranienia lub śmierci użytkownika albo innych osób.



- ▶ Zapoznać się dokładnie z instrukcją obsługi i ją przechowywać.

- ▶ W przypadku przekazywania innej osobie wertykulatora lub akumulatora wraz z urządzeniem należy przekazać instrukcję obsługi.
- ▶ Użytkownik musi spełnić następujące wymagania:
 - Użytkownik powinien być wypoczęty.

- Użytkownik powinien być zdolny pod względem fizycznym, sensorycznym oraz psychicznym do obsługi wertykulatora i akumulatora oraz wykonywania pracy. Jeżeli użytkownik jest do tego zdolny w ograniczonym zakresie pod względem fizycznym, sensorycznym lub psychicznym, to może wykonywać pracę za pomocą maszyny tylko pod nadzorem odpowiedzialnej osoby lub po instruktażu przeprowadzonym przez tę osobę.
- Użytkownik potrafi rozpoznać i oszacować zagrożenia spowodowane przez wertykulator i akumulator.
- Użytkownik powinien być świadomy swojej odpowiedzialności za wypadki i szkody.
- Użytkownik powinien być pełnoletni lub odbywać naukę zawodu pod nadzorem zgodnie z krajowymi przepisami.
- Użytkownik powinien zostać poinstruowany przez Autoryzowanego Dealera STIHL lub odpowiedniego specjalistę przed pierwszym użyciem wertykulatora.
- Użytkownik nie może być pod wpływem alkoholu, leków lub narkotyków.
 - ▶ W razie wątpliwości odwiedzić Autoryzowanego Dealera STIHL.

4.4 Odzież robocza i sprzęt ochronny

▲ OSTRZEŻENIE

- Podczas pracy przedmioty mogą zostać odrzucone do góry z dużą prędkością. Użytkownik może zostać zraniony.
 - ▶ Zakładać dobrze przylegające okulary ochronne. Odpowiednie okulary ochronne są testowane zgodnie z normą EN 166 lub przepisami krajowymi i z odpowiednim oznaczeniem są dostępne w handlu.
 - ▶ Należy nosić długie spodnie z odpornego materiału.
- Podczas pracy może wzbicić się pył. Wdychanie pyłu może spowodować pogorszenie zdrowia i reakcje alergiczne.
 - ▶ Jeżeli wzbija się pył: Zakładać maskę przeciwpyłową.
- Nieodpowiednia odzież robocza może zaciepić się o drewno, zarośla lub wertykulator. Użytkownicy bez odpowiedniej odzieży roboczej mogą odnieść poważne obrażenia ciała.



- ▶ Zakładać dobrze przylegającą odzież roboczą.
- ▶ Zdjąć szaliki i ozdoby.
- Podczas czyszczenia, konserwacji i transportu użytkownik może dotknąć wałka. Użytkownik może zostać zraniony.
 - ▶ Należy nosić rękawice ochronne z odpornego materiału.
- Użytkownik noszący nieodpowiednie obuwie może się poślizgnąć. Użytkownik może zostać zraniony.
 - ▶ Zakładać mocne, zamknięte i nieślizgające się obuwie.

4.5 Stanowisko pracy i otoczenie

4.5.1 Obszar roboczy i środowisko

▲ OSTRZEŻENIE

- Osoby postronne, dzieci i zwierzęta mogą nie potrafić rozpoznać i ocenić zagrożeń spowodowanych przez wertykulator i przedmioty odrzucane do góry. Możliwość odniesienia poważnych obrażeń ciała przez osoby postronne, dzieci i zwierzęta oraz wystąpienia szkód materialnych.



- ▶ Osoby postronne, dzieci i zwierzęta powinny przebywać w bezpiecznej odległości od obszaru roboczego.

- ▶ Zachować odległość od przedmiotów.
- ▶ Nie pozostawiać wertykulatora bez nadzoru.
- ▶ Należy wyeliminować możliwość zabawiania się wertykatorem przez dzieci.
- Jeżeli praca wykonywana jest podczas deszczu, użytkownik może się poślizgnąć. Użytkownik może odnieść poważne rany lub ponieść śmierć.
 - ▶ Podczas deszczu nie wykonywać pracy.
- Wertykulator nie jest zabezpieczony przed wodą. W przypadku pracy podczas deszczu lub w wilgotnym środowisku może dojść do porażenia prądem elektrycznym. Użytkownik może odnieść poważne obrażenia ciała lub ponieść śmierć, a wertykulator może zostać uszkodzony.



- ▶ Nie wykonywać pracy podczas deszczu ani w wilgotnym środowisku.

- Elektryczne elementy wertykulatora mogą iskrzyć. W łatwopalnym lub wybuchowym środowisku iskry mogą być przyczyną pożarów lub eksplozji. Możliwość odniesienia poważnych ran lub śmierci osób oraz wystąpienia szkód materialnych.

4 Wskazówki dotyczące bezpieczeństwa pracy

- ▶ Nie wykonywać pracy w środowisku łatwopalnym i wybuchowym.

4.5.2 Akumulator

▲ OSTRZEŻENIE

- Osoby postronne, dzieci i zwierzęta nie są w stanie rozpoznać, ani tym bardziej prawidłowo ocenić zagrożeń powodowanych przez akumulator. Osoby postronne, dzieci i zwierzęta mogą doznać poważnych obrażeń.
 - ▶ Nie zezwalać na dostęp osób postronnych, dzieci i zwierząt do urządzenia.
 - ▶ Nie pozostawiać akumulatora bez nadzoru.
 - ▶ Nie pozwolić dzieciom na zabawę akumulatorem.
- Akumulator nie jest całkowicie odporny na wszystkie czynniki otoczenia. Pod wpływem niektórych zjawisk lub czynników może dojść do jego pożaru, wybuchu lub nieodwracalnego uszkodzenia. Może dojść do poważnych obrażeń lub szkód materialnych.



- ▶ Chronić akumulator przed wysokimi temperaturami i ogniem.
- ▶ Nie wrzucać akumulatora do ognia.



- ▶ Akumulator przechowywać i użytkować w temperaturze od 10°C do +50°C.



- ▶ Chronić akumulator przed deszczem i wilgocią oraz nie zanurzać go w cieczach.

- ▶ Trzymać akumulator z dala od małych części metalowych.
- ▶ Chronić akumulator przed nadmiernie wysokim ciśnieniem.
- ▶ Nie narażać akumulatora na działanie mikrofal.
- ▶ Chronić akumulator przed substancjami chemicznymi i solami.

4.6 Bezpieczny stan

4.6.1 Wertykulator

Wertykulator zapewnia bezpieczną pracę, gdy spełnione są następujące warunki:

- Wertykulator nie jest uszkodzony.
- Wertykulator jest czysty i suchy.
- Elementy obsługi działają i nie zostały zmodyfikowane.
- Jeżeli materiał z trawnika ma być zbierany do kosza na trawę, kosz na trawę jest prawidłowo zamocowany.

- Jeżeli materiał zebrany z trawnika ma być wyrzucany do tyłu, kosz na trawę jest odczepiony i osłona wyrzutu jest zamknięta.
- Walek jest prawidłowo zamocowany.
- Używać oryginalnych akcesoriów STIHL do tego wertykulatora.
- Akcesoria zostały prawidłowo zamontowane.

▲ OSTRZEŻENIE

- Elementy, które nie zapewniają bezpiecznej pracy, mogą nie działać prawidłowo, a urządzenia zabezpieczające mogą zostać wyłączone. Osoby mogą zostać poważnie zranione lub ponieść śmierć.
 - ▶ Wykonywać pracę przy pomocy nieuszkodzonego wertykulatora.
 - ▶ Jeżeli wertykulator jest zabrudzony, wyczyścić wertykulator.
 - ▶ Jeżeli wertykulator jest wilgotny, osuszyć wertykulator.
 - ▶ Nie modyfikować wertykulatora.
 - ▶ Jeżeli nie działają elementy obsługi, nie wykonywać pracy przy użyciu wertykulatora.
 - ▶ Jeżeli materiał z trawnika ma być zbierany do kosza na trawę, zamocować kosz na trawę w sposób opisany w niniejszej instrukcji obsługi.
 - ▶ Montować oryginalne akcesoria STIHL przeznaczone do tego wertykulatora.
 - ▶ Zamontować walek w sposób opisany w niniejszej instrukcji obsługi.
 - ▶ Zamontować akcesoria w sposób opisany w niniejszej instrukcji obsługi lub instrukcji obsługi akcesoriów.
 - ▶ Nie umieszczać przedmiotów w otworach wertykulatora.
 - ▶ Nie wolno łączyć i zwierać styków gniazda kluczyka za pomocą metalowych przedmiotów.
 - ▶ Wymieniać zużyte lub uszkodzone tabliczki informacyjne.
 - ▶ W razie wątpliwości odwiedzić Autoryzowanego Dealera STIHL.

4.6.2 Wałki

Walek do wertykulacji i walek do aeracji zapewniają bezpieczną pracę, gdy spełnione są następujące warunki:

- Walek, noże, zęby sprężynowe i elementy dołączone są nieuszkodzone.
- Walek, noże i zęby sprężynowe nie są odkształcone.
- Walek jest prawidłowo zamocowany.
- Noże i zęby sprężynowe są pozbawione zadziorów.

- Długość noży nie jest mniejsza od minimalnej,  21.2.

▲ OSTRZEŻENIE

- Części noży i zębów sprężynowych, które nie zapewniają bezpiecznej pracy, mogą poluzować się i zostać odrzucone. Osoby mogą ulec poważnym zranieniom
 - ▶ Praca jest dozwolona, gdy noże, zęby sprężynowe i elementy dołączone nie są uszkodzone.
 - ▶ Jeżeli długość noży jest mniejsza od minimalnej, wymienić walek do wertykulacji.
 - ▶ W razie wątpliwości odwiedzić Autoryzowanego Dealera STIHL.

4.6.3 Akumulator

Akumulator jest w dobrym stanie technicznym, gdy spełnione są następujące warunki:

- akumulator jest nieuszkodzony,
- akumulator jest czysty i suchy,
- akumulator działa i nie został zmodyfikowany.

▲ OSTRZEŻENIE

- Akumulator niebędący w dobrym stanie technicznym może nie działać bezpiecznie. Osoby mogą ulec poważnym zranieniom.
 - ▶ Pracę wykonywać przy użyciu nieuszkodzonego i działającego akumulatora.
 - ▶ Nie ładować uszkodzonego lub wadliwego akumulatora.
 - ▶ Jeżeli akumulator jest zabrudzony lub mokry, oczyścić akumulator i pozostawić do wyschnięcia.
 - ▶ Nie modyfikować akumulatora.
 - ▶ Nie umieszczać żadnych przedmiotów w otworach akumulatora.
 - ▶ Nie wolno łączyć i zwierać elektrycznych styków akumulatora za pomocą metalowych przedmiotów.
 - ▶ Nie otwierać akumulatora.
 - ▶ Wymieniać zużyte lub uszkodzone tabliczki informacyjne.
- Z uszkodzonego akumulatora może wypływać elektrolit. Jeżeli elektrolit zetknie się ze skórą lub dostanie się do oczu, może spowodować ich podrażnienie.
 - ▶ Unikać kontaktu z elektrolitem.
 - ▶ W przypadku zetknięcia się ze skórą przebrać odpowiednie fragmenty skóry dużą ilością wody z mydłem.
 - ▶ W przypadku przedostania się do oczu przepłukiwać je przynajmniej 15 minut dużą ilością wody i udać się do lekarza.
- Uszkodzony lub wadliwy akumulator może nienormalnie pachnieć, dymić lub się zapalić.

Możliwość odniesienia poważnych ran przez osoby lub śmierci oraz wystąpienia szkód materialnych.

- ▶ Jeżeli akumulator nienormalnie pachnie lub dymi, nie używać akumulatora i umieścić go z dala od substancji palnych.
- ▶ Jeżeli akumulator się pali, spróbować ugaśnić go za pomocą gaśnicy lub wody.

4.7 Praca

▲ OSTRZEŻENIE

- W określonych sytuacjach użytkownik nie może skoncentrować się podczas pracy. Użytkownik może potknąć się, upaść i poważnie zranić.
 - ▶ Pracę wykonywać spokojnie i w sposób przemyślany.
 - ▶ Przy słabym oświetleniu i złej widoczności nie wykonywać pracy przy użyciu wertykulatora.
 - ▶ Samodzielnie obsługiwać wertykulator.
 - ▶ Uważać na przeszkody.
 - ▶ Nie przechylać wertykulatora.
 - ▶ Wykonywać pracę w pozycji stojącej i utrzymywać równowagę.
 - ▶ W przypadku wystąpienia objawów zmęczenia skorzystać z przerwy w pracy.
 - ▶ Wertykulację lub spulchnianie odchwaszczające należy wykonywać w poprzek zbocza.
 - ▶ Na stokach o nachyleniu przekraczającym 25° (46,6%) nie należy przeprowadzać wertykulacji ani spulchniania odchwaszczającego.
- Obracający się wałek może skaleczyć użytkownika. Użytkownik może zostać poważnie zraniony.



- ▶ Nie dotykać obracającego się wałka.

- W razie zablokowania wałka przez przedmiot Wyłączyc wertykulator, wyciągnąć kluczyk zabezpieczający i wyjąć akumulator. Dopiero wówczas usunąć przedmiot.
- Jeżeli podczas pracy wertykulator zachowuje się w sposób zmieniony lub nienormalny, to może nie zapewniać bezpiecznej pracy. Możliwość poważnego zranienia osób oraz wystąpienia szkód materialnych.
 - ▶ Zakończyć pracę, wyłączyć wertykulator, wyciągnąć kluczyk zabezpieczający, wyjąć akumulator i odwiedzić Autoryzowanego Dealera STIHL.

- Podczas pracy wertykulator może generować wibracje.
 - ▶ Pracować w rękawicach.
 - ▶ Robić przerwy w pracy.
 - ▶ W przypadku wystąpienia objawów zakłócenia ukrwienia odwiedzić lekarza.
- Jeżeli podczas pracy wałek natrafi na niepotrzebny przedmiot, to może nastąpić wyrzucenie tego przedmiotu (lub jego części) do góry z dużą prędkością. Możliwość zranienia osób oraz wystąpienia szkód materialnych.
 - ▶ Usuwać niepotrzebne przedmioty z obszaru roboczego.
 - ▶ Oznakować i obejdząć przeszkody (np. korzenie, pniaki).
- Po puszczeniu dźwigni przełączającej wałek nadal obraca się jeszcze przez krótki czas. Osoby mogą ulec poważnym zranieniom.
 - ▶ Odczekać, aż wałek przestanie się obracać.
- Jeżeli obracający się wałek trafi na twardy przedmiot, to mogą powstać iskry. W łatwopalnym środowisku iskry mogą spowodować pożary. Możliwość odniesienia poważnych ran lub śmierci osób oraz wystąpienia szkód materialnych.
 - ▶ Nie pracować w łatwopalnym środowisku.
- Wertykulator pozostawiony na pochyłej powierzchni może niespodziewanie się z niej stoczyć. Możliwość zranienia osób oraz wystąpienia szkód materialnych.
 - ▶ Wertykulator można puszczać tylko wtedy, gdy stoi on na płaskiej powierzchni, z której nie może się sam stoczyć.
- Przedmioty zamocowane do uchwytu kierującego zwiększają jego ciężar i mogą spowodować, że wertykulator się wywróci. Możliwość zranienia osób oraz wystąpienia szkód materialnych.
 - ▶ Nie przymocowywać żadnych przedmiotów do uchwytu kierującego.

▲ NIEBEZPIECZEŃSTWO

- Podczas pracy w pobliżu przewodów znajdujących się pod napięciem wałek może się z nimi zetknąć i je uszkodzić. Użytkownik może odnieść poważne rany lub ponieść śmierć.
 - ▶ Nie pracować w pobliżu przewodów znajdujących się pod napięciem.
- W trakcie pracy podczas burzy użytkownik może zostać porażony piorunem. Użytkownik może odnieść poważne rany lub ponieść śmierć.
 - ▶ Podczas burzy nie wykonywać pracy.

4.8 Transport

4.8.1 Transport

▲ OSTRZEŻENIE

- Podczas transportu wertykulator może się przewrócić lub przemieścić. Możliwość zranienia osób oraz wystąpienia szkód materialnych.
 - ▶ Wyłączyć wertykulator.
 - ▶ Odczekać, aż wałek przestanie się obracać.



▶ Wyciągnąć kluczyk zabezpieczający.



▶ Wyjąć akumulator.

- ▶ Ustawić wertykulator na płaskiej powierzchni.
- ▶ Ustawić urządzenie w położeniu transportowym.
- ▶ Przenosić wertykulator przez przeszkody (np. stopnie schodów, krawężniki).
- ▶ Zabezpieczyć wertykulator za pomocą pasów, pasków lub siatki w taki sposób, aby nie mógł się przewrócić lub poruszyć.

4.8.2 Akumulator

▲ OSTRZEŻENIE

- Akumulator nie jest całkowicie odporny na wszystkie czynniki otoczenia. Jeśli akumulator jest narażony na określone warunki otoczenia, może ulec uszkodzeniu i mogą powstać szkody materialne.
 - ▶ Nie transportować uszkodzonego akumulatora.
- Akumulator może przewrócić się lub przesunąć podczas przewozu pojazdem. Może dojść do obrażeń lub szkód materialnych.
 - ▶ Zapakować akumulator w odpowiedni pojemnik transportowy lub inne opakowanie, w którym nie będzie się przesunął.
 - ▶ Zabezpieczyć opakowanie, aby nie mogło się poruszyć.

4.9 Przechowywanie

4.9.1 Przechowywanie

▲ OSTRZEŻENIE

- Dzieci mogą nie uświadamiać sobie zagrożeń spowodowanych przez wertykulator i ich oceniać. Dzieci mogą ulec poważnym zranieniom.



▶ Wyciągnąć kluczyk zabezpieczający.



▶ Wyjąć akumulator.

- ▶ Przechowywać wertykulator w miejscach niedostępnych dla dzieci.

- Elektryczne styki wertykulatora i elementy metalowe mogą korodować pod wpływem wilgoci. Wertykulator może ulec uszkodzeniu.



▶ Wyciągnąć kluczyk zabezpieczający.



▶ Wyjąć akumulator.

- ▶ Przechowywać wertykulator w czystym i suchym miejscu.

4.9.2 Akumulator

▲ OSTRZEŻENIE

- Dzieci mogą nie uświadamiać sobie zagrożeń spowodowanych przez akumulator i ich oceniać. Dzieci mogą ulec poważnym zranieniom.
 - ▶ Akumulator należy przechowywać w miejscach niedostępnych dla dzieci.
- Akumulator nie jest zabezpieczony przed wszystkimi czynnikami środowiskowymi. Jeżeli akumulator będzie narażony na określone czynniki środowiskowe, to może ulec nieodwracalnemu uszkodzeniu.
 - ▶ Przechowywać akumulator w czystym i suchym miejscu.
 - ▶ Przechowywać akumulator w zamkniętym pomieszczeniu.
 - ▶ Akumulator należy przechowywać rozłączony od wertykulatora.
 - ▶ Jeśli akumulator jest przechowywany w ładowarce: odłączyć wtyczkę sieciową i przechowywać akumulator na poziomie naładowania pomiędzy 40 % a 60 % (świecą się 2 zielone diody LED),
 - ▶ Przechowywać akumulator w zakresie temperatury od -10 do +50°C.

4.10 Czyszczenie, konserwacja i naprawa

▲ OSTRZEŻENIE

- Jeżeli podczas czyszczenia, konserwacji lub naprawy kluczyk zabezpieczający i akumulator pozostają włożone, to wertykulator może nieoczekiwanie zostać włączony. Możliwość poważnego zranienia osób oraz wystąpienia szkód materialnych.

► Odczekać, aż wałek przestanie się obracać.



► Wyciągnąć kluczyk zabezpieczający.



► Wyjąć akumulator.

- Agresywne środki czyszczące, czyszczenie strumieniem wody lub ostre przedmioty mogą uszkodzić wertykulator, wałki i akumulator. Nieprawidłowe czyszczenie wertykulatora, wałków i akumulatora może spowodować niewłaściwe działanie elementów i wyłączenie urządzeń zabezpieczających. Osoby mogą ulec poważnym zranieniom.
 - Czyścić wertykulator, wałki i akumulator w sposób opisany w niniejszej instrukcji obsługi.
- Nieprawidłowa konserwacja lub naprawa wertykulatora, wałków lub akumulatora może spowodować niewłaściwe działanie elementów i wyłączenie urządzeń zabezpieczających. Osoby mogą zostać poważnie zranione lub ponieść śmierć.
 - Nie wolno samodzielnie konserwować ani naprawiać wertykulatora i akumulatora.
 - Jeżeli trzeba wykonać konserwację lub naprawę wertykulatora albo akumulatora, odwiedzić Autoryzowanego Dealera STIHL.
 - Obsługę wałków należy wykonywać w sposób opisany w niniejszej instrukcji obsługi.
- Podczas czyszczenia, obsługi lub naprawy wałków mogą poruszać się noże i zęby sprężynowe. Ostre krawędzie tnące mogą przeciąć skórę użytkownika i spowodować skażenie.
 - Należy nosić rękawice ochronne z odpornego materiału.

5 Przygotowanie wertykulatora do pracy

5.1 Przygotowanie wertykulatora do pracy

Przed każdym rozpoczęciem pracy należy wykonać następujące czynności:

- Usunąć materiały opakowaniowe i zabezpieczenia transportowe.
- Sprawdzić, czy następujące elementy zapewniają bezpieczną pracę:
 - Wertykulator, 4.6.
 - Wałki, 4.6.2.
 - Akumulator, 4.6.3.
- Sprawdzić akumulator, 12.3.
- Całkowicie naładować akumulator, 6.1
- Wyczyścić wertykulator, 17.
- Sprawdzić wałki, 12.2.
- Zamontować uchwyt kierujący, 7.1
- Zapewnić, aby w komorze transportowej nie było żadnego wałka, 7.2.
- Rozłożyć i ustawić uchwyt kierujący, 8.1.
- Jeżeli materiał z trawnika ma być zbierany do kosza na trawę, założyć kosz na trawę, 7.3.2.
- Jeżeli materiał zebrany z trawnika ma być wyrzucany do tyłu, zdjąć kosz na trawę, 7.3.3.
- Ustawić głębokość roboczą, 13.2.
- Sprawdzić elementy obsługi, 12.1.
- Jeżeli nie można wykonać tych czynności, nie używać wertykulatora i odwiedzić Autoryzowanego Dealera STIHL.

6 Ładowanie akumulatora i sygnalizacja diodami LED

6.1 Ładowanie akumulatora

Czas ładowania zależy od różnych czynników, np. od temperatury akumulatora lub temperatury otoczenia. Rzeczywisty czas ładowania może różnić się od podanego czasu ładowania. Czas ładowania podano na stronie www.stihl.com/charging-times.

- Naładować akumulator w sposób opisany w instrukcji obsługi ładowarek STIHL AL 101, 301, 500.

6.2 Sygnalizacja stanu ładowania

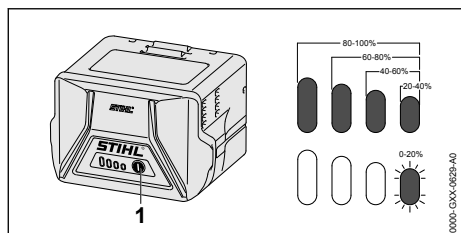

- ▶ Nacisnąć przycisk (1).
Diody LED zapalą się na zielono na ok. 5 sekund i będą sygnalizowały stan ładowania akumulatora.
- ▶ Jeżeli zielona dioda po prawej miga na zielono, naładuj akumulator.

6.3 Diody LED na akumulatorze

Diody LED mogą wskazywać naładowanie lub usterki akumulatora. Diody LED mogą świecić lub migać na zielono albo czerwono.

Świecenie lub miganie na zielono diod LED wskazuje naładowanie.

- ▶ Jeżeli diody LED świecą lub migają na czerwono, usunąć usterki, 20.1.
W wertykulatorze lub akumulatorze występuje usterka.

7 Składanie wertykulatora

7.1 Zamontowanie uchwyty kierującego

- ▶ Wylączyć wertykulator, wyciągnąć kluczyk zabezpieczający i wyjąć akumulator.
- ▶ Ustawić wertykulator na płaskiej powierzchni.

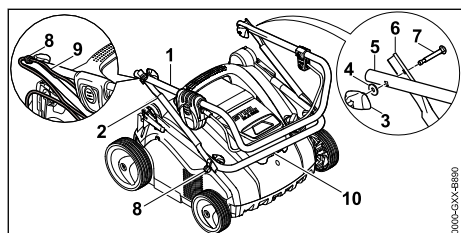

- ▶ Nasunąć uchwyt (8) na śruby (7).
- ▶ Górną część uchwyty kierującego (1) i środkową część uchwyty kierującego (2) ustawić tak, aby otwory zostały ustawione w jednej linii.
- ▶ Włożyć śrubę (7) i ustawić tak, aby po obu stronach łeb śruby płasko przylegał do środkowej części uchwyty kierującego (2).
- ▶ Położyć podkładkę (4) na śrubie (7).

- ▶ Wkręcić nakrętkę motylkową (3).
- ▶ Dolną część uchwyty kierującego (10) i środkową część uchwyty kierującego (2) ustawić tak, aby otwory zostały ustawione w jednej linii.
- ▶ Włożyć śrubę (7) i ustawić tak, aby po obu stronach łeb śruby płasko przylegał do środkowej części uchwyty kierującego (2).
- ▶ Położyć podkładkę (4) na śrubie (7).
- ▶ Wkręcić nakrętkę motylkową (3).
- ▶ Wcisnąć przewód (9) w uchwyt (8).

Nie trzeba ponownie demontować uchwyty kierującego.

7.2 Wymowanie wałka do aeracji z komory transportowej przed pierwszym uruchomieniem

- ▶ Wylączyć wertykulator, wyciągnąć kluczyk zabezpieczający i wyjąć akumulator.
- ▶ Ustawić wertykulator na płaskiej powierzchni.

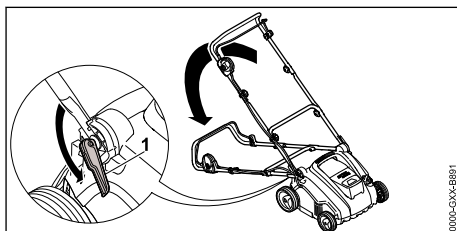

- ▶ Otworzyć zatrzask (1) i położyć uchwyt kierujący do tyłu.
- ▶ Przytrzymać wertykulator za dolny uchwyt transportowy i ustawić pionowo, przechylając do tyłu.

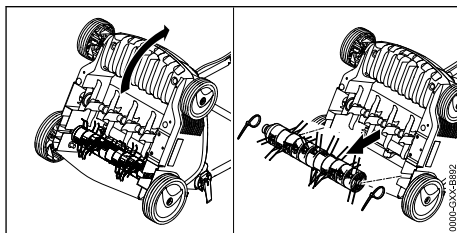

- ▶ Usunąć opaski zaciskowe.
- ▶ Wyciągnąć z komory transportowej wałek do aeracji i bezpiecznie go przechowywać.

7.3 Składanie, zakładanie i zdejmowanie kosza na trawę

7.3.1 Składanie kosza na trawę

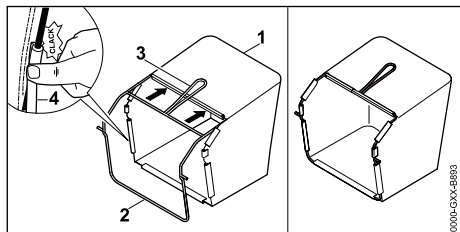

- ▶ Naciągnąć tkaninę (1) na ramę (2) w taki sposób, aby podstawa na dole i uchwyt (3) znajdowały się po zewnętrznej stronie tkaniny.
- ▶ Nacisnąć profile z tworzywa sztucznego (4) na ramę. Słychać odgłos blokujących się profili z tworzywa sztucznego.

7.3.2 Zakładanie kosza na trawę

- ▶ Wyłączyć wertykulator.

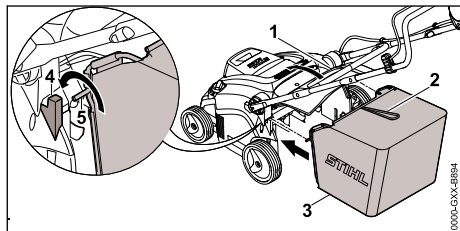

- ▶ Otworzyć i przytrzymać osłonę wyrzutu (1).
- ▶ Chwycić kosz na trawę (3) za uchwyt (2) i zamocować oś (5) w uchwycie (4).
- ▶ Położyć osłonę wyrzutu (1) na koszu na trawę (3).

7.3.3 Zdejmowanie kosza na trawę

- ▶ Wyłączyć wertykulator.
- ▶ Ustawić wertykulator na płaskiej powierzchni.
- ▶ Otworzyć i przytrzymać osłonę wyrzutu.
- ▶ Zdjąć kosz na trawę do góry, trzymając za uchwyt.
- ▶ Zamknąć osłonę wyrzutu.

8 Dostosowywanie wertykulatora do użytkownika

8.1 Rozkładanie i ustawianie uchwytu kierującego

- ▶ Wyłączyć wertykulator, wyciągnąć kluczyk zabezpieczający i wyjąć akumulator.
- ▶ Ustawić wertykulator na płaskiej powierzchni.

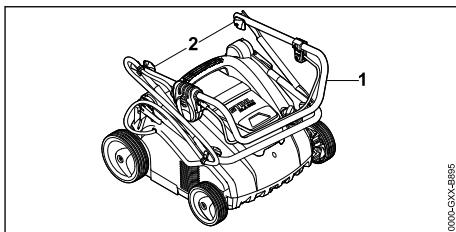

- ▶ Rozłożyć górną część uchwytu kierującego (1).
- ▶ Dokręcić nakrętki motylkowe (2).

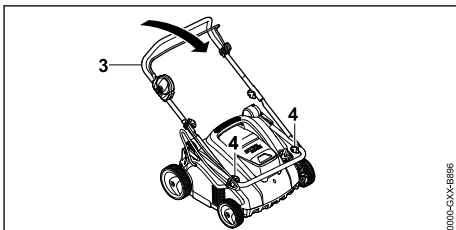

- ▶ Rozłożyć środkową część uchwytu kierującego (3).
- ▶ Dokręcić nakrętki motylkowe (4).

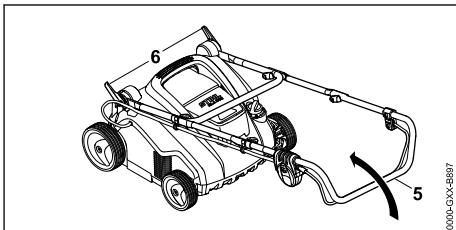

- ▶ Otworzyć zatrzask (6).
- ▶ Całkowicie rozłożyć uchwyt kierujący (5).

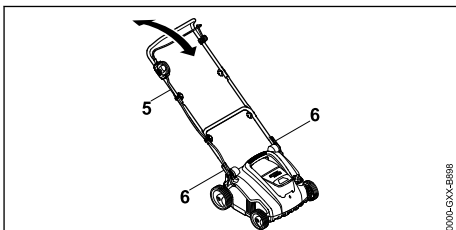

- ▶ Ustawić uchwyt kierujący (5) w wybranej pozycji i unieruchomić zatrzaskiem (6).

8.2 Składanie uchwytu kierującego

- ▶ Wyłączyć wertykulator, wyciągnąć kluczyk zabezpieczający i wyjąć akumulator.
- ▶ Ustawić wertykulator na płaskiej powierzchni.
- ▶ Otworzyć zatrzask.

- ▶ Złożyć uchwyt kierujący do przodu, uważając, aby przewód nie uległ zakleszczeniu.

9 Podłączanie i odłączanie akumulatora

9.1 Wkładanie akumulatora

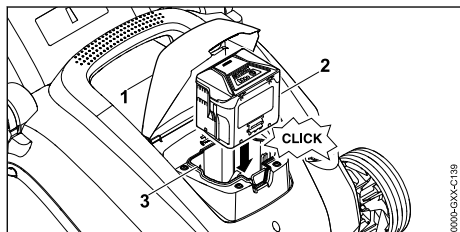

- ▶ Otworzyć pokrywę (1) do oporu i przytrzymać.
- ▶ Wcisnąć do oporu akumulator (2) do komory (3). Akumulator (2) słyszalnie się zatrzaśnie i zostanie zablokowany.
- ▶ Zamknąć pokrywę (1).

9.2 Wymywanie akumulatora

- ▶ Ustawić wertykulator na płaskiej powierzchni.

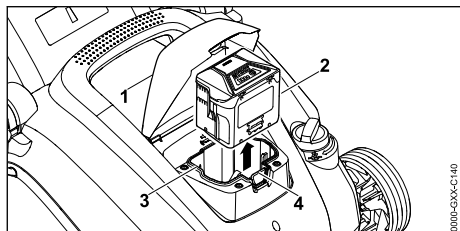

- ▶ Otworzyć pokrywę (1) do oporu i przytrzymać.
- ▶ Nacisnąć dźwignię blokady (4). Akumulator (2) jest odblokowany.
- ▶ Wyjąć akumulator (2).
- ▶ Zamknąć pokrywę (1).

10 Wkładanie i wyciąganie kluczyka zabezpieczającego

10.1 Wkładanie kluczyka zabezpieczającego

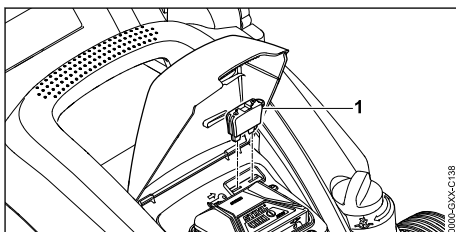

- ▶ Otworzyć pokrywę (1) do oporu i przytrzymać.
- ▶ Włożyć kluczyk zabezpieczający (2) do gniazda (3).
- ▶ Zamknąć pokrywę (1).

10.2 Wyciąganie kluczyka zabezpieczającego

- ▶ Otworzyć pokrywę do oporu i przytrzymać.
- ▶ Wyciągnąć kluczyk zabezpieczający.
- ▶ Zamknąć pokrywę.
- ▶ Przechowywać kluczyk zabezpieczający w miejscach niedostępnych dla dzieci.

11 Włączanie i wyłączenie wertykulatora

11.1 Włączanie wertykulatora

- ▶ Ustawić wertykulator na płaskiej powierzchni.

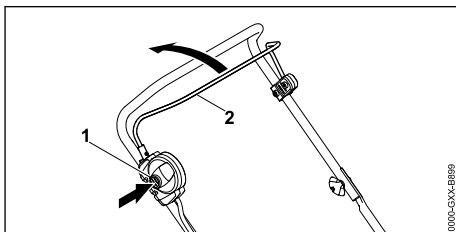

- ▶ Nacisnąć prawą ręką przycisk blokady (1) i przytrzymać.
- ▶ Przyciągnąć dźwignię przełączającą (2) lewą ręką całkowicie w kierunku uchwytu kierującego i przytrzymać tak, aby kciuk objął uchwyt kierujący. Walek się obraca.
- ▶ Zwolnić przycisk blokady (1).

- ▶ Przytrzymywać mocno uchwyt kierujący i dźwignię przełączającą (2) prawą ręką w taki sposób, aby kciuk obejmował uchwyt kierujący.

11.2 Wyłączanie wertykulatora

- ▶ Zwolnić dźwignię przełączającą.
- ▶ Odczekać, aż wałek przestanie się obracać.
- ▶ Jeżeli wałek nadal się obraca, wyciągnąć kluczyk zabezpieczający, wyjąć akumulator i odwiedzić Autoryzowanego Dealera STIHL. Wertykulator jest wadliwy.

12 Sprawdzanie wertykulatora i akumulatora

12.1 Sprawdzanie elementów obsługi

Przycisk blokady i dźwignia przełączająca

- ▶ Wyciągnąć kluczyk zabezpieczający.
 - ▶ Wyjąć akumulator.
 - ▶ Nacisnąć i zwolnić przycisk blokady.
 - ▶ Przyciągnąć dźwignię przełączającą całkowicie w kierunku uchwyty kierującego i zwolnić.
 - ▶ Jeżeli przycisk blokady lub dźwignia przełączająca porusza się z trudem lub nie odskakuje do pozycji wyjściowej, nie używać wertykulatora i odwiedzić Autoryzowanego Dealera STIHL.
- Usterka przycisku blokady lub dźwigni przełączającej.

Włączanie wertykulatora

- ▶ Włożyć kluczyk zabezpieczający.
- ▶ Włożyć akumulator.
- ▶ Nacisnąć prawą ręką przycisk blokady i przytrzymać.
- ▶ Przyciągnąć dźwignię przełączającą lewą ręką całkowicie w kierunku uchwyty kierującego i przytrzymać tak, aby kciuk objął uchwyt kierujący. Wałek się obraca.
- ▶ Jeżeli 3 diody LED migają na czerwono, wyciągnąć kluczyk zabezpieczający, wyjąć akumulator i odwiedzić Autoryzowanego Dealera STIHL. Usterka w wertykulatorze.
- ▶ Jeżeli wałek się nie obraca, wyłączyć wertykulator, wyciągnąć kluczyk zabezpieczający, wyjąć akumulator i odwiedzić Autoryzowanego Dealera STIHL. Wertykulator jest wadliwy.
- ▶ Zwolnić przycisk blokady i dźwignię przełączającą. Po krótkim czasie wałek już się nie obraca.

- ▶ Jeżeli wałek nadal się obraca, wyciągnąć kluczyk zabezpieczający, wyjąć akumulator i odwiedzić Autoryzowanego Dealera STIHL. Wertykulator jest wadliwy.

12.2 Sprawdzanie wałków

- ▶ Wyłączyć wertykulator, wyciągnąć kluczyk zabezpieczający i wyjąć akumulator.
- ▶ Ustawić wertykulator na płaskiej powierzchni.
- ▶ Ustawić wertykulator w pozycji pionowej,  17.1.

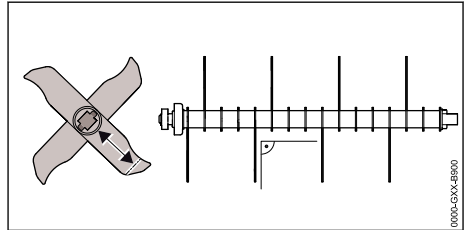

- ▶ Sprawdzić długość noży. Minimalna długość noży została zaznaczona.
- ▶ Jeżeli długość jest mniejsza od minimalnej, wymienić wałek,  21.2.
- ▶ Jeżeli noże są zgięte, odwiedzić Autoryzowanego Dealera STIHL.
- ▶ W razie wątpliwości odwiedzić Autoryzowanego Dealera STIHL.

12.3 Kontrola akumulatora

- ▶ Nacisnąć przycisk na akumulatorze. Diody LED świecą się lub migają.
- ▶ Jeżeli diody LED nie świecą lub nie migają: nie używać akumulatora i skontaktować się z dealerem STIHL. Akumulator jest niesprawny.

13 Praca przy użyciu wertykulatora

13.1 Trzymanie i prowadzenie wertykulatora

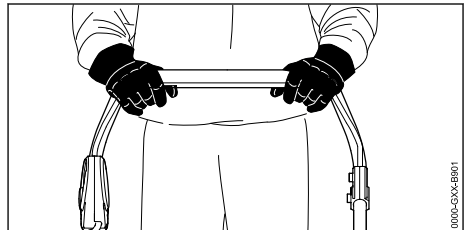

- ▶ Przytrzymywać mocno uchwyt kierujący obiema rękami tak, aby kciuki obejmowały uchwyt kierujący.

13.2 Ustawianie głębokości roboczej i położenia transportowego

Głębokość roboczą można ustawiać bezstopniowo.

Ustawianie głębokości roboczej

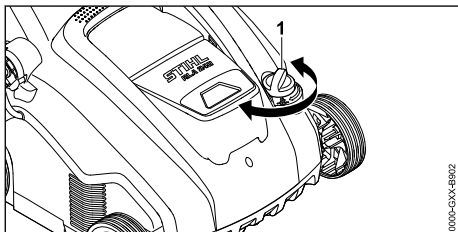

- ▶ Ustawić pokrętko (1) w odpowiednim położeniu.
Walek podnosi się i opuszcza.

Ustawianie maszyny w położeniu transportowym

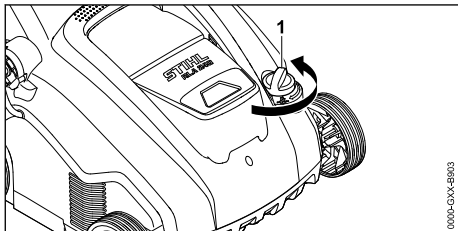

- ▶ Obracać pokrętko (1) w lewo do najwyższej pozycji.
Walek podnosi się i nie dotyka już gleby.

13.3 Przygotowanie trawnika

Im mniejsza jest wysokość trawy, tym lepiej przeprowadza się zabieg za pomocą wertykulatora. Idealna wysokość trawy wynosi 2–3 cm.

- ▶ Usuwać przedmioty z obszaru roboczego.
- ▶ Oznakować nieusuwalne przeszkody (np. korzenie i pnie).
- ▶ Jeżeli wysokość trawy przekracza 3 cm, skosić trawnik.

13.4 Wertykulacja i aeracja



Wertykulacja przy użyciu wálka do wertykulacji

Podczas wertykulacji darń jest nacinana, przy czym usuwa się chwasty, mech, a także stara skoszona lub sfilcowana trawa.

- ▶ Ustawić głębokość roboczą.
 - ▶ Przed rozpoczęciem pracy ustawić walek w najwyższej pozycji.
 - ▶ Powoli opuszczać walek, aby tylko naciąć glebę. Idealna głębokość nacinania wynosi 2–3 mm.

Korzenie trawy nie ulegają uszkodzeniu.

- ▶ Przepychać wertykulator powoli do przodu w sposób kontrolowany.
- ▶ Unikać dłuższego zatrzymywania się w jednym miejscu.

Aeracja przy użyciu wálka do aeracji

Podczas aeracji następuje staranne „wyczesanie” z trawnika sfilcowanej trawy i nadmiaru mchu, który wcześniej został poluzowany podczas wertykulacji.

Ponadto przeciwdziała ona zagęszczeniu gleby i związanemu z tym brakiem tlenu w glebie.

- ▶ Ustawić głębokość roboczą.
 - ▶ Przed rozpoczęciem pracy ustawić walek w najwyższej pozycji.
 - ▶ Powoli opuszczać walek, aż zęby sprężynowe będą dotykały gleby.
- ▶ Przepychać wertykulator powoli do przodu w sposób kontrolowany.
- ▶ Unikać dłuższego zatrzymywania się w jednym miejscu.

13.5 Opróżnianie kosza na trawę

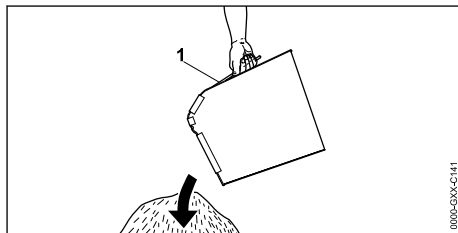

- ▶ Zdjąć kosz na trawę (1) do góry, trzymając za uchwyt.
- ▶ Opróżnić kosz na trawę (1).

14 Po zakończeniu pracy

14.1 Po zakończeniu pracy

- ▶ Wylączyć wertykulator, wyciągnąć kluczyk zabezpieczający i wyjąć akumulator.
- ▶ Ustawić wertykulator na płaskiej powierzchni.

- ▶ Jeżeli wertykulator jest wilgotny, pozostawić wertykulator do wyschnięcia.
- ▶ Wyczyścić wertykulator.

Pielęgnacja trawnika po wertykulacji

- ▶ Oczyszczyć trawnik z materiału usuniętego podczas wertykulacji.
- ▶ Nawieźć trawnik i ewentualnie ponownie posiać trawę w miejscach, w których trawa nie wzeszła.
- ▶ Dokładnie podleć trawnik.

Pielęgnacja trawnika po aeracji

- ▶ Oczyszczyć trawnik z odpadów roślinnych.
- ▶ Dokładnie podleć trawnik.

15 Transport

15.1 Transport wertykulatora

- ▶ Wyłączyć wertykulator.
- ▶ Wyciągnąć kluczyk zabezpieczający i wyjąć akumulator.
- ▶ Ustawić wertykulator na płaskiej powierzchni.
- ▶ Zdjąć kosz na trawę.
- ▶ Ustawić urządzenie w położeniu transportowym.

Przepychanie wertykulatora

- ▶ Przepychać wertykulator powoli do przodu w sposób kontrolowany.

Przenoszenie wertykulatora

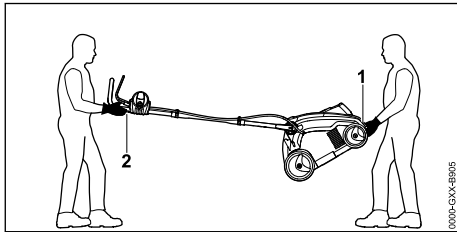

- ▶ Przenoszenie wertykulatora z rozłożonym uchwytem kierującym:
 - ▶ Należy nosić rękawice ochronne z odpornego materiału.
 - ▶ Jedna osoba powinna mocno trzymać wertykulator obiema rękami za dolny uchwyt transportowy (1), a druga – obiema rękami za uchwyt kierujący (2).
 - ▶ Wertykulator powinny podnosić i przenosić dwie osoby.

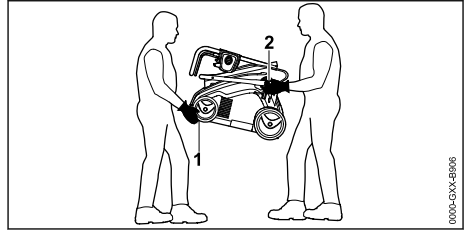

- ▶ Przenoszenie wertykulatora ze złożonym uchwytem kierującym:
 - ▶ Złożyć uchwyt kierujący.
 - ▶ Należy nosić rękawice ochronne z odpornego materiału.
 - ▶ Jedna osoba powinna mocno trzymać wertykulator obiema rękami za dolny uchwyt transportowy (1) z przodu, a druga – obiema rękami za mocowania dolnej części uchwyty kierującego (2).
 - ▶ Wertykulator powinny podnosić i przenosić dwie osoby.

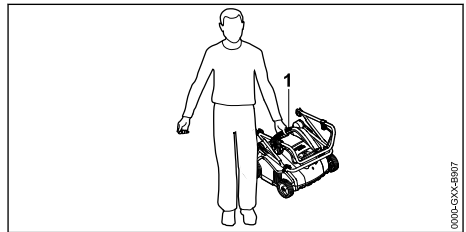

- ▶ Przenoszenie wertykulatora przez jedną osobę:
 - ▶ Złożyć uchwyt kierujący.
 - ▶ Przytrzymać mocno wertykulator za górny uchwyt transportowy (1).
 - ▶ Podnieść i przenieść wertykulator.

Transport wertykulatora w pojeździe

- ▶ Zabezpieczyć wertykulator tak, aby nie mógł się przewrócić ani przemieścić.

15.2 Transport akumulatora

- ▶ Wyłączyć wertykulator i wyjąć akumulator.
- ▶ Zadbać, aby akumulator zapewniał bezpieczną pracę.
- ▶ Akumulator zapakować tak, aby nie mógł się w opakowaniu przemieszczać.
- ▶ Zabezpieczyć opakowanie w taki sposób, aby nie mogło się poruszać.

Transport akumulatora podlega przepisom dotyczącym transportu materiałów niebezpiecznych. Akumulator został sklasyfikowany zgodnie z instrukcją ONZ 3480 (akumulatory litowo-jonowe) i przebadany zgodnie z przepisami

zawartymi w podręczniku ONZ „Badania i kryteria“ część III, podsekcja 38.3.

Przepisy transportowe zamieszczono na stronie: www.stihl.com/safety-data-sheets.

16 Przechowywanie

16.1 Przechowywanie wertykulatora

- ▶ Wyłączyć wertykulator, wyciągnąć kluczyk zabezpieczający i wyjąć akumulator.
- ▶ Ustawić wertykulator na płaskiej powierzchni.
- ▶ Ustawić urządzenie w położeniu transportowym.
- ▶ Przechowywać wertykulator w taki sposób, aby spełnić następujące warunki:
 - Wertykulator jest niedostępny dla dzieci.
 - Wertykulator jest czysty i suchy.

16.2 Przechowywanie akumulatora

Firma STIHL zaleca przechowywanie akumulatora naładowanego w zakresie 40–60% (2 diody LED świecą na zielono).

- ▶ Przechowywać akumulator w taki sposób, aby spełnić następujące warunki:
 - akumulator znajduje się w miejscach niedostępnych dla dzieci,
 - akumulator jest czysty i suchy,
 - akumulator znajduje się w zamkniętym pomieszczeniu,
 - akumulator jest rozłączony od wertykulatora.
 - Jeśli akumulator jest przechowywany w ładowarce: odłączyć wtyczkę sieciową i przechowywać akumulator na poziomie naładowania pomiędzy 40 % a 60 % (świecą się 2 zielone diody LED),
 - temperatura akumulatora mieści się w zakresie od -10 do +50°C.

WSKAZÓWKA

- Jeśli akumulator nie jest przechowywany zgodnie z opisem podanym w niniejszej instrukcji obsługi, może ulec głębokiemu rozładowaniu i nieodwracalnemu uszkodzeniu.
 - ▶ Rozładowany akumulator należy naładować przed odłożeniem go na miejsce. Firma STIHL zaleca przechowywanie akumulatora naładowanego w zakresie 40–60% (2 diody LED świecą na zielono).
 - ▶ Akumulator należy przechowywać rozłączony od wertykulatora.

17 Czyszczenie

17.1 Ustawianie wertykulatora w pozycji pionowej

- ▶ Wyłączyć wertykulator, wyciągnąć kluczyk zabezpieczający i wyjąć akumulator.
- ▶ Ustawić wertykulator na płaskiej powierzchni.
- ▶ Ustawić urządzenie w położeniu transportowym.
- ▶ Zdjąć kosz na trawę.

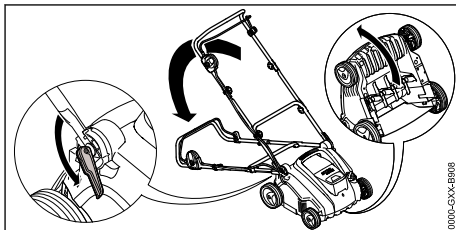

- ▶ Ustawić uchwyt kierujący w najniższym położeniu, 8.1.
- ▶ Nacisnąć lewą ręką uchwyt kierujący w dół i przytrzymać.
- ▶ Prawą ręką chwycić wertykulator za dolny uchwyt transportowy i ustawić go w pozycji pionowej, przechylając do tyłu.

17.2 Czyszczenie wertykulatora

- ▶ Wyłączyć wertykulator, wyciągnąć kluczyk zabezpieczający i wyjąć akumulator.
- ▶ Ustawić wertykulator na płaskiej powierzchni.
- ▶ Czyścić wertykulator wilgotną szmatką.
- ▶ Wyczyścić kanał wyrzutowy miękką szczotką lub wilgotną szmatką.
- ▶ Usuwać zanieczyszczenia z komory akumulatora i czyścić ją wilgotną szmatką.
- ▶ Czyścić styki elektryczne w komorze akumulatora za pomocą pędzla lub miękkiej szczotki.
- ▶ Wyczyścić szczeliny wentylacyjne za pomocą pędzla.
- ▶ Ustawić wertykulator w pozycji pionowej.
- ▶ Wyczyścić obszar wokół wałka i wałek miękką szczotką lub wilgotną szmatką.

17.3 Czyszczenie akumulatora

- ▶ Wyczyścić akumulator wycierając go wilgotną ścierką.

18 Konserwacja

18.1 Okresy międzyobsługowe

Okresy międzyobsługowe zależą od warunków środowiskowych i warunków pracy. Firma STIHL zaleca następujące okresy międzyobsługowe:

Po co piątej wymianie wałków.

- ▶ Złocić Autoryzowanemu Dealerowi STIHL wymianę śrub mocujących wałek.

Raz do roku

- ▶ Złocić Autoryzowanemu Dealerowi STIHL przeprowadzenie obsługi technicznej wertykulatora.

18.2 Wymontowanie i zamontowanie wałka

18.2.1 Wymontowanie wałka

- ▶ Wyłączyć wertykulator, wyciągnąć kluczyk zabezpieczający i wyjąć akumulator.
- ▶ Ustawić wertykulator w pozycji pionowej.

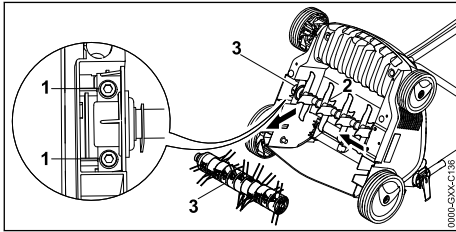

- ▶ Wykręcić śruby (1).
- ▶ Wyjąć zamontowany wałek (3) wraz z uchwytem (2).

18.2.2 Zamontowanie wałka

- ▶ Wyłączyć wertykulator, wyciągnąć kluczyk zabezpieczający i wyjąć akumulator.

- ▶ Ustawić wertykulator w pozycji pionowej.

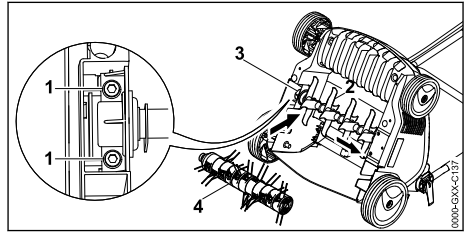

- ▶ Włożyć wałek do wertykulacji (2) lub wałek do aeracji (4) wraz z uchwytem (3) do mocowania.
- ▶ Wkręcić śruby (1) i dokręcić.

19 Naprawa

19.1 Naprawa wertykulatora i akumulatora

Użytkownik nie może samodzielnie naprawiać wertykulatora, akumulatora i wałków.

- ▶ W przypadku uszkodzenia wertykulatora, akumulatora lub wałków nie używać wertykulatora, akumulatora lub wałków i odwiedzić Autoryzowanego Dealera STIHL.
- ▶ Jeżeli tabliczki informacyjne są nieczytelne lub uszkodzone, złocić Autoryzowanemu Dealerowi STIHL wymianę tabliczek informacyjnych.

20 Rozwiązywanie problemów

20.1 Usuwanie usterek wertykulatora i akumulatora

| Usterka | Diody LED na akumulatorze | Przyczyna | Usunięcie usterek |
|---|------------------------------------|---|--|
| Wertykulator nie uruchamia się podczas włączania. | Diody LED migają na zielono. | Zbyt małe naładowanie akumulatora. | ▶ Naładować akumulator. |
| | Diody LED świecą na czerwono. | Akumulator jest zbyt ciepły lub zbyt zimny. | ▶ Wyciągnąć kluczyk zabezpieczający. ▶ Wyjąć akumulator. ▶ Pozostawić akumulator do schłodzenia lub ogrzania. |
| | Trzy diody LED migają na czerwono. | Usterka w wertykulatorze. | ▶ Wyciągnąć kluczyk zabezpieczający. ▶ Wyjąć akumulator. ▶ Oczyszczyć styki elektryczne w komorze akumulatora. ▶ Włożyć akumulator. ▶ Włączyć wertykulator. ▶ Jeżeli 3 diody LED nadal migają na czerwono, nie używać wertykulatora i odwiedzić Autoryzowanego Dealera STIHL. |

| Usterka | Diody LED na akumulatorze | Przyczyna | Usunięcie usterki |
|--|--------------------------------------|---|--|
| | Trzy diody LED świecą na czerwono. | Wertykulator jest zbyt ciepły. | <ul style="list-style-type: none"> ▶ Wyciągnąć kluczyk zabezpieczający. ▶ Wyjąć akumulator. ▶ Pozostawić wertykulator do ostygnięcia. |
| | Cztery diody LED migają na czerwono. | W akumulatorze występuje usterka. | <ul style="list-style-type: none"> ▶ Wyjąć akumulator i ponownie włożyć. ▶ Włączyć wertykulator. ▶ Jeżeli 4 diody LED nadal migają na czerwono, nie używać akumulatora i odwiedzić Autoryzowanego Dealera STIHL. |
| | | Połączenie elektryczne między wertykulatorem i akumulatorem jest przerwane. | <ul style="list-style-type: none"> ▶ Wyciągnąć kluczyk zabezpieczający. ▶ Wyjąć akumulator. ▶ Oczyszczyć styki elektryczne w komorze akumulatora. ▶ Włożyć kluczyk zabezpieczający. ▶ Włożyć akumulator. |
| | | Wilgotny wertykulator lub akumulator. | <ul style="list-style-type: none"> ▶ Wyciągnąć kluczyk zabezpieczający. ▶ Wyjąć akumulator. ▶ Wyczyścić wertykulator. ▶ Osuszyć wertykulator lub akumulator. |
| | | Opór wałka jest zbyt duży. | <ul style="list-style-type: none"> ▶ Zmniejszyć głębokość roboczą. ▶ Sprawdzić wysokość trawy i ewentualnie ją skosić. |
| | | Zapchana okolica wałka. | <ul style="list-style-type: none"> ▶ Wyczyścić wertykulator. |
| Wertykulator wyłącza się podczas pracy. | Trzy diody LED świecą na czerwono. | Wertykulator jest zbyt ciepły. | <ul style="list-style-type: none"> ▶ Wyciągnąć kluczyk zabezpieczający. ▶ Wyjąć akumulator. ▶ Pozostawić wertykulator do ostygnięcia. ▶ Wyczyścić wertykulator. ▶ Nie włączać wertykulatora zbyt często w krótkim czasie. ▶ Zmniejszyć głębokość roboczą. ▶ Przeprowadzić wertykulację lub aerację niższej trawy. |
| | | Zablokowany wałek. | <ul style="list-style-type: none"> ▶ Wyciągnąć kluczyk zabezpieczający. ▶ Wyjąć akumulator. ▶ Wyczyścić wertykulator. |
| | | Występuje usterka elektryczna. | <ul style="list-style-type: none"> ▶ Wyjąć akumulator i ponownie włożyć. ▶ Włączyć wertykulator. |
| Wertykulator mocno wibruje podczas pracy. | | Poluzowane śruby uchwyty wałka. | <ul style="list-style-type: none"> ▶ Dokręcić mocno śruby. |
| | | Wałek nie jest prawidłowo wyważony. | <ul style="list-style-type: none"> ▶ Odwiedzić Autoryzowanego Dealera STIHL. |
| Czas pracy wertykulatora jest zbyt krótki. | | Akumulator nie jest całkowicie naładowany. | <ul style="list-style-type: none"> ▶ Całkowicie naładować akumulator. |
| | | Przekroczony okres eksploatacji akumulatora. | <ul style="list-style-type: none"> ▶ Wymienić akumulator. |
| | | Zapchana okolica wałka. | <ul style="list-style-type: none"> ▶ Wyczyścić wertykulator. |
| | | Stępiony lub zużyty wałek. | <ul style="list-style-type: none"> ▶ Sprawdzić wałki. |
| | | Opór wałka jest zbyt duży. | <ul style="list-style-type: none"> ▶ Zmniejszyć głębokość roboczą. |

| Usterka | Diody LED na akumulatorze | Przyczyna | Usunięcie usterki |
|--|-------------------------------|--|--|
| | | | ► Przeprowadzić wertykulację lub aerację niższej trawy. |
| Podczas wkładania akumulatora zakleszcza się on w komorze akumulatora. | | Zabrudzone prowadnice lub styki elektryczne w komorze akumulatora. | ► Wyczyścić wertykulator. |
| Po włożeniu akumulatora do ładowarki nie rozpoczyna się ładowanie. | Diody LED świeci na czerwono. | Akumulator jest zbyt ciepły lub zbyt zimny. | ► Włożyć akumulator do ładowarki. Ładowanie rozpoczyna się automatycznie, gdy tylko zostanie osiągnięty dopuszczalny zakres temperatury. |

21 Dane techniczne

21.1 Wertykulator STIHL RLA 240.0

- Dozwolony akumulator: STIHL AK
- Ciężar bez akumulatora: 14 kg
- Maksymalna pojemność kosza na trawę: 50 l
- Szerokość robocza: 34 cm
- Prędkość obrotowa: 3500 obr/min
- Głębokość robocza: bezstopniowa regulacja w zakresie 15 mm

21.2 Wałki

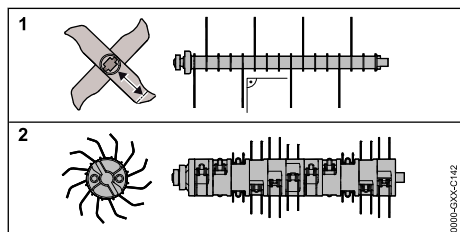

Wałek do wertykulacji

- 16 noży nieruchomych

Wałek do aeracji

- ruchome zęby sprężynowe (11 x 2)

21.3 Akumulator STIHL AK

- Technologia akumulatora: litowo-jonowa
- Napięcie: 36 V
- Pojemność w Ah: patrz tabliczka z określeniem mocy urządzenia
- Energia wewnętrzna w Wh: patrz tabliczka z określeniem mocy urządzenia
- Ciężar w kg: patrz tabliczka znamionowa
- Dopuszczalny zakres temperatury do stosowania i przechowywania: - 10 °C do + 50 °C

21.4 Poziomy hałas i poziomy wibracji

Niepewność pomiarowa K dla poziomu ciśnienia akustycznego wynosi 3 dB(A). Niepewność pomiarowa K dla poziomu mocy akustycznej wynosi 3,2 dB(A). Niepewność pomiarowa K dla poziomu wibracji wynosi 2,4 m/s².

- Poziom ciśnienia akustycznego L_{PA} zmierzony według EN 50636-2-92: 75 dB(A)
- Gwarantowany poziom mocy akustycznej L_{WA,d} zmierzony według dyrektywy 2000/14/EC / S.I. 2001/1701: 92 dB(A)
- Poziom wibracji a_{hw} zmierzony według EN ISO 20643, EN 50636-2-92, uchwyt kierujący: 4,8 m/s²

Podane poziomy wibracji zostały zmierzone zgodnie ze znormalizowaną procedurą badawczą i mogą służyć do porównywania urządzeń elektrycznych. Występujące rzeczywiście poziomy wibracji mogą różnić się od podanych poziomów zależnie od rodzaju zastosowania maszyny. Podane poziomy wibracji mogą być używane do przybliżonego szacowania obciążenia organizmu wibracjami. Należy oszacować rzeczywiste obciążenie wibracjami. Można przy tym uwzględnić także czasy, w których urządzenie elektryczne jest wyłączone, i czasy, w których jest wprawdzie włączone, ale pracuje bez obciążenia.

Informacje na temat spełnienia wymagań dyrektywy 2002/44/EC dotyczącej wibracji i instrumentu ustawowego S.I. 2005/1093 zamieszczono na stronie: www.stihl.com/vib.

21.5 Informacje dotyczące norm

STIHL Tirol GmbH
Hans Peter Stihl-Straße 5
6336 Langkampfen
Austria

potwierdza, że urządzenie jest zgodne z przepisami dotyczącymi wdrażania następujących norm: IEC 60335-1 i IEC 60335-2-92.

21.6 REACH

Rozporządzenie REACH jest unijnym rozporządzeniem w sprawie rejestracji, oceny, udzielania zezwoleń i stosowanych ograniczeń w zakresie chemikaliów.

Informacje dotyczące zgodności z rozporządzeniem REACH znajdują się pod adresem: www.stihl.com/reach.

22 Części zamienne i akcesoria

22.1 Części zamienne i akcesoria

STIHL Symbole te oznaczają oryginalne części zamienne i akcesoria marki STIHL.

Firma STIHL zaleca używanie oryginalnych części zamiennych i akcesoriów STIHL.

Mimo nieustannej obserwacji rynku firma STIHL nie jest w stanie ocenić niezawodności, bezpieczeństwa i przydatności części zamiennych i akcesoriów innych producentów i dlatego nie może ręczyć za ich używanie.

Oryginalne części zamienne i akcesoria STIHL można nabyć u dealerów STIHL.

23 Utylizacja

23.1 Utylizacja wertykulatora i akumulatora

Informacje na temat utylizacji można uzyskać w lokalnych urzędach lub u Autoryzowanych Dealerów STIHL.

Niewłaściwa utylizacja może spowodować pogorszenie zdrowia i zanieczyszczenie środowiska.

- ▶ Produkty STIHL wraz z opakowaniem należy przekazać do odpowiedniego punktu zbiórki odpadów w celu poddania ich recyklingowi zgodnie z lokalnymi przepisami.
- ▶ Nie wolno utylizować z odpadami komunalnymi.

24 Deklaracja zgodności UE

24.1 Wertykulator STIHL RLA 240.0

STIHL Tirol GmbH
Hans Peter Stihl-Straße 5

6336 Langkampfen

Austria

oświadcza na własną odpowiedzialność, że

- Rodzaj: wertykulator
- Producent: STIHL
- Typ: RLA 240.0
- Moc: 900 W
- Nr identyfikacji serii: 6291

spełnia wymagania odnośnych przepisów dyrektyw 2000/14/EC, 2006/42/EC, 2011/65/EU oraz 2014/30/EU i został skonstruowany oraz wyprodukowany zgodnie z obowiązującymi w dniu produkcji wersjami następujących norm: EN 60335-1, EN ISO 12100 z odniesieniem do EN 50636-2-92, EN 55014-1 i EN 55014-2.

W celu ustalenia zmierzonego i gwarantowanego poziomu mocy akustycznej postępowano zgodnie z dyrektywą 2000/14/EC, załącznik V.

- Zmierzony poziom mocy akustycznej: 89,2 dB(A)
- Gwarantowany poziom mocy akustycznej: 92 dB(A)

Dokumentacja techniczna jest przechowywana w firmie STIHL Tirol GmbH.

Rok produkcji i numer maszyny podano na wertykulatorze.

Langkampfen, 02.10.2020 r.

STIHL Tirol GmbH

wz. 

Matthias Fleischer, kierownik Działu Badawczo-Rozwojowego

wz. 

Sven Zimmermann, kierownik Działu Jakości

25 Deklaracja zgodności UKCA

25.1 Wertykulator STIHL RLA 240.0

STIHL Tirol GmbH
Hans Peter Stihl-Straße 5
6336 Langkampfen

Austria

oświadcza na własną odpowiedzialność, że

- Rodzaj: wertykulator

- Producent: STIHL
- Typ: RLA 240.0
- Moc: 900 W
- Nr identyfikacji serii: 6291

spełnia wymagania odnośnych przepisów Zjednoczonego Królestwa Wielkiej Brytanii i Irlandii Północnej: Noise Emission in the Environment by Equipment for use Outdoors Regulations 2001, Supply of Machinery (Safety) Regulations 2008, Electromagnetic Compatibility Regulations 2016 oraz The Restriction of the Use of Certain Hazardous Substances in Electrical and Electronic Equipment Regulations 2012 i został skonstruowany oraz wyprodukowany zgodnie z obowiązującymi w dniu produkcji wersjami następujących norm: EN 60335-1, EN ISO 12100 z odniesieniem do EN 50636-2-92, EN 55014-1 i EN 55014-2.

W celu ustalenia zmierzonego i gwarantowanego poziomu mocy akustycznej postępowano zgodnie z rozporządzeniem Zjednoczonego Królestwa Wielkiej Brytanii i Irlandii Północnej: Noise Emission in the Environment by Equipment for use Outdoors Regulations 2001, Schedule 8.

- Zmierzony poziom mocy akustycznej: 89,2 dB(A)
- Gwarantowany poziom mocy akustycznej: 92 dB(A)

Dokumentacja techniczna jest przechowywana w firmie STIHL Tirol GmbH.

Rok produkcji i numer maszyny podano na wertykulatorze.

Langkampfen, 01.07.2022 r.

STIHL Tirol GmbH

wz. 

Matthias Fleischer, kierownik Działu Badawczo-Rozwojowego

wz. 

Sven Zimmermann, kierownik Działu Jakości

26 Wskazówki bezpieczeństwa dotyczące wertykulatora

26.1 Wstęp

W niniejszym rozdziale przytoczono ogólne wskazówki bezpieczeństwa oparte na normie EN 50636-2-92, załącznik BB, i dotyczące wertykulatorów zasilanych elektrycznie.



OSTRZEŻENIE

- **Prosimy o zapoznanie się ze wskazówkami bezpieczeństwa, z instrukcjami, ilustracjami i danymi technicznymi dostarczonymi wraz z wertykulatorem.**Nieprzestrzeganie poniższych instrukcji może spowodować porażenie elektryczne, pożar i/lub poważne zranienia.**Należy przechowywać wszystkie wskazówki bezpieczeństwa i instrukcje w celu wykorzystania ich w przyszłości.**

26.2 Szkolenie

- a) Należy uważnie przeczytać instrukcje i zapoznać się z elementami regulacyjnymi oraz właściwym użytkowaniem maszyny.
- b) Nigdy nie pozwalać na użytkowanie maszyny przez dzieci lub osoby nieznające tych instrukcji. Lokalnie obowiązujące przepisy mogą ograniczyć wiek użytkownika.
- c) Należy zwrócić uwagę, że użytkownik odpowiada za wypadki lub zagrożenia wobec innych osób lub ich mienia.

26.3 Przygotowanie

- a) Podczas pracy maszyny należy zawsze nosić nauszники i okulary ochronne.
- b) Podczas pracy maszyny należy zawsze nosić pełne obuwie i długie spodnie. Nie obsługiwać maszyny boso lub w sandałach. Unikać noszenia luźnej odzieży lub odzieży ze zwisającymi sznurkami lub krawatami.
- c) Sprawdzić starannie teren planowanego użycia maszyny i usunąć wszystkie przedmioty, które mogą zostać pochwycone przez maszynę i odrzucone.
- d) Korzystać z maszyny tylko w zalecanym położeniu oraz na płaskiej i stabilnej powierzchni.
- e) Maszyny nie wolno używać na powierzchniach brukowanych lub żuźlowych, gdzie

wyrzucany materiał może spowodować obrażenia ciała.

- f) Przed włączeniem maszyny należy zawsze sprawdzić, czy wszystkie śruby, nakrętki, sworznie i inne elementy mocujące są dobrze zabezpieczone oraz czy urządzenia zabezpieczające i siatki ochronne są na swoim miejscu. Należy wymieniać zużyte lub uszkodzone naklejki.
- g) Nie należy korzystać z maszyny, jeżeli w pobliżu znajdują się osoby postronne, w szczególności dzieci, lub zwierzęta.

26.4 Eksploatacja

- a) Czynności robocze należy wykonywać tylko przy świetle dziennym lub przy dobrym oświetleniu sztucznym.
- b) Nie należy korzystać z maszyny przy mokrej trawie.
- c) Należy zwrócić uwagę na zachowanie właściwej pozycji zwłaszcza podczas pracy na zboczu.
- d) Należy iść, nie biegać.
- e) Pracę przy użyciu maszyny należy wykonywać w poprzek zbocza, a nie w górę lub w dół.
- f) Należy zachować szczególną ostrożność w przypadku zmiany kierunku jazdy na zboczu.
- g) Nie przeprowadzać wertykulacji lub aeracji na zbyt stromych zboczach.
- h) W przypadku zawracania maszyną lub przyciągania jej do siebie należy zachować szczególną ostrożność.
- i) Zatrzymać zęby sprężynowe, gdy trzeba przechylić maszynę w celu przetransportowania jej przez inne powierzchnie niż trawa oraz w celu przejechania maszyną do miejsca zamierzonej pracy i z powrotem.
- j) Nigdy nie należy używać maszyny z uszkodzonymi urządzeniami zabezpieczającymi lub siatkami ochronnymi albo bez zamontowanych urządzeń zabezpieczających, np. osłon wyrzutu i/lub bez urządzeń zbierających.
- k) Ostrożnie uruchamiać silnik zgodnie z instrukcjami obsługi i zwracać uwagę na zachowanie odpowiedniej odległości między stopami a zębami sprężynowymi.
- l) Podczas uruchamiania silnika nie wolno przechylać maszyny, chyba że należy podnieść maszynę w celu wykonania określonej

czynności. W takim przypadku należy przechylić ją na tyle, na ile jest to konieczne i podnieść w górę tylko stronę przeciwną do użytkownika. Zanim maszyna ponownie zostanie ustawiona na glebie, należy zawsze upewnić się, czy obie ręce są w położeniu roboczym.

- m) Nie transportować maszyny podczas pracy napędu.
- n) Nie zbliżać rąk lub stóp do obracających się elementów. Zachować właściwą odległość od otworu wyrzutowego.
- o) Wyłączyć silnik i wyciągnąć kluczyk zabezpieczający. Upewnić się, czy wszystkie ruchome części całkowicie się zatrzymały:
 - przed pozostawieniem maszyny;
 - przed usunięciem przyczyny zablokowania lub niedrożności kanału wyrzutowego;
 - zanim maszyna zostanie poddana kontroli, czyszczeniu lub przeprowadzone zostaną przy niej jakiegokolwiek czynności;
 - po zetknięciu się z przeszkodą. Sprawdzić maszynę pod kątem uszkodzeń i przeprowadzić wymagane naprawy przed ponownym jej uruchomieniem i rozpoczęciem pracy;
 w przypadku wystąpienia niezwykle mocnych wibracji maszyny należy niezwłocznie ją sprawdzić,
 - zlokalizować uszkodzenia;
 - wykonać wymagane naprawy uszkodzonych części;
 - sprawdzić, czy są luźne elementy i mocno je dokręcić.

26.5 Konserwacja i przechowywanie

- a) Należy dbać, aby wszystkie nakrętki, sworznie i śruby były mocno dokręcone a maszyna zapewniała bezpieczną pracę.
- b) Należy regularnie sprawdzać zespół zbierający pod kątem zużycia i prawidłowego działania.
- c) Ze względów bezpieczeństwa należy wymieniać zużyte i uszkodzone części.
- d) Zwrócić uwagę, że w maszynach z kilkoma modułami z zębami obrotu jednego modułu mogą spowodować, że zaczną obracać się pozostałe moduły.
- e) Podczas ustawiania maszyny należy uważać, aby palce nie zakleszczyły się między obracającymi się modułami z zębami a stałymi częściami maszyny.

- f) Pred wyłączeniem maszyny na dłuższy czas należy schłodzić silnik.
- g) Podczas napraw modułów z zębami należy zwrócić uwagę, że nawet przy wyłączonym napędzie moduły z zębami mogą się obracać.
- h) Ze względów bezpieczeństwa należy wymienić zużyte i uszkodzone części. Używać wyłącznie oryginalnych części zamiennych i akcesoriów.
- i) Jeżeli maszyna została zatrzymana w celu konserwacji, przeglądu, przechowywania lub wymiany akcesoriów, należy wyłączyć napęd, wyciągnąć kluczyk zabezpieczający i zapewnić, aby wszystkie ruchome części całkowicie się zatrzymały. Schłodzić maszynę przed przeprowadzaniem na przykład przeglądów lub ustawień. Zachować staranność podczas wykonywania czynności dotyczących maszyny i utrzymywać ją w czystości.
- j) Przechowywać maszynę w miejscu niedostępnym dla dzieci.

Vsebina

| | | |
|----|--|-----|
| 1 | Uvod..... | 208 |
| 2 | Informacije o teh navodilih za uporabo... | 208 |
| 3 | Pregled..... | 209 |
| 4 | Varnostni napotki..... | 210 |
| 5 | Priprava prezračevalnika trave na uporabo..... | 215 |
| 6 | Polnjenje akumulatorske baterije in LED-lučke..... | 216 |
| 7 | Sestavljanje prezračevalnika trave..... | 216 |
| 8 | Nastavitve prezračevalnika trave za uporabnika..... | 217 |
| 9 | Vstavljanje in odstranjevanje akumulatorske baterije..... | 218 |
| 10 | Vstavljanje in izvlek varnostnega ključa..... | 218 |
| 11 | Vklop in izklop prezračevalnika trave..... | 218 |
| 12 | Preverjanje prezračevalnika trave in akumulatorske baterije..... | 219 |
| 13 | Delo s prezračevalnikom trave..... | 220 |
| 14 | Po delu..... | 221 |
| 15 | Transport..... | 221 |
| 16 | Shranjevanje..... | 222 |
| 17 | Čiščenje..... | 222 |
| 18 | Vzdrževanje..... | 223 |
| 19 | Popravila..... | 223 |
| 20 | Odpravljanje motenj..... | 224 |
| 21 | Tehnični podatki..... | 225 |
| 22 | Nadomestni deli in dodatni pribor..... | 226 |
| 23 | Odstranjevanje..... | 226 |

| | | |
|----|---|-----|
| 24 | Izjava EU o skladnosti..... | 226 |
| 25 | Izjava UKCA o skladnosti..... | 227 |
| 26 | Varnostno-tehnični napotki za prezračevalnik trave..... | 227 |

1 Uvod

Spoštovani kupec,

veseli nas, da ste se odločili za STIHL. Naše izdelke vrhunske kakovosti razvijamo in izdelujemo v skladu s potrebami naših strank. Tako so naši izdelki tudi pri izjemnih obremenitvah zelo zanesljivi.

STIHL je hkrati sinonim za vrhunski servis. Naši pooblašteni prodajalci nudijo strokovno svetovanje in uvajanje ter obsežno tehnično podporo.

STIHL izrecno priznava trajnostno in odgovorno ravnanje za naravo. Ta navodila za uporabo naj vas podpirajo pri varni in okolju prijazni uporabi vašega izdelka STIHL z dolgo življenjsko dobo.

Zahvaljujemo se vam za zaupanje in vam želimo veliko veselja z vašim izdelkom STIHL.



Dr. Nikolas Stihl

POMEMBNO! PREBERITE PRED UPORABO IN SHRANITE.

2 Informacije o teh navodilih za uporabo

2.1 Veljavni dokumenti

Veljajo lokalni varnostni predpisi.

- ▶ Poleg teh navodil za uporabo morate prebrati, razumeti in shraniti naslednje dokumente:
 - Varnostna navodila za akumulatorsko baterijo STIHL AK
 - Navodila za uporabo polnilnikov STIHL AL 101, 301, 500
 - Varnostne informacije za akumulatorske baterije STIHL in izdelke z vgrajeno akumulatorsko baterijo: www.stihl.com/safety-data-sheets

2.2 Označevanje opozoril v besedilu

! NEVARNOST

- Opozorilo opozarja na nevarnosti, ki povzročijo hude telesne poškodbe ali smrt.
 - ▶ Z navedenimi ukrepi je mogoče preprečiti hude telesne poškodbe ali smrt.

! OPOZORILO

- Opozorilo opozarja na nevarnosti, ki lahko povzročijo hude telesne poškodbe ali smrt.
 - ▶ Z navedenimi ukrepi je mogoče preprečiti hude telesne poškodbe ali smrt.

OBVESTILO

- Opozorilo opozarja na nevarnosti, ki lahko povzročijo materialno škodo.
 - ▶ Z navedenimi ukrepi je mogoče preprečiti materialno škodo.

2.3 Simboli v besedilu

 Ta simbol opozarja na poglavje v teh navodilih za uporabo.

3 Pregled

3.1 Prezračevalnik trave

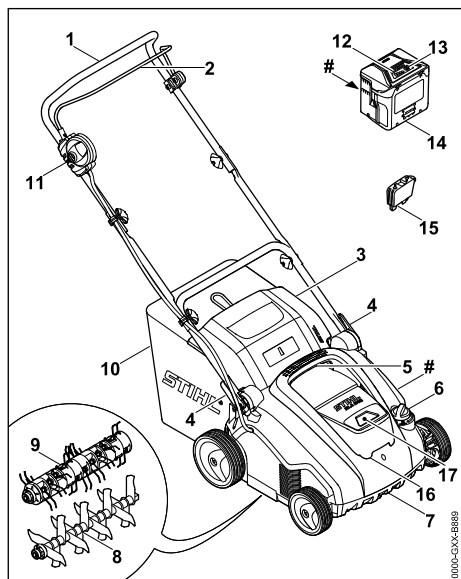



- 1 Krmilo**
Krmilo se uporablja za držanje, vodenje in prevažanje prezračevalnika trave.
- 2 Preklopni lok**
Preklopni lok skupaj z zapornim gumbom vklopi in izklopi vgrajena valja.
- 3 Izmetalna loputa**
Izmetalna loputa zapre izmetalni kanal.
- 4 Hitri napenjalnik**
Hitri napenjalniki so namenjeni nastavljanju in preklapljanju krmila.
- 5 Zgornji ročaj za transport**
Zgornji ročaj za transport je namenjen prenašanju prezračevalnika trave.
- 6 Vrtljivo kolesce**
Vrtljivo kolesce je namenjeno nastavljanju delovne globine.
- 7 Spodnji ročaj za transport**
Spodnji ročaj za transport je namenjen prenašanju in postavljanju prezračevalnika trave.
- 8 Prezračevalni valj**
Prezračevalni valj se uporablja za prezračevanje trave.
- 9 Valj za prečesavanje**
Valj za prečesavanje se uporablja za prečesavanje trave.
- 10 Košara za travo**
Košara za travo prestreže material, ki se loči od trate.
- 11 Zaporni gumb**
Zaporni gumb skupaj s preklopnim lokom vklopi in izklopi prezračevalnik trave.
- 12 Lučke LED**
Lučke LED prikazujejo napolnjenost akumulatorske baterije in motnje.
- 13 Tipka**
S tipko aktivirate lučke LED na akumulatorski bateriji.
- 14 Akumulatorska baterija**
Akumulatorska baterija oskrbuje prezračevalnik trave z energijo.
- 15 Varnostni ključ**
Varnostni ključ vključi prezračevalnik trave.
- 16 Pokrov**
Pokrov pokriva akumulatorsko baterijo in varnostni ključ.
- 17 Predal za baterijo**
Akumulatorsko baterijo vstavite v predal za baterijo.

Tipka tablica s številko stroja

3.2 Simboli

Simboli, ki so lahko na prežračevalniku trave ali akumulatorski bateriji, pomenijo naslednje:

 Ta simbol označuje varnostni ključ.

 Ta simbol označuje režo za ključ.

 Ena lučka LED sveti rdeče. Akumulatorska baterija je prevroča ali premrzla.

 Štiri lučke LED utripajo rdeče. Motnja v akumulatorski bateriji.

 Zagotovljena raven zvočne moči v skladu z Direktivo 2000/14/EC v dB(A), da se emisije hrupa izdelkov lahko primerjajo.

 Podatek ob simbolu kaže energijsko vsebnost akumulatorske baterije skladno s specifikacijami proizvajalca celic. Energijska vsebnost, ki je na voljo za uporabo, je nižja.

 Izdelka ne odlagajte med gospodinjske odpadke.

Vklopite prežračevalnik trave.





4 Varnostni napotki

4.1 Opozorilni simboli

Opozorilni simboli na prežračevalniku trave in akumulatorski bateriji pomenijo naslednje:

 Upošteвайте varnostne napotke in ukrepe v njih.

 Preberite, razumite in shranite navodila za uporabo.

 Nosite zaščitna očala.

 Upošteвайте varnostne napotke glede predmetov, ki se izvržejo navzgor, in ukrepe v njih.

 Ohranjajte varnostno razdaljo.



Ne dotikajte se vrtečih se valjev.



Med prekinitvijo dela, transportom, shranjevanjem, vzdrževanjem ali popravilom izvalcite varnostni ključ.



Prežračevalnik trave zaščitite pred dežjem in vlago.



Med prekinitvijo dela, transportom, shranjevanjem, vzdrževanjem ali popravilom odstranite akumulatorsko baterijo.



Akumulatorsko baterijo zaščitite pred vročino in ognjem.



Zaščitite baterijo pred dežjem in vlago ter je ne potaplajte v tekočine.



Upošteвайте dovoljeno temperaturno območje akumulatorske baterije.

4.2 Predvidena uporaba

Prežračevalnik trave STIHL RLA 240.0 se uporablja za naslednje namene:

- S prežračevalnim valjem: prežračevanje travnate površine.
- Z valjem za prečesavanje: prečesavanje travnate površine.

Prežračevalnika trave ne smete uporabljati v dežju.

Prežračevalnik trave z energijo oskrbuje akumulatorska baterija STIHL AK.

Podjetje STIHL priporoča uporabo akumulatorske baterije STIHL AK 20 ali STIHL AK 30.

▲ OPOZORILO

- Akumulatorske baterije, ki jih za prežračevalnik trave ni odobrilo podjetje STIHL, lahko povzročijo požar in eksplozije. Pride lahko do hudih telesnih poškodb ali smrti ljudi in nastane lahko materialna škoda.
 - ▶ Prežračevalnik trave uporabljajte z akumulatorsko baterijo STIHL AK.
- Če prežračevalnika trave ali akumulatorske baterije ne uporabljate, kot je predvideno, se lahko ljudje hudo poškodujejo ali umrejo in nastane lahko materialna škoda.

- ▶ Prezračevalnik trave in akumulatorsko baterijo uporabljajte tako, kot je opisano v navodilih za uporabo.

4.3 Zahteve za uporabnika

▲ OPOZORILO

- Nepoučeni uporabniki ne morejo prepoznati in oceniti nevarnosti v zvezi s prezračevalnikom trave in akumulatorsko baterijo. Uporabnik in drugi se lahko hudo poškodujejo in umrejo.



- ▶ Preberite, razumite in shranite navodila za uporabo.

- ▶ Če prezračevalnik trave ali akumulatorsko baterijo predate drugi osebi: priložite navodila za uporabo.
- ▶ Prepričajte se, da uporabnik izpolnjuje naslednje zahteve:
 - Uporabnik je spočit.
 - Uporabnik je telesno, senzorično in duševno sposoben, da uporablja prezračevalnik trave in akumulatorsko baterijo ter z njima dela. Če je uporabnik telesno, senzorično ali duševno omejen, lahko dela s kosilnico pod nadzorom in po navodilih odgovorne osebe.
 - Uporabnik lahko prepozna in oceni nevarnosti v zvezi s prezračevalnikom trave in akumulatorsko baterijo.
 - Uporabnik se zaveda, da je odgovoren za nezgode in škodo.
 - Uporabnik je polnoleten ali se skladno z nacionalnimi predpisi pod nadzorom izobražuje za poklic.
 - Uporabnik je opravil usposabljanje pri specializiranem trgovcu podjetja STIHL ali strokovno usposobljeni osebi, preden se je prvič lotil dela s prezračevalnikom trave.
 - Uporabnik ni pod vplivom alkohola, zdravil ali mamil.
- ▶ Pri kakršnih koli nejasnostih: Obrnite se na specializiranega trgovca podjetja STIHL.

4.4 Oprema in oblačila

▲ OPOZORILO

- Med delom se lahko predmeti z visoko hitrostjo izvržejo navzgor. Uporabnik se lahko poškoduje.
 - ▶ Nosite tesno prilegajoča se zaščitna očala. Primerna zaščitna očala so preverjena skladno s standardom EN 166 ali nacionalnimi predpisi in so v prodaji ustrezno označena.



- ▶ Nosite dolge hlače iz trpežnega materiala.
- Med delom se lahko dvigne prah. Vdihani prah je lahko zdravju škodljiv in povzroči alergične reakcije.
 - ▶ Če se dviga prah: nosite zaščitno masko proti prahu.
- Neprimerna oblačila se lahko ujamejo v les, grmičevje in prezračevalnik trave. Uporabniki se lahko brez ustreznih oblačil hudo poškodujejo.
 - ▶ Nosite oprijeta oblačila.
 - ▶ Odložite šale in nakit.
- Med čiščenjem, vzdrževanjem ali transportom lahko uporabnik pride v stik z valjem. Uporabnik se lahko poškoduje.
 - ▶ Nosite zaščitne rokavice iz trpežnega materiala.
- Če uporabnik nosi neprimerno obutev, lahko zdrsne. Uporabnik se lahko poškoduje.
 - ▶ Nosite trdno, zaprto obutev z oprijemljivim podplatom.

4.5 Delovno območje in okolica

4.5.1 Delovno območje in okolica

▲ OPOZORILO

- Neudeležene osebe, otroci in živali ne morejo prepoznati in oceniti nevarnosti v zvezi s prezračevalnikom trave in predmeti, ki jih lahko izvrže navzgor. Neudeležene osebe, otroci in živali se lahko hudo poškodujejo in nastane lahko materialna škoda.



- ▶ Neudeležnim osebam, otrokom in živalim ne dovolite blizu delovnega območja.

- ▶ Ohranjajte razdaljo do predmetov.
- ▶ Prezračevalnika trave ne puščajte brez nadzora.
- ▶ Poskrbite, da se otroci ne morejo igrati s prezračevalnikom trave.
- Pri delu v dežju lahko uporabniku spodrsne. Uporabnik se lahko hudo poškoduje ali umre.
 - ▶ Če dežuje: Ne delajte.
- Prezračevalnik trave ni zaščiten pred škropljenjem vode. Če delate v dežju ali vlažnem okolju, lahko pride do električnega udara. Uporabnik se lahko hudo poškoduje ali umre, pride pa lahko tudi do poškodb prezračevalnika trave.
 - ▶ Ne delajte v dežju ali vlažnem okolju.



- Električni deli prezračevalnika trave se lahko iskrijo. V lahko vnetljivem ali eksplozivnem okolju lahko iskre zanetijo požar ali povzročijo

eksplozije. Pride lahko do hudih telesnih poškodb ali smrti ljudi in nastane lahko materialna škoda.

- ▶ Ne delajte v lahko vnetljivem in eksplozivnem okolju.

4.5.2 Akumulatorska baterija

▲ OPOZORILO

- Nesodelujoče osebe, otroci in živali ne morejo prepoznati in oceniti nevarnosti akumulatorske baterije. Nesodelujoče osebe, otroci in živali se lahko hudo poškodujejo.
 - ▶ Nesodelujoče osebe, otroci in živali se ne smejo zadrževati v bližini.
 - ▶ Akumulatorske baterije ne puščajte brez nadzora.
 - ▶ Pazite, da se otroci ne bodo igrali z akumulatorsko baterijo.
- Akumulatorska baterija ni zaščiten pred vplivi iz okolja. Če je akumulatorska baterija izpostavljena določenim vplivom iz okolja, se lahko akumulatorska baterija vname, eksplozira ali nepopravljivo poškoduje. Osebe se lahko hudo poškodujejo in nastane lahko materialna škoda.



- ▶ Akumulatorsko baterijo zaščitite pred vročino in ognjem.
- ▶ Akumulatorske baterije ne mečite v ogenj.



- ▶ Akumulatorsko baterijo uporabljajte in shranite v temperaturnem območju med - 10 °C in + 50 °C.



- ▶ Akumulatorsko baterijo zaščitite pred dežjem in vlago ter je ne potaplajte v tekočine.

- ▶ Akumulatorske baterije ne približujte kovinskim majhnim delom.
- ▶ Akumulatorske baterije ne izpostavljajte visokemu tlaku.
- ▶ Akumulatorske baterije ne izpostavljajte mikrovalovom.
- ▶ Akumulatorsko baterijo zaščitite pred kemikalijami in solmi.

4.6 Varno stanje

4.6.1 Prezračevalnik trave

Prezračevalnik trave je v varnem stanju, če so izpolnjeni naslednji pogoji:

- Prezračevalnik trave je nepoškodovan.
- Prezračevalnik trave je čist in suh.
- Krmilni elementi delujejo in so nespremenjeni.

- Če želite, da se material, ločen od trate, ujame v košaro za travo: Košara za travo mora biti pravilno nameščena.
- Če želite, da se material, ločen od trate, izmetava nazaj: Košara za travo mora biti nameščena in izmetalna loputa mora biti zaprta.
- Valj mora biti pravilno nameščen.
- Na prezračevalniku trave mora biti nameščen originalni dodatni pribor STIHL.
- Dodatni pribor mora biti pravilno nameščen.

▲ OPOZORILO

- V stanju, ki ni varno, sestavni deli ne morejo več pravilno delovati, varnostne naprave pa so onemogočene. Ljudje se lahko hudo poškodujejo ali umrejo.
 - ▶ Delajte z nepoškodovanim prezračevalnikom trave.
 - ▶ Če je prezračevalnik trave umazan: Očistite prezračevalnik trave.
 - ▶ Če je prezračevalnik trave moker: Osušite prezračevalnik trave.
 - ▶ Prezračevalnika trave ne spreminjajte.
 - ▶ Če krmilni elementi ne delujejo: Ne delajte s prezračevalnikom trave.
 - ▶ Če želite, da se material, ločen od trate, ujame v košaro za travo: Košaro za travo namestite tako, kot je opisano v teh navodilih za uporabo.
 - ▶ Namestite originalni dodatni pribor STIHL za ta prezračevalnik trave.
 - ▶ Valj namestite tako, kot je opisano v teh navodilih za uporabo.
 - ▶ Dodatni pribor namestite tako, kot je opisano v teh navodilih za uporabo ali navodilih za uporabo dodatnega pribora.
 - ▶ V odprtine prezračevalnika trave ne vstavljajte predmetov.
 - ▶ Stikov v predalu za ključ ne povežite s kovinskimi predmeti, da ne nastane kratki stik.
 - ▶ Zamenjajte obrabljene in poškodovane opozorilne ploščice.
 - ▶ Pri kakršnih koli nejasnostih: obrnite se na specializiranega trgovca podjetja STIHL.

4.6.2 Valja

Prezračevalni valj in valj za prečesavanje sta v varnem stanju, če so izpolnjeni naslednji pogoji:

- Gred, noži, vzmetni roglji in dodatni deli so nepoškodovani.
- Gred, noži in vzmetni roglji niso deformirani.
- Valj je pravilno nameščen.
- Noži in vzmetni roglji niso opraskani.
- Dolžina nožev ni manjša od najmanjše dovoljene dolžine,  21.2.

▲ OPOZORILO

- Če nož in vzmetni roglji niso v varnem stanju, se lahko njihovi deli odlomijo in izvržejo. Lahko hudo poškodujejo ljudi.
 - ▶ Delajte z nepoškodovanimi noži in vzmetnimi roglji ter nepoškodovanimi dodatnimi deli.
 - ▶ Če je dolžina nožev manjša od najmanjše dovoljene dolžine: Zamenjajte prezračevalni valj.
 - ▶ Pri kakršnih koli nejasnostih: Obrnite se na specializiranega trgovca podjetja STIHL.

4.6.3 Akumulatorska baterija

Baterija je v varnem stanju, če so izpolnjeni naslednji pogoji:

- Baterija je nepoškodovana.
- Baterija je čista in suha.
- Baterija deluje in ni spremenjena.

▲ OPOZORILO

- Če baterija ni v varnem stanju, ne more več delovati varno. Ljudje se lahko hudo poškodujejo.
 - ▶ Delajte z nepoškodovano in delujočo akumulatorsko baterijo.
 - ▶ Poškodovane ali okvarjene baterije ne polnite.
 - ▶ Če je baterija umazana ali vlažna: očistite jo in pustite, da se posuši.
 - ▶ Baterije ne spreminjajte.
 - ▶ V odprtine baterije ne zatikajte predmetov.
 - ▶ Električnih kontaktov baterije ne povežite s kovinskimi predmeti in ne povzročajte kratkega stika.
 - ▶ Baterije ne odpirajte.
 - ▶ Zamenjajte obrabljene in poškodovane opozorilne ploščice.
- Iz poškodovane baterije lahko izteka tekočina. Če tekočina pride v stik s kožo ali očmi, se lahko koža ali oči razdražijo.
 - ▶ Izogibajte se stiku s tekočino.
 - ▶ Če pride do stika s kožo: prizadete dele kože očistite z veliko količino vode in mila.
 - ▶ Če pride do stika z očmi: oči najmanj 15 minut spirajte z veliko vode in obiščite zdravnika.
- Poškodovana ali okvarjena baterija ima lahko nenavaden vonj, iz nje se lahko kadi ali pa baterija gori. Ljudje se lahko hudo poškodujejo ali umrejo in nastane lahko materialna škoda.
 - ▶ Če ima baterija nenavaden vonj ali se iz nje kadi: baterije ne uporabljajte in jo hranite stran od vnetljivih snovi.

- ▶ Če baterija gori: poskusite jo pogasiti z gasilnim aparatom ali vodo.

4.7 Delo

▲ OPOZORILO

- Uporabnik v določenih situacijah ne more več zbrano delati. Uporabnik se lahko spotakne, pade in hudo poškoduje.
 - ▶ Delajte v miru in premišljeno.
 - ▶ Če sta osvetljenost in vidljivost slabi: Ne delajte s prezračevalnikom trave.
 - ▶ Prezračevalnik trave uporabljajte sami.
 - ▶ Pazite na ovire.
 - ▶ Prezračevalnika trave ne prevračajte.
 - ▶ Delajte tako, da stojite na tleh in pazite na ravnotežje.
 - ▶ Če se pojavijo znaki utrujenosti: Med delom si vzemite odmor.
 - ▶ Če prezračujete ali prečesavate na pobočju: Prezračujte ali prečesavajte prečno na pobočje.
 - ▶ Ne prezračujte ali prečesavajte na pobočjih z naklonom več kot 25° (46,6 %).
- Vrteči se valj lahko poreže uporabnika. Uporabnik se lahko hudo poškoduje.
 - ▶ Ne dotikajte se vrtečih se valjev.



- Če valj blokira kakšen predmet: Izklopite prezračevalnik trave, izvlcite varnostni ključ in odstranite akumulatorsko baterijo. Šele nato odstranite predmet.
- Če prezračevalnik trave med delom deluje spremenjeno ali neobičajno, morda ni v varnem stanju. Osebe se lahko hudo poškodujejo in nastane lahko materialna škoda.
 - ▶ Prekinite delo, izklopite prezračevalnik trave, izvlcite varnostni ključ, odstranite akumulatorsko baterijo in se obrnite na specializiranega trgovca podjetja STIHL.
- Med delom lahko prezračevalnik trave oddaja vibracije.
 - ▶ Nosite rokavice.
 - ▶ Med delom si večkrat vzemite odmor.
 - ▶ Če se pojavijo znaki motenj krvnega obtoka: Obiščite zdravnika.
- Če valj med delom zadene ob tujek, lahko tujek ali njegove dele z visoko hitrostjo izvrže navzgor. Osebe se lahko poškodujejo in nastane lahko materialna škoda.
 - ▶ Z delovnega območja odstranite tujke.
 - ▶ Označite ovire, ki jih ni mogoče odstraniti (npr. korenine in šture), in jih obvozite.

- Ko izpustite prestavni ročaj, se valj še kratak čas vrti naprej. Osebe se lahko močno poškodujejo.
 - ▶ Počakajte, da se valj neha vrteti.
- Če vrteči se valj zadene ob trd tujek, lahko povzroči iskrenje. Iskre lahko v lahko vnetljivem okolju povzročijo požar. Pride lahko do hudih telesnih poškodb ali smrti ljudi in nastane lahko materialna škoda.
 - ▶ Ne delajte v lahko vnetljivem okolju.
- Če prezračevalnik trave postavite na nagnjene površine, se lahko nenadzorovano odkotali. Osebe se lahko poškodujejo in nastane lahko materialna škoda.
 - ▶ Prezračevalnik trave spustite samo, če stoji na ravni površini in se ne more premakniti.
- Če so na krmilo pritrjeni predmeti, se lahko prezračevalnik trave na podlagi dodatne teže prevrne. Osebe se lahko poškodujejo in nastane lahko materialna škoda.
 - ▶ Na krmilo ne pritrjujte nobenih predmetov.

▲ NEVARNOST

- Če delate v bližini daljnovodov, lahko pride valj v stik z daljnovodom in ga poškoduje. Uporabnik se lahko hudo poškoduje ali umre.
 - ▶ Ne delajte v bližini žic pod napetostjo.
- Če uporabnik dela med nevihto, lahko vanj udari strela. Uporabnik se lahko hudo poškoduje ali umre.
 - ▶ V primeru nevihte: Ne delajte.

4.8 Transport

4.8.1 Transport

▲ OPOZORILO

- Prezračevalnik trave se lahko med transportom prevrne ali premakne. Ljudje se lahko poškodujejo in nastane lahko materialna škoda.
 - ▶ Izklopите prezračevalnik trave.
 - ▶ Počakajte, da se valj neha vrteti.



- ▶ Izvlecite varnostni ključ.



- ▶ Odstranite akumulatorsko baterijo.

- ▶ Prezračevalnik trave postavite na ravno površino.
- ▶ Nastavite položaj za transport.
- ▶ Prezračevalnik trave nosite prek ovir (npr. stopnic, pločnikov).

- ▶ Prezračevalnik trave pritrдите z napenjalnimi trakovi, jermeni in mrežo tako, da se ne more prevrniti ali premakniti.

4.8.2 Akumulatorska baterija

▲ OPOZORILO

- Akumulatorska baterija ni zaščiten pred vplivi iz okolja. Če je akumulatorska baterija izpostavljena določenim vplivom iz okolja, se lahko akumulatorska baterija poškoduje in nastane lahko materialna škoda.
 - ▶ Ne transportirajte poškodovane akumulatorske baterije.
- Med transportom se lahko akumulatorska baterija prevrne ali se premika. Osebe se lahko poškodujejo in nastane lahko materialna škoda.
 - ▶ Akumulatorsko baterijo v embalaži zapakirajte tako, da se ne bo mogla premikati.
 - ▶ Embalažo zavarujte tako, da se ne bo mogla premikati.

4.9 Shranjevanje

4.9.1 Shranjevanje

▲ OPOZORILO

- Otroci ne morejo prepoznati in oceniti nevarnosti v zvezi s prezračevalnikom trave. Otroci se lahko hudo poškodujejo.



- ▶ Izvlecite varnostni ključ.



- ▶ Odstranite akumulatorsko baterijo.

- ▶ Prezračevalnik trave hranite nedosegljiv otrokom.
- Električni kontakti na prezračevalniku trave in kovinski deli lahko zarjavijo zaradi vlage. Prezračevalnik trave se lahko poškoduje.



- ▶ Izvlecite varnostni ključ.



- ▶ Odstranite akumulatorsko baterijo.

- ▶ Prezračevalnik trave hranite čist in suh.



4.9.2 Akumulatorska baterija

▲ OPOZORILO

- Otroci ne morejo prepoznati in oceniti nevarnosti v zvezi z akumulatorsko baterijo. Otroci se lahko hudo poškodujejo.
 - ▶ Akumulatorsko baterijo hranite nedosegljivo otrokom.
- Akumulatorska baterija ni zaščitena pred vsemi okoljskimi vplivi. Če je akumulatorska baterija izpostavljena določenim okoljskim vplivom, se lahko nepopravljivo poškoduje.
 - ▶ Akumulatorsko baterijo hranite čisto in suho.
 - ▶ Hranite jo v zaprtem prostoru.
 - ▶ Akumulatorsko baterijo shranjujte ločeno od prezračevalnika trave.
 - ▶ Če je akumulatorska baterija shranjena v polnilniku: Odklopite omrežni vtičak in akumulatorsko baterijo shranite s stopnjo napoljenosti med 40 % in 60 % (svetila 2 zeleni lučki LED).
 - ▶ Akumulatorsko baterijo hranite v temperaturnem območju med -10 °C in +50 °C.

4.10 Čiščenje, vzdrževanje in popravila

▲ OPOZORILO















- Če sta med čiščenjem, vzdrževanjem ali popravili varnostni ključ in akumulatorska baterija vstavljena, se lahko prezračevalnik trave nenačrtovano vklopi. Osebe se lahko hudo poškodujejo in nastane lahko materialna škoda.
 - ▶ Počakajte, da se valj neha vrteti.
 - ▶ Izvlecite varnostni ključ.
 - 
 - 
 - ▶ Odstranite akumulatorsko baterijo.
 - 
- Močna čistila, čiščenje z vodnim curkom in ostri predmeti lahko poškodujejo prezračevalnik trave, valja in akumulatorsko baterijo. Če prezračevalnika trave, valja in akumulatorske baterije ne očistite pravilno, sestavni deli morda ne bodo več pravilno delovali in bodo varnostne naprave onemogočene. Ljudje se lahko hudo poškodujejo.
 - ▶ Prezračevalnik trave, valja in akumulatorsko baterijo očistite tako, kot je opisano v navodilih za uporabo.

- Če prezračevalnika trave, valjev ali akumulatorske baterije ne vzdržujete ali popravite pravilno, sestavni deli morda ne bodo več pravilno delovali in bodo varnostne naprave onemogočene. Ljudje se lahko hudo poškodujejo ali umrejo.
 - ▶ Prezračevalnika trave in akumulatorske baterije ne vzdržujte ali popravljajte sami.
 - ▶ Če je potrebno vzdrževanje ali popravilo prezračevalnika trave ali akumulatorske baterije: obrnite se na specializiranega trgovca podjetja STIHL.
 - ▶ Valja vzdržujte tako, kot je opisano v teh navodilih za uporabo.
- Med čiščenjem, vzdrževanjem ali popravili valjev se lahko noži in vzmetni roglji premikajo. Uporabnik se lahko poreže in poškoduje na ostrih rezalnih robovih.
 - ▶ Nosite zaščitne rokavice iz trepežnega materiala.

5 Priprava prezračevalnika trave na uporabo

5.1 Priprava prezračevalnika trave na uporabo

Pred vsakim začetkom dela morate izvesti naslednje korake:

- ▶ Odstranite embalažni material in transportna varovala.
- ▶ Poskrbite za varno stanje naslednjih sestavnih delov:
 - Prezračevalnik trave,  4.6.
 - Valja,  4.6.2.
 - Akumulatorska baterija,  4.6.3.
- ▶ Preverite akumulatorsko baterijo,  12.3.
- ▶ Povsem napolnite akumulatorsko baterijo,  6.1
- ▶ Očistite prezračevalnik trave,  17.
- ▶ Preverite valja,  12.2.
- ▶ Namestite krmilo,  7.1
- ▶ Prepričajte se, da noben valj ni v transportnem predalu,  7.2.
- ▶ Odprite in nastavite krmilo,  8.1.
- ▶ Če želite, da se material, ločen od trate, ujame v košaro za travo: Obesite košaro za travo,  7.3.2.
- ▶ Če želite, da se material, ločen od trate, izmetava nazaj: Odstranite košaro za travo,  7.3.3.
- ▶ Nastavite delovno globino,  13.2.
- ▶ Preverite krmilne elemente,  12.1.

- Če korakov ni mogoče izvesti: Prezračevalnika trave ne uporabljajte in poiščite specializirane trgovca podjetja STIHL.

6 Polnjenje akumulatorske baterije in LED-lučke

6.1 Polnjenje akumulatorske baterije

Čas polnjenja je odvisen od različnih vplivov, npr. temperature akumulatorske baterije ali temperature okolice. Dejanski čas polnjenja se lahko razlikuje od navedenega. Čas polnjenja je naveden na spletni strani www.stihl.com/charging-times.

- Akumulatorsko baterijo napolnite tako, kot je opisano v navodilih za uporabo polnilnika STIHL AL 101, 301, 500.

6.2 Prikaz stanja napolnjenosti

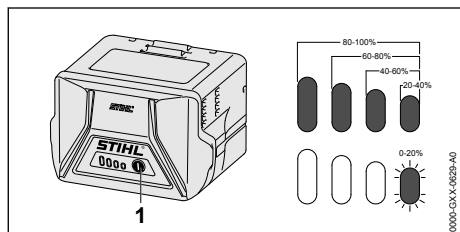

- Pritisnite tipko (1). LED-lučke svetijo pribl. 5 sekund zeleno in prikazujejo stanje napolnjenosti.
- Če desna LED-lučka utripa zeleno: Napolnite akumulatorsko baterijo.

6.3 Lučke LED na akumulatorski bateriji

Lučke LED lahko prikazujejo napolnjenost akumulatorske baterije ali motnje. Lučke LED lahko svetijo ali utripajo zeleno ali rdeče.

Če lučke LED svetijo ali utripajo zeleno, prikazujejo napolnjenost.

- Če lučke LED svetijo ali utripajo rdeče: Odpravite motnje, 20.1.

V prezračevalniku trave ali akumulatorski bateriji je prisotna motnja.

7 Sestavljanje prezračevalnika trave

7.1 Nameščanje krmila

- Izklopite prezračevalnik trave, izvlecite varnostni ključ in odstranite akumulatorsko baterijo.

6 Polnjenje akumulatorske baterije in LED-lučke

- Prezračevalnik trave postavite na ravno površino.

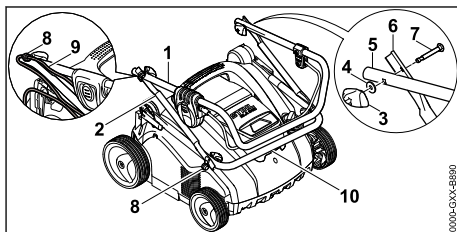

- Držalo (8) potisnite na vijake (7).
- Zgornji del krmila (1) in srednji del krmila (2) poravnajte tako, da so izvrtine poravnane.
- Vstavite vijak (7) in ga poravnajte tako, da glava vijaka na obeh straneh enakomerno nalega na srednji del krmila (2).
- Na vijak (7) namestite podložko (4).
- Privijte varnostno matico (3).
- Spodnji del krmila (10) in srednji del krmila (2) poravnajte tako, da so izvrtine poravnane.
- Vstavite vijak (7) in ga poravnajte tako, da glava vijaka na obeh straneh enakomerno nalega na srednji del krmila (2).
- Na vijak (7) namestite podložko (4).
- Privijte varnostno matico (3).
- Kabel (9) potisnite v držalo (8).

Krmila ni treba znova odstraniti.

7.2 Pred prvo uporabo iz transportnega predala odstranite valj za prečesavanje.

- Izklopite prezračevalnik trave, izvlecite varnostni ključ in odstranite akumulatorsko baterijo.
- Prezračevalnik trave postavite na ravno površino.

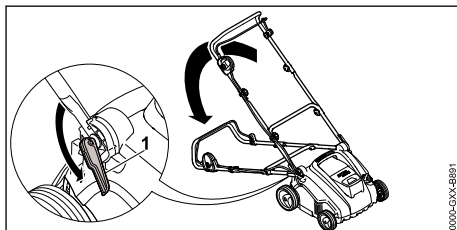

- Odprite hitri napenjalnik (1) in krmilo nagnite nazaj.
- Prezračevalnik trave držite za spodnji ročaj za transport in postavite nazaj.

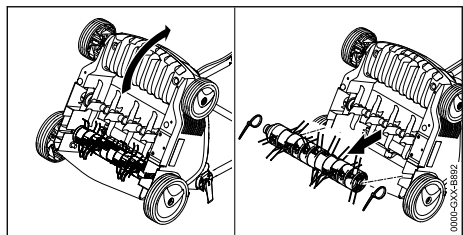

- ▶ Odstranite kabelsko vezico.
- ▶ Iz transportnega predala odstranite valj za prečesavanje in ga shranite na varno mesto.

7.3 Sestavljanje, obešanje in odstranjevanje košare za travo

7.3.1 Sestavljanje košare za travo

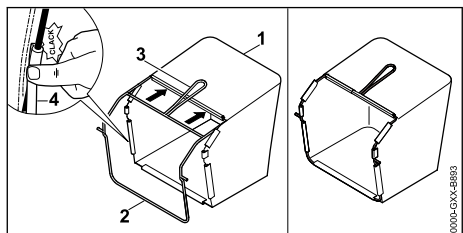

- ▶ Tkanino (1) povlecite prek okvirja (2) tako, da je talna plošča pod tkanino in ročaj (3) na njeni zunanji strani.
- ▶ Plastične profile (4) pritisnite na okvir. Plastični profili kliknejo, ko se zaskočijo.

7.3.2 Obešanje košare za travo

- ▶ Izklopite prežračevalnik trave.

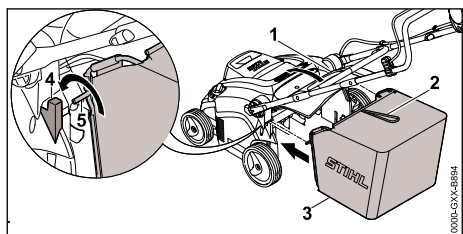

- ▶ Izmetalno loputo (1) odprite in držite odprto.
- ▶ Košaro za travo (3) primite za ročaj (2) in os (5) obesite na nastavek (4).
- ▶ Loputo za izmet (1) odložite na košaro za travo (3).

7.3.3 Odstranitev košare za travo

- ▶ Izklopite prežračevalnik trave.
- ▶ Prežračevalnik trave postavite na ravno površino.
- ▶ Odprite izmetalno loputo in jo držite odprto.

- ▶ Košaro za travo držite za ročaj in jo odstranite v smeri navzgor.
- ▶ Zaprite izmetalno loputo.

8 Nastavitev prežračevalnik trave za uporabnika

8.1 Odpiranje in nastavitev krmila

- ▶ Izklopite prežračevalnik trave, izvlecite varnostni ključ in odstranite akumulatorsko baterijo.
- ▶ Prežračevalnik trave postavite na ravno površino.

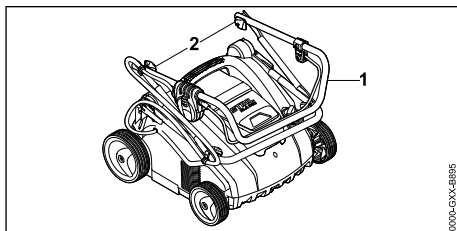

- ▶ Zložite zgornji del krmila (1).
- ▶ Pritegnite varnostni matici (2).

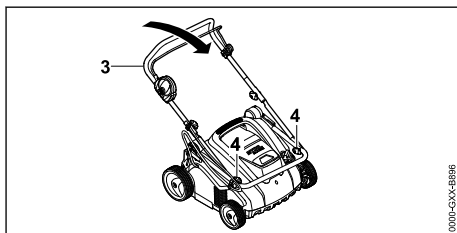

- ▶ Zložite srednji del krmila (3).
- ▶ Pritegnite varnostni matici (4).

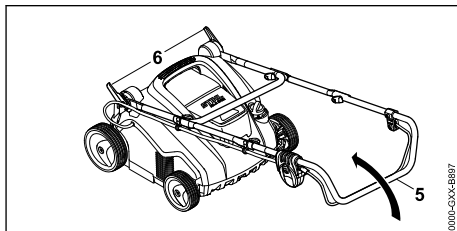

- ▶ Odprite hitri napenjalnik (6).
- ▶ Povsem odprite krmilo (5).

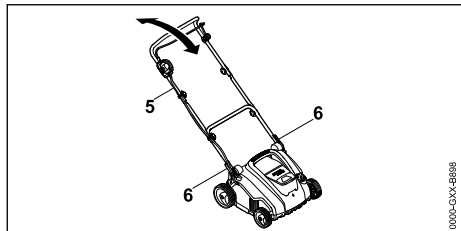

- ▶ Krmilo (5) usmerite v zeleni položaj in pritrdite s hitri napenjalnikom (6).

8.2 Zlaganje krmila

- ▶ Izklopite prežračevalnik trave, izvlecite varnostni ključ in odstranite akumulatorsko baterijo.
- ▶ Prežračevalnik trave postavite na ravno površino.
- ▶ Odprite hitri napenjalnik.
- ▶ Zložite krmilo naprej in pri tem pazite, da ne priščipnete kabla.

9 Vstavljanje in odstranjevanje akumulatorske baterije

9.1 Vstavljanje akumulatorske baterije

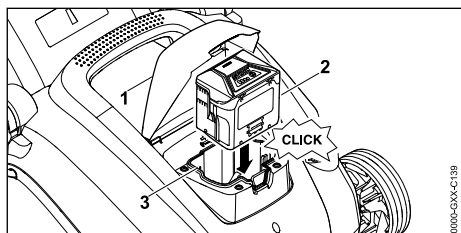

- ▶ Pokrov (1) odprite do konca in ga držite.
- ▶ Akumulatorsko baterijo (2) pritisnite do konca v predal za baterijo (3). Akumulatorska baterija (2) klikne, ko se zaskoči, in se zapahne.
- ▶ Zaprite pokrov (1).

9.2 Odstranjevanje akumulatorske baterije

- ▶ Prežračevalnik trave postavite na ravno površino.

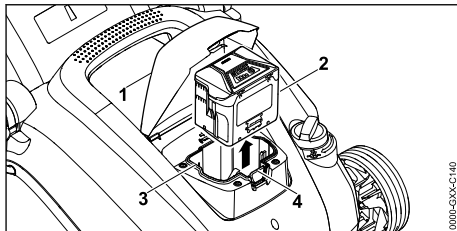

- ▶ Pokrov (1) odprite do konca in ga držite.
- ▶ Pritisnite zaporni vzvod (4). Akumulatorska baterija (2) se odklene.
- ▶ Odstranite akumulatorsko baterijo (2).
- ▶ Zaprite pokrov (1).

10 Vstavljanje in izvlek varnostnega ključa

10.1 Vstavljanje varnostnega ključa

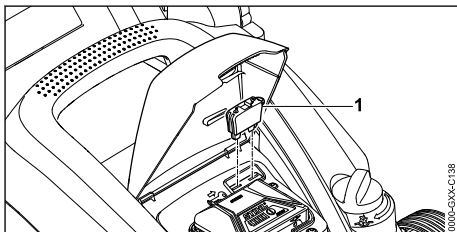

- ▶ Pokrov (1) odprite do konca in ga držite.
- ▶ Varnostni ključ (2) vstavite v režo za varnostni ključ (3).
- ▶ Zaprite pokrov (1).

10.2 Izvlek varnostnega ključa

- ▶ Pokrov odprite do konca in ga držite.
- ▶ Izvlecite varnostni ključ.
- ▶ Zaprite pokrov.
- ▶ Varnostni ključ hranite nedosegljivega otrokom.

11 Vklp in izklp prežračevalnika trave

11.1 Vklp prežračevalnika trave

- ▶ Prežračevalnik trave postavite na ravno površino.

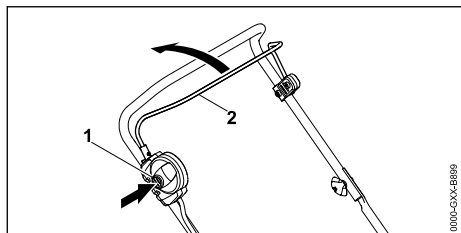

- ▶ Z desno roko pritisnite zaporni gumb (1) in ga držite.
- ▶ Prestavni ročaj (2) z levo roko povlecite do konca v smeri krmila in držite tako, da se s palcem oklenete krmila. Valj se zavrti.
- ▶ Sprostite zaporni gumb (1).
- ▶ Krmilo in prestavni ročaj (2) držite z desno roko tako, da se s palcem oklepate krmila.

11.2 Izklop prežračevalnika trave

- ▶ Spustite prestavni ročaj.
- ▶ Počakajte, da se vrtenje valja ustavi.
- ▶ Če se valj vrti naprej: Izvlecite varnostni ključ, odstranite akumulatorsko baterijo in se obrnite na specializiranega trgovca podjetja STIHL. Prežračevalnik trave je pokvarjen.

12 Preverjanje prežračevalnika trave in akumulatorske baterije

12.1 Preverjanje krmilnih elementov

Zaporni gumb in prestavni ročaj

- ▶ Izvlecite varnostni ključ.
 - ▶ Odstranite akumulatorsko baterijo.
 - ▶ Pritisnite zaporni gumb in ga spet spustite.
 - ▶ Prestavni ročaj potegnite do konca v smeri krmila in spet spustite.
 - ▶ Če se zaporni gumb ali prestavni ročaj težko premika ali se ne vrne v izhodišni položaj: Prežračevalnika trave ne uporabljajte in poiščite specializiranega trgovca podjetja STIHL.
- Zaporni gumb ali prestavni ročaj je pokvarjen.

Vključitev prežračevalnika trave

- ▶ Vstavite varnostni ključ.
- ▶ Vstavite akumulatorsko baterijo.
- ▶ Z desno roko pritisnite zaporni gumb in ga držite.
- ▶ Prestavni ročaj z levo roko povlecite do konca v smeri krmila in držite tako, da se s palcem oklenete krmila. Valj se zavrti.

- ▶ Če 3 lučke LED utripajo rdeče: Izvlecite varnostni ključ, odstranite akumulatorsko baterijo in se obrnite na specializiranega trgovca podjetja STIHL.
- ▶ Če se valj ne vrti: Izklopite prežračevalnik trave, izvlecite varnostni ključ, odstranite akumulatorsko baterijo in se obrnite na specializiranega trgovca podjetja STIHL. Prežračevalnik trave je pokvarjen.
- ▶ Sprostite zaporni gumb in prestavni ročaj. Valj se po kratkem času ne vrti več.
- ▶ Če se valj vrti naprej: Izvlecite varnostni ključ, odstranite akumulatorsko baterijo in se obrnite na specializiranega trgovca podjetja STIHL. Prežračevalnik trave je pokvarjen.

12.2 Preverjanje valjev

- ▶ Izklopite prežračevalnik trave, izvlecite varnostni ključ in odstranite akumulatorsko baterijo.
- ▶ Prežračevalnik trave postavite na ravno površino.
- ▶ Prežračevalnik trave postavite pokonci,  17.1.

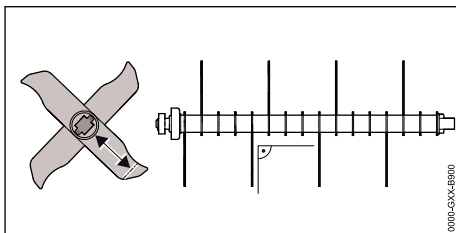

- ▶ Preverite dolžino noža. Najmanjša dolžina nožev je označena.
- ▶ Če je dolžina manjša od najmanjše dovoljene dolžine: Zamenjajte valj,  21.2.
- ▶ Če so noži zviti: Obrnite se na specializiranega trgovca podjetja STIHL.
- ▶ Pri kakršnih koli nejasnostih: Obrnite se na specializiranega trgovca podjetja STIHL.

12.3 Preizkus akumulatorske baterije

- ▶ Pritisnite tipko na akumulatorski bateriji. LED-lučke svetijo ali utripajo.
- ▶ Če LED-lučke ne svetijo ali utripajo: akumulatorske baterije ne uporabljajte in se obrnite na pooblaščenega prodajalca STIHL. Obstaja motnja akumulatorske baterije.

13 Delo s prežračevalnikom trave

13.1 Držanje in vodenje prežračevalnika trave

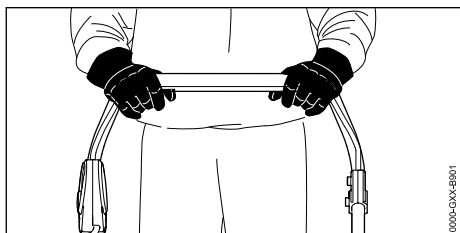

- Krmilo držite z obojema rokama tako, da se s palčema oklepate krmila.

13.2 Nastavitev delovne globine in položaja za transport

Delovno globino lahko nastavljate brezstopenjsko.

Nastavitev delovne globine

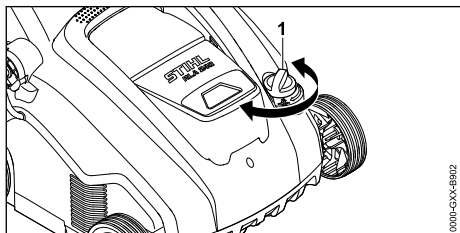

- Vrtljivo kolesce (1) postavite v zeleni položaj. Valj se dvigne in spusti.

Nastavitev položaja za transport

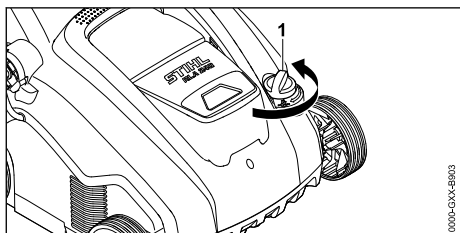

- Vrtljivo kolesce (1) zavrtite v nasprotni smeri urinega kazalca v najvišji položaj. Valj se dvigne in se ne dotika več tal.

13.3 Priprava travnate površine

Nižje kot je trava pokošena, lažje jo je obdelovati s prežračevalnikom trave. Idealna višina trave je med 2 in 3 cm.

- Z delovnega območja odstranite predmete.
- Označite ovire, ki jih ni mogoče odstraniti z mesta (npr. korenine in debla).
- Če je trava višja od 3 cm: Pokosite travo.

13.4 Prežračevanje in prečesavanje



Prežračevanje s prežračevalnim valjem

Pri prežračevanju se zarezuje rušo, pri čemer se odstrani plevel, mah, staro pokošeno travo in plast odmrlih travnih delcev.

- Nastavite delovno globino.
 - Pred začetkom valj nastavite v najvišji položaj.
 - Valj počasi spuščajte, dokler tal samo ne oplazi. Idealna višina zarezovanja je med 2 in 3 mm.

Korenine trave se ne poškodujejo.

- Prežračevalnik trave počasi in nadzorovano potiskajte naprej.
- Izogibajte se daljšemu zadrževanju na enem mestu.

Prečesavanje z valjem za prečesavanje

Pri prečesavanju se iz trave skrbno odstrani plast odmrlih travnih delcev in odvečni mah, ki se je razrahljal pri prežračevanju.

Dodatno se razrahljava tla in zmanjšuje pomanjkanje kisika, ki je povezano s pretrdimi tlemi.

- Nastavite delovno globino.
 - Pred začetkom valj nastavite v najvišji položaj.
 - Valj počasi spuščajte, dokler se vzmetni roglji ne dotikajo tal.
- Prežračevalnik trave počasi in nadzorovano potiskajte naprej.
- Izogibajte se daljšemu zadrževanju na enem mestu.

13.5 Praznjenje košare za travo

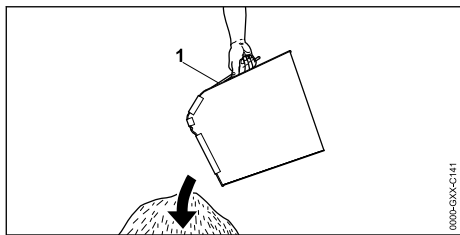

- ▶ Košaro za travo (1) držite za ročaj in jo odstranite v smeri navzgor.
- ▶ Izpraznite košaro za travo (1).

14 Po delu

14.1 Po delu

- ▶ Izklopite prežračevalnik trave, izvlecite varnostni ključ in odstranite akumulatorsko baterijo.
- ▶ Prežračevalnik trave postavite na ravno površino.
- ▶ Če je prežračevalnik trave moker: Počakajte, da se prežračevalnik trave posuši.
- ▶ Očistite prežračevalnik trave.

Nega travnate površine po prežračevanju

- ▶ S travnate površine očistite vse ostanke zaradi postopka prežračevanja.
- ▶ Travo pognojite in morebitna gola mesta znova posejte.
- ▶ Travnato površino temeljito zalijte.

Nega travnate površine po prečesavanju

- ▶ S travnate površine temeljito očistite vse ostanke rastlin.
- ▶ Travnato površino temeljito zalijte.

15 Transport

15.1 Transport prežračevalnika trave

- ▶ Izklopite prežračevalnik trave.
- ▶ Izvlecite varnostni ključ in odstranite akumulatorsko baterijo.
- ▶ Prežračevalnik trave postavite na ravno površino.
- ▶ Odstranitev košare za travo
- ▶ Nastavite položaj za transport.

Potiskanje prežračevalnika trave

- ▶ Prežračevalnik trave počasi in nadzorovano potiskajte naprej.

Nošenje prežračevalnika trave

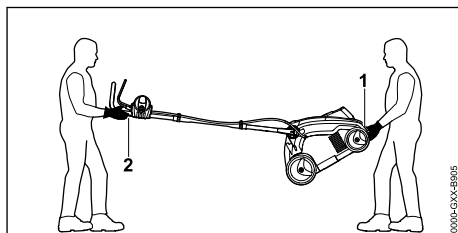

- ▶ Če prežračevalnik trave nosite z razprtim krmilom:
 - ▶ Nosite zaščitne rokavice iz trpežnega materiala.
 - ▶ Ena oseba naj prežračevalnik trave z obema rokama drži za spodnji nosilni ročaj (1), druga pa naj ga z obema rokama drži za krmilo (2).
 - ▶ Prežračevalnik trave dvignite in nosite v dvoje.

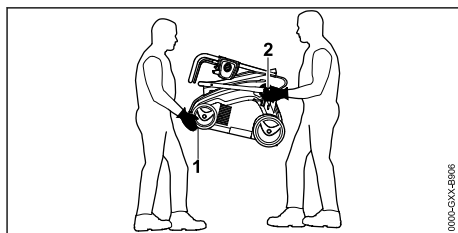

- ▶ Če prežračevalnik trave nosite z zloženim krmilom:
 - ▶ Zložite krmilo.
 - ▶ Nosite zaščitne rokavice iz trpežnega materiala.
 - ▶ Ena oseba naj prežračevalnik trave z obema rokama drži za spodnji nosilni ročaj (1) spredaj, druga pa naj z obema rokama drži za pritrdilne dele spodnjega dela krmila (2).
 - ▶ Prežračevalnik trave dvignite in nosite v dvoje.

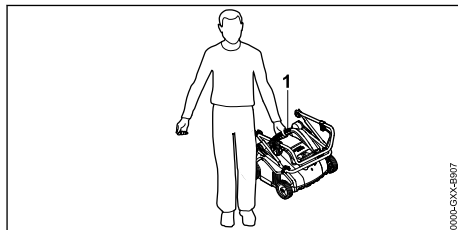

- ▶ Če prezračevalnik trave nosite sami:
 - ▶ Zložite krmilo.
 - ▶ Prezračevalnik trave držite za zgornji nosilni ročaj (1).
 - ▶ Prezračevalnik trave dvignite in nosite.

Prevoz prezračevalnika trave v vozilu

- ▶ Prezračevalnik trave zavarujte tako, da se ne more prevrniti ali premakniti.

15.2 Transport akumulatorske baterije

- ▶ Prezračevalnik trave izklopite in odstranite akumulatorsko baterijo.
- ▶ Prepričajte se, ali je akumulatorska baterija v varnem stanju.
- ▶ Akumulatorsko baterijo pakirajte tako, da se v embalaži ne more premikati.
- ▶ Embalažo zavarujte, da se ne more premikati.

Za akumulatorsko baterijo veljajo zahteve za prevoz nevarnega blaga. Akumulatorska baterija je opredeljena kot UN 3480 (litij-ionske baterije) in je bila preverjena skladno s Priročnikom Združenih narodov za preskuse in merila, del III, pododdelek 38.3.

Transportni predpisi so objavljeni na naslovu www.stihl.com/safety-data-sheets.

16 Shranjevanje

16.1 Shranjevanje prezračevalnika trave

- ▶ Izklopite prezračevalnik trave, izvlecite varnostni ključ in odstranite akumulatorsko baterijo.
- ▶ Prezračevalnik trave postavite na ravno površino.
- ▶ Nastavite položaj za transport.
- ▶ Prezračevalnik trave shranite tako, da so izpolnjeni naslednji pogoji:
 - Prezračevalnik trave je nedosegljiv otrokom.
 - Prezračevalnik trave je čist in suh.

16.2 Shranjevanje akumulatorske baterije

- Podjetje STIHL priporoča, da akumulatorsko baterijo shranite pri napolnjenosti med 40 % in 60 % (dve lučki LED svetita zeleno).
- ▶ Akumulatorsko baterijo shranite tako, da so izpolnjeni naslednji pogoji:
 - Akumulatorska baterija je nedosegljiva otrokom.
 - Akumulatorska baterija je čista in suha.

- Akumulatorska baterija je v zaprtem prostoru.
- Akumulatorska baterija je ločena od prezračevalnika trave.
- Če je akumulatorska baterija shranjena v polnilniku: Odklopite omrežni vtičak in akumulatorsko baterijo shranite s stopnjo napolnjenosti med 40 % in 60 % (svetita 2 zeleni lučki LED).
- Akumulatorska baterija je v temperaturnem območju med -10 °C in +50 °C.

OBVESTILO

- Če akumulatorske baterije ne shranjujete, kot je opisano v teh navodilih za uporabo, se lahko močno izprazni in tako nepopravljivo poškoduje.
 - ▶ Pred shranjevanjem napolnite izpraznjeno akumulatorsko baterijo. Podjetje STIHL priporoča, da akumulatorsko baterijo shranite pri napolnjenosti med 40 % in 60 % (dve lučki LED svetita zeleno).
 - ▶ Akumulatorsko baterijo shranjujte ločeno od prezračevalnika trave.

17 Čiščenje

17.1 Postavljanje prezračevalnika trave pokonci

- ▶ Izklopite prezračevalnik trave, izvlecite varnostni ključ in odstranite akumulatorsko baterijo.
- ▶ Prezračevalnik trave postavite na ravno površino.
- ▶ Nastavite položaj za transport.
- ▶ Odstranite košaro za travo.

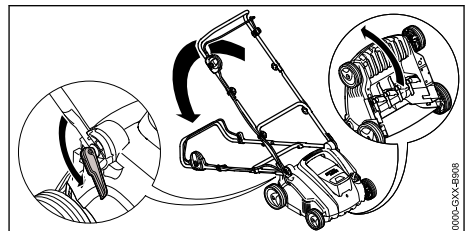

- ▶ Krmilo postavite v najnižji položaj,  8.1.
- ▶ Z levo roko potisnite krmilo navzdol in ga pridržite.
- ▶ Z desno roko držite prezračevalnik trave za spodnji ročaj za transport in jo postavite nazaj.

17.2 Čiščenje prežračevalnika trave

- ▶ Izključite prežračevalnik trave, izvlecite varnostni ključ in odstranite akumulatorsko baterijo.
- ▶ Prežračevalnik trave postavite na ravno površino.
- ▶ Prežračevalnik trave očistite z vlažno krpo.
- ▶ Izmetalni kanal očistite z mehko ščetko ali vlažno krpo.
- ▶ Iz predala za baterijo odstranite tujke in ga očistite z vlažno krpo.
- ▶ Električne kontakte v predalu za baterijo očistite s čopičem ali mehko krtačo.
- ▶ Prežračevalne reže očistite s čopičem.
- ▶ Postavite prežračevalnik trave pokonci.
- ▶ Valj in območje okoli njega očistite z mehko ščetko ali vlažno krpo.

17.3 Čiščenje akumulatorske baterije

- ▶ Akumulatorsko baterijo očistite z vlažno krpo.

18 Vzdrževanje

18.1 Vzdrževalni intervali

Vzdrževalni intervali so odvisni od pogojev okolice in delovnih pogojev. STIHL priporoča naslednje vzdrževalne intervale:

Po vsaki peti menjavi valjev.

- ▶ Pritrdilne vijake valjev naj zamenja specializirani trgovec podjetja STIHL.

Enkrat letno

- ▶ Vzdrževanje prežračevalnika trave naj izvede specializirani trgovec podjetja STIHL.

18.2 Odstranitev in namestitev valja

18.2.1 Odstranitev valja

- ▶ Izključite prežračevalnik trave, izvlecite varnostni ključ in odstranite akumulatorsko baterijo.
- ▶ Postavite prežračevalnik trave pokonci.

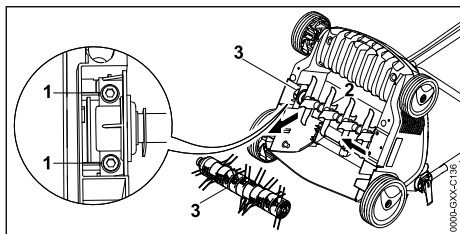

- ▶ Odvijte vijake (1).
- ▶ Snemite odstranjeni valj (3) skupaj z držalom (2).

18.2.2 Namestitev valja

- ▶ Izključite prežračevalnik trave, izvlecite varnostni ključ in odstranite akumulatorsko baterijo.
- ▶ Postavite prežračevalnik trave pokonci.

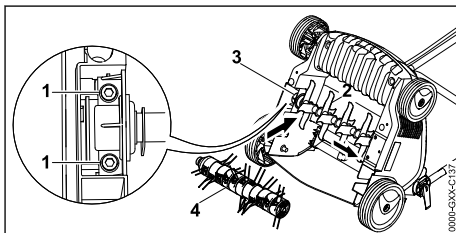

- ▶ Prežračevalni valj (2) ali valj za prečesavanje (4) skupaj z držalom (3) vstavite v nastavek.
- ▶ Privijte in zategnite vijake (1).

19 Popravila

19.1 Popravilo prežračevalnika trave in akumulatorske baterije

Prežračevalnika trave, akumulatorske baterije in valjev uporabnik ne sme popravljati sam.

- ▶ Če je potrebno vzdrževanje ali popravilo prežračevalnika trave, akumulatorske baterije ali valjev: Prežračevalnika trave, akumulatorske baterije ali valjev ne uporabljajte in se obrnite na specializiranega trgovca podjetja STIHL.
- ▶ Če so opozorilne ploščice nečitljive ali poškodovane: Opozorilne ploščice naj zamenja specializirani trgovec podjetja STIHL.

20 Odpravljanje motenj

20.1 Odpravljanje motenj v prezračevalniku trave ali akumulatorski bateriji

| Motnja | Lučke LED na akumulatorski bateriji | Vzrok | Ukrep |
|--|-------------------------------------|--|---|
| Prezračevalnik trave po vklopu ne deluje. | Ena lučka LED utripa zeleno. | Akumulatorska baterija je premalo napolnjena. | ► Napolnite akumulatorsko baterijo. |
| | Ena lučka LED sveti rdeče. | Akumulatorska baterija je prevroča ali premrzla. | ► Izvlecite varnostni ključ. ► Odstranite akumulatorsko baterijo. ► Počakajte, da se akumulatorska baterija ohladi ali segreje. |
| | Tri lučke LED utripajo rdeče. | Motnja v prezračevalniku trave. | ► Izvlecite varnostni ključ. ► Odstranite akumulatorsko baterijo. ► Očistite električne kontakte v predalu za baterijo. ► Vstavite akumulatorsko baterijo. ► Vključite kosilnico. ► Če tri lučke LED še vedno utripajo rdeče: kosilnice ne uporabljajte in poiščite specializiranega trgovca podjetja STIHL. |
| | Tri lučke LED svetijo rdeče. | Prezračevalnik trave je prevroč. | ► Izvlecite varnostni ključ. ► Odstranite akumulatorsko baterijo. ► Počakajte, da se prezračevalnik trave ohladi. |
| | Štiri lučke LED utripajo rdeče. | Motnja v akumulatorski bateriji. | ► Odstranite akumulatorsko baterijo in jo vstavite nazaj. ► Vključite prezračevalnika trave. ► Če štiri lučke LED še vedno utripajo rdeče: Akumulatorske baterije ne uporabljajte in se obrnite na specializiranega trgovca podjetja STIHL. |
| | | Prekinjena električna povezava med prezračevalnikom trave in akumulatorsko baterijo. | ► Izvlecite varnostni ključ. ► Odstranite akumulatorsko baterijo. ► Očistite električne kontakte v predalu za baterijo. ► Vstavite varnostni ključ. ► Vstavite akumulatorsko baterijo. |
| | | Prezračevalnik trave ali akumulatorska baterija sta vlažna. | ► Izvlecite varnostni ključ. ► Odstranite akumulatorsko baterijo. ► Očistite prezračevalnik trave. ► Počakajte, da se prezračevalnik trave ali akumulatorska baterija posuši. |
| | | Upornost na valju je prevelika. | ► Zmanjšajte delovno globino. ► Preverite višino trave in jo po potrebi pokosite. |
| | | Območje okoli valja je zamašeno. | ► Očistite prezračevalnik trave. |
| Prezračevalnik trave med delovanjem ugaša. | Tri lučke LED svetijo rdeče. | Prezračevalnik trave je prevroč. | ► Izvlecite varnostni ključ. ► Odstranite akumulatorsko baterijo. ► Počakajte, da se prezračevalnik trave ohladi. ► Očistite prezračevalnik trave. ► Prezračevalnika trave v kratkem času ne smete prevečkrat vklopiti. ► Zmanjšajte delovno globino. ► Prezračujte ali prečesavajte nižjo travo. |

| Motnja | Lučke LED na akumulatorski bateriji | Vzrok | Ukrep |
|--|-------------------------------------|--|---|
| | | Valj je blokiran. | <ul style="list-style-type: none"> ▶ Izvlecite varnostni ključ. ▶ Odstranite akumulatorsko baterijo. ▶ Očistite prezračevalnik trave. |
| | | Prisotna je električna motnja. | <ul style="list-style-type: none"> ▶ Odstranite akumulatorsko baterijo in jo vstavite nazaj. ▶ Vklp prezračevalnika trave. |
| Prezračevalnik trave med delovanjem močno vibrira. | | Vijaki na držalu valja so zrahljani. | <ul style="list-style-type: none"> ▶ Dobro pritegnite vijake. |
| | | Valj ni pravilno uravnotežen. | <ul style="list-style-type: none"> ▶ Obrnite se na specializiranega trgovca podjetja STIHL. |
| Čas delovanja prezračevalnika trave je prekratek. | | Akumulatorska baterija ni povsem napolnjena. | <ul style="list-style-type: none"> ▶ Povsem napolnite akumulatorsko baterijo. |
| | | Življenjska doba akumulatorske baterije je prekoračena. | <ul style="list-style-type: none"> ▶ Zamenjajte akumulatorsko baterijo. |
| | | Območje okoli valja je zamašeno. | <ul style="list-style-type: none"> ▶ Očistite prezračevalnik trave. |
| | | Valj je top ali obrabljen. | <ul style="list-style-type: none"> ▶ Preverite valja. |
| | | Upornost na valju je prevelika. | <ul style="list-style-type: none"> ▶ Zmanjšajte delovno globino. ▶ Prezračujte ali prečesavajte nižjo travo. |
| Akumulatorska baterija se pri vstavljanju zagodi v predal za baterijo. | | Vodila ali električni kontakti v predalu za baterijo so umazani. | <ul style="list-style-type: none"> ▶ Očistite prezračevalnik trave. |
| Ko akumulatorsko baterijo vstavite v polnilnik, se polnjenje ne začne. | Ena lučka LED sveti rdeče. | Akumulatorska baterija je prevroča ali premrzla. | <ul style="list-style-type: none"> ▶ Pustite akumulatorsko baterijo v polnilniku. ▶ Postopek polnjenja se začne samodejno, takoj ko je doseženo dovoljeno temperaturno območje. |

21 Tehnični podatki

21.1 Prezračevalnik trave STIHL RLA 240.0

- Dovoljena akumulatorska baterija: STIHL AK
- Teža brez akumulatorske baterije: 14 kg
- Največja prostornina košare za travo: 50 l
- Delovna širina: 34 cm
- Število vrtijajev: 3500/min
- Delovna globina: brez stopenj, nastavitveno območje 15 mm

21.2 Valja

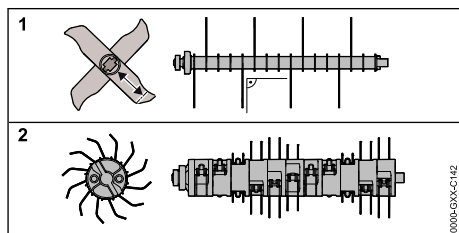

Prezračevalni valj

- 16 pritrjenih nožev

Valj za prečesavanje

- 11 × 2 gibljiva vzmetna roglja

21.3 Akumulatorska baterija STIHL AK

- Tehnologija akumulatorske baterije: litij-ionska
- Napetost: 36 V
- Kapaciteta v Ah: glejte tipsko tablico
- Energijska vsebnost v Wh: glejte tipsko tablico
- Teža v kg: glejte tipsko tablico
- Dopustno temperaturno območje za uporabo in shranjevanje: - 10 °C do + 50 °C

21.4 Zvočne in vibracijske vrednosti

Vrednost K za raven zvočnega tlaka znaša 3 dB(A). Vrednost K za raven zvočne moči znaša 3,2 dB(A). Vrednost K za vibracijsko vrednost znaša 2,4 m/s².

- Raven zvočnega tlaka L_{pA} , merjena v skladu s standardom EN 50636-2-92: 75 dB(A)
- Zagotovljena raven zvočne moči $L_{WA,d}$, merjena v skladu z Direktivo 2000/14/EC / S.I. 2001/1701: 92 dB(A)
- Vibracijska vrednost a_{hw} , merjena po standardih EN ISO 20643, EN 50636-2-92, krmilo: 4,8 m/s²

Navedene vibracijske vrednosti so bile izmerjene s standardizirano preskusno metodo in jih je mogoče uporabiti za primerjavo z električnimi napravami. Vibracijske vrednosti, ki se dejansko pojavijo, lahko odstopajo od navedenih vrednosti, odvisno od načina uporabe. Navedene vibracijske vrednosti lahko uporabite za prvo oceno vibracijske obremenitve. Dejansko vibracijsko obremenitev morate oceniti. Pri tem lahko upoštevate tudi čase, ko je električna naprava izklopljena, in čase, ko je naprava sicer vklopljena, vendar deluje brez obremenitve.

Informacije glede izpolnjevanja Direktive za delodajalce o vibracijah 2002/44/EC in S.I. 2005/1093 so na voljo na spletni strani www.stihl.com/vib.

21.5 Normativni napotki

STIHL Tirol GmbH
Hans Peter Stihl-Straße 5
6336 Langkampfen

Avstrija

potrjuje, da je naprava skladna s predpisi za izvajanje naslednjih standardov IEC 60335-1 in IEC 60335-2-92.

21.6 REACH

REACH je oznaka za direktivo ES o registraciji, evalvaciji, avtorizaciji in omejevanju kemikalij.

Informacije glede izpolnjevanja direktive REACH so na voljo na spletnem naslovu www.stihl.com/reach.

22 Nadomestni deli in dodatni pribor

22.1 Nadomestni deli in dodatni pribor

STIHL  Ti simboli označujejo originalne nadomestne dele STIHL in originalni dodatni pribor STIHL.

STIHL priporoča uporabo originalnih nadomestnih delov STIHL in originalnega dodatnega pribora STIHL.

Zanesljivosti, varnosti in ustreznosti nadomestnih delov in dodatnega pribora drugih proizvajalcev STIHL kljub stalnemu opazovanju trga ne more oceniti in STIHL tudi ne more jamčiti za njihovo uporabo.

Originalni nadomestni deli STIHL in originalni dodatni pribor STIHL so na voljo pri pooblaščenem prodajalcu STIHL.

23 Odstranjevanje

23.1 Odstranjevanje prezračevalnika trave in akumulatorske baterije

Informacije o odstranjevanju lahko dobite pri lokalni upravi ali pri prodajalcu STIHL.

Nepravilno odstranjevanje lahko škoduje zdravju in onesnažuje okolje.

- ▶ Izdelke STIHL, vključno z embalažo, pošljite na ustrezno zbirno mesto za recikliranje v skladu z lokalnimi predpisi.
- ▶ Ne odlagajte med gospodinjinske odpadke.

24 Izjava EU o skladnosti

24.1 Prezračevalnik trave STIHL RLA 240.0

STIHL Tirol GmbH
Hans Peter Stihl-Straße 5
6336 Langkampfen

Avstrija

na lastno odgovornost izjavlja, da naprava

- vrsta: prezračevalnik trave
- znamka: STIHL
- tip: RLA 240.0
- moč: 900 W
- identifikacija serije: 6291

ustreza zadevnim določbam Direktiv 2000/14/EC, 2006/42/EC, 2011/65/EU in 2014/30/EU ter da je bila razvita in izdelana skladno z različicami naslednjih standardov, veljavnimi na datum proizvodnje: EN 60335-1, EN ISO 12100 s sklicevanjem na EN 50636-2-92, EN 55014-1 in EN 55014-2. Pri ugotavljanju izmerjene in zagotovljene ravnini zvočne moči smo ravnali skladno z Direktivo 2000/14/EC, Priloga V.

- Izmerjena raven zvočne moči: 89,2 dB(A)
- Zagotovljena raven zvočne moči: 92 dB(A)

Tehnično dokumentacijo hrani podjetje STIHL Tirol GmbH.

Na prezračevalniku trave sta navedeni letnica izdelave in številka stroja.

Langkampfen, 2. 10. 2020

STIHL Tirol GmbH

Za: 

Matthias Fleischer, vodja oddelka za raziskave in razvoj

Za: 

Sven Zimmermann, vodja oddelka za kakovost

25 Izjava UKCA o skladnosti

25.1 Prezračevalnik trave STIHL RLA 240.0

STIHL Tirol GmbH
Hans Peter Stihl-Straße 5
6336 Langkampfen

Avstrija

na lastno odgovornost izjavlja, da naprava

- vrsta: prezračevalnik trave
- znamka: STIHL
- tip: RLA 240.0
- moč: 900 W
- identifikacija serije: 6291

izpolnjuje upoštevne določbe naslednjih direktiv Združenega kraljestva: Noise Emission in the Environment by Equipment for use Outdoors Regulations 2001, Supply of Machinery (Safety) Regulations 2008, Electromagnetic Compatibility Regulations 2016 in The Restriction of the Use of Certain Hazardous Substances in Electronic

Equipment Regulations 2012, ter da je bila razvita in izdelana skladno z različicami naslednjih standardov, veljavnimi na datum proizvodnje: EN 60335-1, EN ISO 12100 s sklicevanjem na EN 50636-2-92, EN 55014-1 in EN 55014-2. Pri ugotavljanju izmerjene in zagotovljene ravnini zvočne moči smo ravnali skladno z naslednjo direktivo Združenega kraljestva: Noise Emission in the Environment by Equipment for use Outdoors Regulations 2001, Schedule 8.

- Izmerjena raven zvočne moči: 89,2 dB(A)
- Zagotovljena raven zvočne moči: 92 dB(A)

Tehnično dokumentacijo hrani podjetje STIHL Tirol GmbH.

Na prezračevalniku trave sta navedeni letnica izdelave in številka stroja.

Langkampfen, 1. 7. 2022

STIHL Tirol GmbH

Za: 

Matthias Fleischer, vodja oddelka za raziskave in razvoj

Za: 

Sven Zimmermann, vodja oddelka za kakovost

26 Varnostno-tehnični napotki za prezračevalnik trave

26.1 Uvod

To poglavje se opira na splošne varnostne napotke iz standarda EN 50636-2-92, prilogo BB, za prezračevalnike trave na električni pogon.



POZORILLO

- **Preberite vse varnostne napotke, navodila, slikovno gradivo in tehnične podatke, s katerimi je opremljen prezračevalnik trave.** Zaradi neupoštevanja navodil, ki so v navedena nadaljevanju, lahko pride do električnega udara, požara oziroma hudih telesnih poškodb. **Varnostne napotke in navodila shranite za v prihodnje.**

26.2 Usposabljanje

- a) Pozorno preberite navodila. Seznanite se z nastavitvenimi deli in pravilno uporabo stroja.

- b) Uporabe stroja nikoli ne dovolite osebam, ki ne poznajo navodil za uporabo, ali otrokom. Starost uporabnika lahko omejujejo lokalno veljavni predpisi.
- c) Upoštevajte, da je uporabnik sam odgovoren za nezgode ali ogrožanje drugih oseb oziroma njihove lastnine.

26.3 Priprava

- a) Pri upravljanju stroja in ves čas med obratovanjem stroja morate vedno nositi zaščitno sluha in zaščitna očala.
- b) Pri upravljanju stroja vedno nosite trdno obutev in dolge hlače. Stroja ne upravljajte bosi ali v lahkih sandalih. Izogibajte se ohlapnim oblačilom ali oblačilom z visečimi vrvicami ali kravatom.
- c) Skrbno preverite teren, na katerem boste uporabljali stroj, in odstranite vse predmete, ki jih lahko stroj pograbi in izvrže stran.
- d) Stroj uporabljajte samo v priporočenem položaju in samo na trdni, ravni površini.
- e) Stroja ne uporabljate na tlakovanih ali prodnatih površinah, saj vas lahko izvržen material poškoduje.
- f) Pred vklopom stroja vedno preverite, ali so vsi vijaki, matice, sorniki in drugi pritrdilni elementi dobro pritegnjeni, ter ali so zaščitne naprave in varovalna mreža na svojem mestu. Obrabljene ali poškodovane nalepke je treba zamenjati.
- g) Stroja nikoli ne uporabljajte, če so v bližini druge osebe, še posebej otroci, ali živali.

26.4 Uporaba

- a) Napravo uporabljajte le pri dnevni svetlobi ali dobri umetni osvetlitvi.
- b) Izogibajte se uporabi stroja na mokri travi.
- c) Vedno pazite na dobro ravnotežje, še posebej na pobočjih.
- d) Hodite, ne tecite.
- e) Stroj vedno uporabljajte prečno na pobočje, nikoli navzgor ali navzdol.
- f) Še posebej previdni bodite, ko na pobočju menjate smer vožnje.
- g) Ne prezračujte ali prečesavajte na preveč strmih pobočjih.
- h) Bodite posebno previdni, ko stroj obračate ali jo vlečete bliže k sebi.
- i) Ustavite roglje, če morate stroj nagniti za transport nad drugimi površinami, ki niso

trava, in če morate stroj premakniti s površine, ki jo želite obdelati, ali na njo.

- j) Stroja nikoli ne uporabljajte, če ima poškodovane varnostne naprave ali zaščitne mreže ali če nima nameščenih varnostnih naprav, npr. deflektorske plošče oziroma lovilne priprave.
- k) Motor previdno zaženite v skladu z navodili za uporabo in pazite na ustrezno oddaljenost stopal od rogljev.
- l) Pri vklopu ali zaganjanju motorja stroja ne smete nagibati, razen če ga je treba za postopek dvigniti. V tem primeru ga nagnite le toliko, kot je nujno potrebno, in ga dvignite le na strani, na kateri ga upravlja uporabnik. Preden stroj vrnete na tla, se vedno prepričajte, da sta obe roki v delovnem položaju.
- m) Stroja nikoli ne transportirajte z delujočim pogonom.
- n) Rok ali nog nikoli ne približujte vrtečim se delom in z njimi ne segajte pod njimi. Vedno pazite, da ste dovolj oddaljeni od izmetalne odprtine.
- o) Izklopote motor in izvlecite varnostni ključ. Prepričajte se, da so se popolnoma ustavili vsi premični deli:
 - ko se oddaljite od stroja;
 - preden iz izmetalnega kanala odstranite blokade ali očistite zamašitve;
 - preden začnete preverjati ali čistiti stroj oziroma izvajati dela na njem;
 - po stiku s tujkom. Poiščite poškodbe na stroju in poskrbite za potrebno vzdrževanje, preden stroj znova zaženete in ga začnete uporabljati;
 če začne stroj oddajati nenavadno močne vibracije, ga temeljito pregledajte;
 - poiščite poškodbe na stroju;
 - opravite potrebna popravila na poškodovanih delih;
 - preverite, ali so kakšni deli zrahljani in jih trdno privijte.

26.5 Vzdrževanje in shranjevanje

- a) Poskrbite, da so vse matice, sorniki in vijaki dobro priviti in da je stroj v varnem stanju delovanja.
- b) Redno preverjajte, ali je zbiralna košara obrabljena ali slabše deluje.
- c) Zaradi varnosti zamenjajte obrabljene ali poškodovane dele.

- d) Pri strojih z več roglji upoštevajte, da lahko premikanje enega roglja sproži obračanje drugih rogljev.
- e) Pri nastavljanju stroja pazite, da prstov ne priščipnete med premičnimi roglji in nepremičnimi deli stroja.
- f) Naj se motor ohladi, preden odložite stroj za dalj časa.
- g) Pri vzdrževanju rogljev upoštevajte, da se lahko roglji premaknejo, tudi če je pogon izklopljen.
- h) Zaradi varnosti zamenjajte obrabljene ali poškodovane dele. Uporabljajte izključno originalne nadomestne dele in dodatni pribor.
- i) Kadar je treba stroj zaustaviti za vzdrževanje, pregled ali shranjevanje oziroma za zamenjavo dodatne opreme, morate pogon izklopiti, izvleči varnostni ključ in se prepričati, da so se vsi premikajoči se deli povsem zaustavili. Pred izvajanjem pregledov, nastavitvev ipd. naj se stroj ohladi. S strojem ravnajte skrbno in zagotavljajte, da je vedno čist.
- j) Stroj shranjujte tako, da ni dostopen otrokom.

www.stihl.com



0478-670-9809-B



0478-670-9809-B